

TEC

TEC Thermal Printer

B-450-QP SERIES

Owner's Manual
Mode d'emploi
Bedienungsanleitung
Manual de instrucciones
Gebbruikershandleiding
Manuale Utente

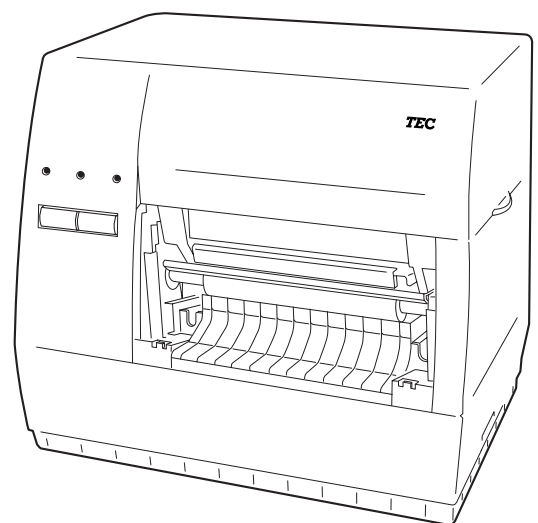

TOSHIBA TEC CORPORATION

LIST OF STANDARDS OF CONFORMITY

We, TOSHIBA TEC Corporation of 570 Ohito Ohito-Cho Tagata-Gun Shizuoka-Ken 410-2392 Japan

declare in our sole responsibility that the product:

Bar Code Printer, B-450 Series

to which this declaration relates is in conformity with the following standards under Low Voltage Directive 73/23/EEC and EMC Directive 89/336/EEC:

Safety	:	EN 60 950
EMC	:	EN 55022
	:	EN 50082-1
Harmonics	:	EN 61000-3-2
Voltage Fluctuations	:	EN 61000-3-3

WARNING!

This is a Class A product. In a domestic environment this product may cause radio interference in which case the user may be required to take adequate measures.

CAUTION:

Do not touch moving parts. To reduce the risk that fingers, jewelry, clothing, etc., be drawn into the moving parts, push the switch in the "OFF" position to stop movement.

VORSICHT:

- *Schallemission: unter 70dB (A) nach DIN 45635 (oder ISO 7779)*
- *Die für das Gerät vorgesehene Steckdose muß in der Nähe des Gerätes und leicht zugänglich sein.*

TEC

TEC Thermal Printer

B-450-QP SERIES

Owner's Manual

Safety Summary

Personal safety in handling or maintaining the equipment is extremely important. Warnings and Cautions necessary for safe handling are included in this manual. All warnings and cautions contained in this manual should be read and understood before handling or maintaining the equipment. Do not attempt to effect repairs or modifications to this equipment. If a fault occurs that cannot be rectified using the procedures described in this manual, turn off the power, unplug the machine, then contact your authorized TOSHIBA TEC representative for assistance.

Meanings of Each Symbol



This symbol indicates warning items (including cautions). Specific warning contents are drawn inside the \triangle symbol. (The symbol on the left indicates a general caution.)



This symbol indicates prohibited actions (prohibited items). Specific prohibited contents are drawn inside or near the \circ symbol. (The symbol on the left indicates "no disassembling".)



This symbol indicates actions which must be performed. Specific instructions are drawn inside or near the \bullet symbol. (The symbol on the left indicates "disconnect the power cord plug from the outlet".)



WARNING

This indicates that there is the risk of **death** or **serious injury** if the machines are improperly handled contrary to this indication.



Any other than the specified AC voltage is prohibited.

■ Do not use voltages other than the voltage (AC) specified on the rating plate, as this may cause **fire** or **electric shock**.

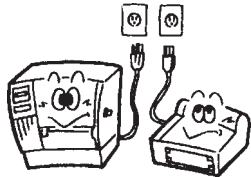

Prohibited

■ Do not plug in or unplug the power cord plug with wet hands as this may cause **electric shock**.

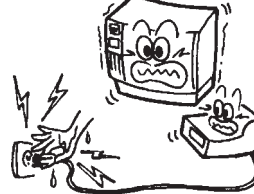

Prohibited

■ If the machines share the same outlet with any other electrical appliances which consume large amounts of power, the voltage will fluctuate widely each time these appliances operate. Be sure to provide an exclusive outlet for the machine as this may cause the machines to **malfunction**.



Prohibited

■ Do not place metal objects or water-filled containers such as flower vases, flower pots or mugs, etc. on top of the machines. If metal objects or spilled liquid enter the machines, this may cause **fire** or **electric shock**.

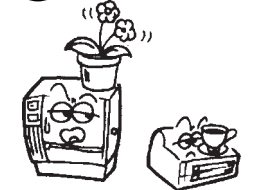

Prohibited

■ Do not insert or drop metal, flammable or other foreign objects into the machines through the ventilation slits, as this may cause **fire** or **electric shock**.

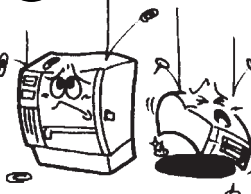

Prohibited

■ Do not scratch, damage or modify the power cords. Also, do not place heavy objects on, pull on, or excessively bend the cords, as this may cause **fire** or **electrical shock**.

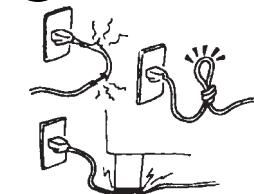

Disconnect the plug.



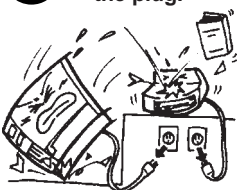



■ If the machines are dropped or their cabinets damaged, first turn off the power switches and disconnect the power cord plugs from the outlet, and then contact your authorized TOSHIBA TEC representative for assistance. Continued use of the machine in that condition may cause **fire** or **electric shock**.

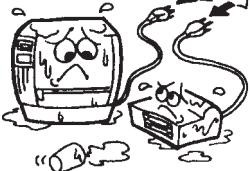

Disconnect the plug.

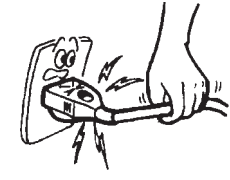
■ Continued use of the machines in an abnormal condition such as when the machines are producing smoke or strange smells may cause **fire** or **electric shock**. In these cases, immediately turn off the power switches and disconnect the power cord plugs from the outlet. Then, contact your authorized TOSHIBA TEC representative for assistance.

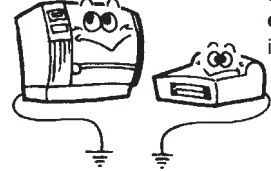

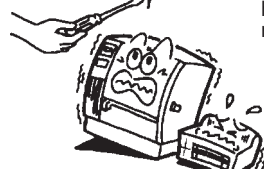
 <p>Disconnect the plug.</p>  <p>■ If foreign objects (metal fragments, water, liquids) enter the machines, first turn off the power switches and disconnect the power cord plugs from the outlet, and then contact your authorized TOSHIBA TEC representative for assistance. Continued use of the machine in that condition may cause fire or electric shock.</p>	 <p>Disconnect the plug.</p>  <p>■ When unplugging the power cords, be sure to hold and pull on the plug portion. Pulling on the cord portion may cut or expose the internal wires and cause fire or electric shock.</p>
 <p>Connect a grounding wire.</p>  <p>■ Ensure that the equipment is properly grounded. Extension cables should also be grounded. Fire or electric shock could occur on improperly grounded equipment.</p>	 <p>No disassembling.</p>  <p>■ Do not remove covers, repair or modify the machine by yourself. You may be injured by high voltage, very hot parts or sharp edges inside the machine.</p>

 **CAUTION** This indicates that there is the risk of personal **Injury** or **damage** to objects if the machines are improperly handled contrary to this indication.

Precautions

The following precautions will help to ensure that this machine will continue to function correctly.

- Try to avoid locations that have the following adverse conditions:
 - * Temperatures out of the specification
 - * Direct sunlight
 - * High humidity
 - * Shared power source
 - * Excessive vibration
 - * Dust/Gas
- The cover should be cleaned by wiping with a dry cloth or a cloth slightly dampened with a mild detergent solution. NEVER USE THINNER OR ANY OTHER VOLATILE SOLVENT on the plastic covers.
- USE ONLY TOSHIBA TEC SPECIFIED paper and ribbons.
- DO NOT STORE the paper or ribbons where they might be exposed to direct sunlight, high temperatures, high humidity, dust, or gas.
- Ensure the printer is operated on a level surface.
- Any data stored in the memory of the printer could be lost during a printer fault.
- Try to avoid using this equipment on the same power supply as high voltage equipment or equipment likely to cause mains interference.
- Unplug the machine whenever you are working inside it or cleaning it.
- Keep your work environment static free.
- Do not place heavy objects on top of the machines, as these items may become unbalanced and fall causing **injury**.
- Do not block the ventilation slits of the machines, as this will cause heat to build up inside the machines and may cause **fire**.
- Do not lean against the machine. It may fall on you and could cause **injury**.
- Care must be taken not to injure yourself with the printer paper cutter.
- Unplug the machine when it is not used for a long period of time.

Request Regarding Maintenance

- Utilize our maintenance services.
After purchasing the machine, contact your authorized TOSHIBA TEC representative for assistance once a year to have the inside of the machine cleaned. Otherwise, dust will build up inside the machines and may cause a **fire** or a **malfunction**. Cleaning is particularly effective before humid rainy seasons.
- Our preventive maintenance service performs the periodic checks and other work required to maintain the quality and performance of the machines, preventing accidents beforehand. For details, please consult your authorized TOSHIBA TEC representative for assistance.
- Using insecticides and other chemicals
Do not expose the machines to insecticides or other volatile solvents. This will cause the cabinet or other parts to deteriorate or cause the paint to peel.

TABLE OF CONTENTS

	Page
1. INTRODUCTION	E1- 1
1.1 APPLICABLE MODEL	E1- 1
1.2 ACCESSORIES	E1- 1
2. SPECIFICATIONS	E2- 1
2.1 GENERAL SPECIFICATIONS	E2- 1
2.2 PRINTING SPECIFICATIONS	E2- 1
2.3 PAPER (LABEL/TAG) SPECIFICATIONS	E2- 2
2.4 RIBBON SPECIFICATIONS	E2- 2
2.5 OPTION	E2- 2
3. APPEARANCE	E3- 1
3.1 FRONT/REAR VIEW	E3- 1
3.2 OPERATION PANEL	E3- 1
4. DIP SWITCH FUNCTIONS	E4- 1
5. SETUP PROCEDURE	E5- 1
5.1 REQUIREMENTS FOR OPERATION	E5- 1
5.2 SETTING UP THE PRINTER	E5- 1
6. INSTALLATION PROCEDURE	E6- 1
6.1 INSTALLING THE SUPPLY HOLDER UNIT	E6- 1
6.2 CONNECTING THE POWER CORD AND CABLES	E6- 1
7. LOADING THE RIBBON	E7- 1
8. LOADING THE PAPER	E8- 1
9. THRESHOLD SETTING	E9- 1
10. CARE/HANDLING OF THE PAPER AND RIBBON	E10- 1
11. GENERAL MAINTENANCE	E11- 1
11.1 CLEANING	E11- 1
11.2 COVERS	E11- 2
11.3 REMOVING JAMMED PAPER	E11- 3
12. TROUBLESHOOTING	E12- 1
APPENDIX	E13- 1
INDEX	

CAUTION:

1. *This manual may not be copied in whole or in part without prior written permission of TOSHIBA TEC.*
2. *The contents of this manual may be changed without notification.*
3. *Please refer to your local Authorised Service representative with regard to any queries you may have in this manual.*

1. INTRODUCTION

Thank you for choosing the TEC B-450 Series thermal/transfer printer. This new generation high performance high quality printer is equipped with the latest hardware including the newly developed high density (11.8 dot/mm, 300 dot/inch) print head. This allows very clear print at a maximum speed of 101.6 mm/sec. (4 inch/sec.). Other standard features include an external paper supply. Optional features include a strip mechanism and cutter mechanism. This manual contains general set-up and maintenance information and should be read carefully to help gain maximum performance and life from your printer. For most queries please refer to this manual and keep it safe for future reference.

1.1 APPLICABLE MODEL

- B-452-TS12-QP
 - B-452-TS12-QP-PAC
- Model name description

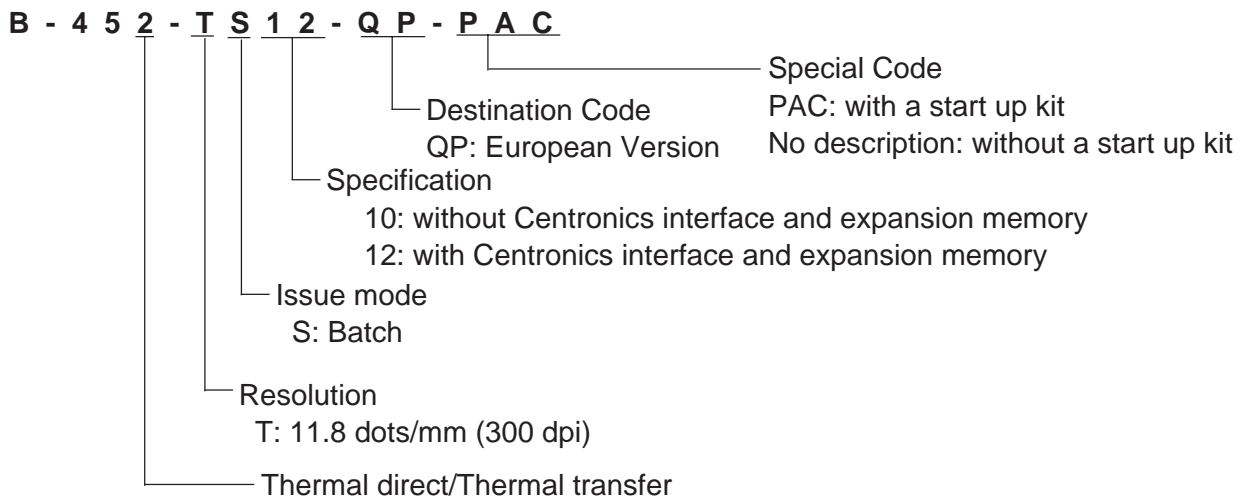

1.2 ACCESSORIES

Owner's Manual
(EO1-33005)



Power Cord

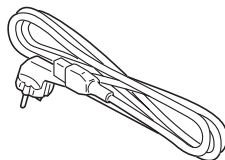

The PAC model also includes the following accessories.

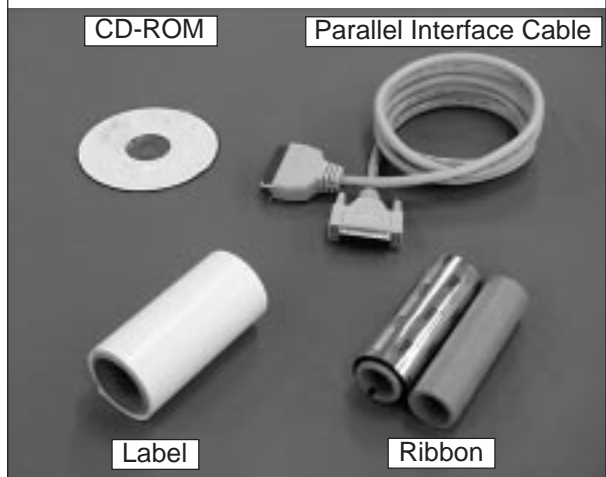
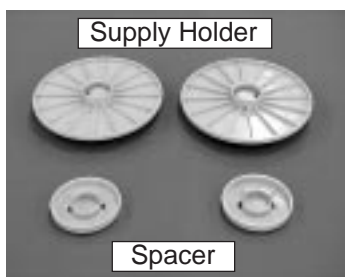

2. SPECIFICATIONS

2.1 GENERAL SPECIFICATIONS

Item	Model	B-452-TS12-QP
Supply voltage		220 - 240V, 50Hz
Power consumption		0.41 A, 74 W maximum (standby: 0.15 A, 23.5 W maximum)
Operating temperature		5°C ~ 40°C
Relative humidity		25% ~ 85%RH (no condensation)
Dimensions		270 mm (width) x 245 mm (height) x 200 mm (depth), with Supply holder unit 410 mm (depth)
Weight		4.7 kg (without paper and ribbon)

2.2 PRINTING SPECIFICATIONS

Item	Model	B-452-TS12-QP
Print head		Thermal print head 11.8 dots per mm (300 dots per inch)
Printing methods		Direct thermal or Thermal transfer
Print speeds		50.8 mm/sec. (2 inch/sec.) for serial barcodes and two-dimensional codes, 101.6 mm/sec. (4 inch/sec.)
Maximum print width		105.7 mm (4.16 inches)
Dispensing modes		Batch (Continuous), Strip (Option) and Cut modes (Option) (Both cut and strip modes are available only when their respective modules are fitted.)
Available bar-code types		JAN8, JAN13, EAN8, EAN8 + 2 digits, EAN8 + 5 digits EAN13, EAN13 + 2digits, EAN13 + 5 digits UPC-E, UPC-E + 2 digits, UPC-E + 5 digits UPC-A, UPC-A + 2 digits, UPC-A + 5 digits MSI, ITF, NW-7, CODE39, CODE93, CODE128 Industrial 2 to 5, UCC/EAN128, Customer bar code, POSTNET RM4SCC, KIX code
Two-dimensional code		Data Matrix, PDF417, QR code, Maxi code
Graphics		All types of graphic files are available when using the windows driver. However, only BMP and PCX files are available when using the programming commands.
Fonts		Times Roman (6 sizes), Helvetica (6 sizes), Presentation (1 size), Letter Gothic (1 size), Prestige Elite (2 sizes), Courier (2 sizes), OCR (2 types), Writable characters, Outline font (7 type) Optional True Type Fonts (20 type)
Rotations		0°, 90°, 180°, 270°
Standard interfaces		Serial interface (RS-232C) Parallel interface (Centronics) Optional keyboard interface

* Data Matrix™ is a trademark of International Data Matrix, Inc.
PDF417 is a trademark of Symbol Technologies, Inc.
QR code is a trademark of DENSO CORPORATION.
Maxi code is a trademark of United Parcel Service of America, Inc.

2.3 PAPER (LABEL/TAG) SPECIFICATIONS

[Unit: mm]

Item	Label dispensing mode		
	Batch mode	Strip mode	Cut mode
Span of one label/tag	15.0 ~ 999.0	25.4 ~ 999.0	Label: 37.0 ~ 999.0 Tag: 25.4 ~ 999.0
Label length	13.0 ~ 997.0	23.4 ~ 997.0	31.0 ~ 993.0
Width including backing paper	25.4 ~ 114.0		
Label width	22.4 ~ 111.0		
Gap length	2.0 ~ 20.0	2.0 ~ 20.0	6.0 ~ 20.0
Black mark length (Tag paper)	2.0 ~ 20.0		
Effective print width	10.0 ~ 105.7		
Effective print length	Label	15.0 ~ 500.0	
	Tag	15.0 ~ 500.0	
Print speed up/slow down area	1.0		
Black mark length (Label)	MIN. 2.0		
Outer roll diameter	MAX. \varnothing 152.4 (Paper Core \varnothing 38, 40, 42 or 76.2)		
Thickness	0.1 ~ 0.17	0.13 ~ 0.17	0.1 ~ 0.17

2.4 RIBBON SPECIFICATINS

Type	Spool type
Width	60 mm ~ 110 mm
Length	(300 m)
Outer diameter	\varnothing 65 mm (max.)

- NOTES:**
1. To ensure good print quality and maximum print head life use only TOSHIBA TEC specified paper and ribbons.
 2. For further information about paper and ribbon, refer to Section 10. CARE/HANDLING OF THE PAPER AND RIBBON.

2.5 OPTION

Option Name	Type	Description
Cutter module	B-7204-QM	A stop-and-cut rotary cutter
Strip module	B-7904-H-QM	This module strips the label from the backing paper with the take-up block and strip block.
Keyboard module	KB-80-QM	This module is an external intelligent keyboard unit.
Expansion I/O interface board	B-7704-IO-QM	Installing this board in the printer allows a connection with an external device with the exclusive interface, such as the keyboard module.
LAN interface board	B-7704-LAN-QM	This board enables the printer to be used in a LAN network by using the command language.

NOTE: To purchase the OPTIONAL KIT, please contact your authorized TOSHIBA TEC representative or TOSHIBA TEC Head Quarter.

3. APPEARANCE

3.1 FRONT/REAR VIEW

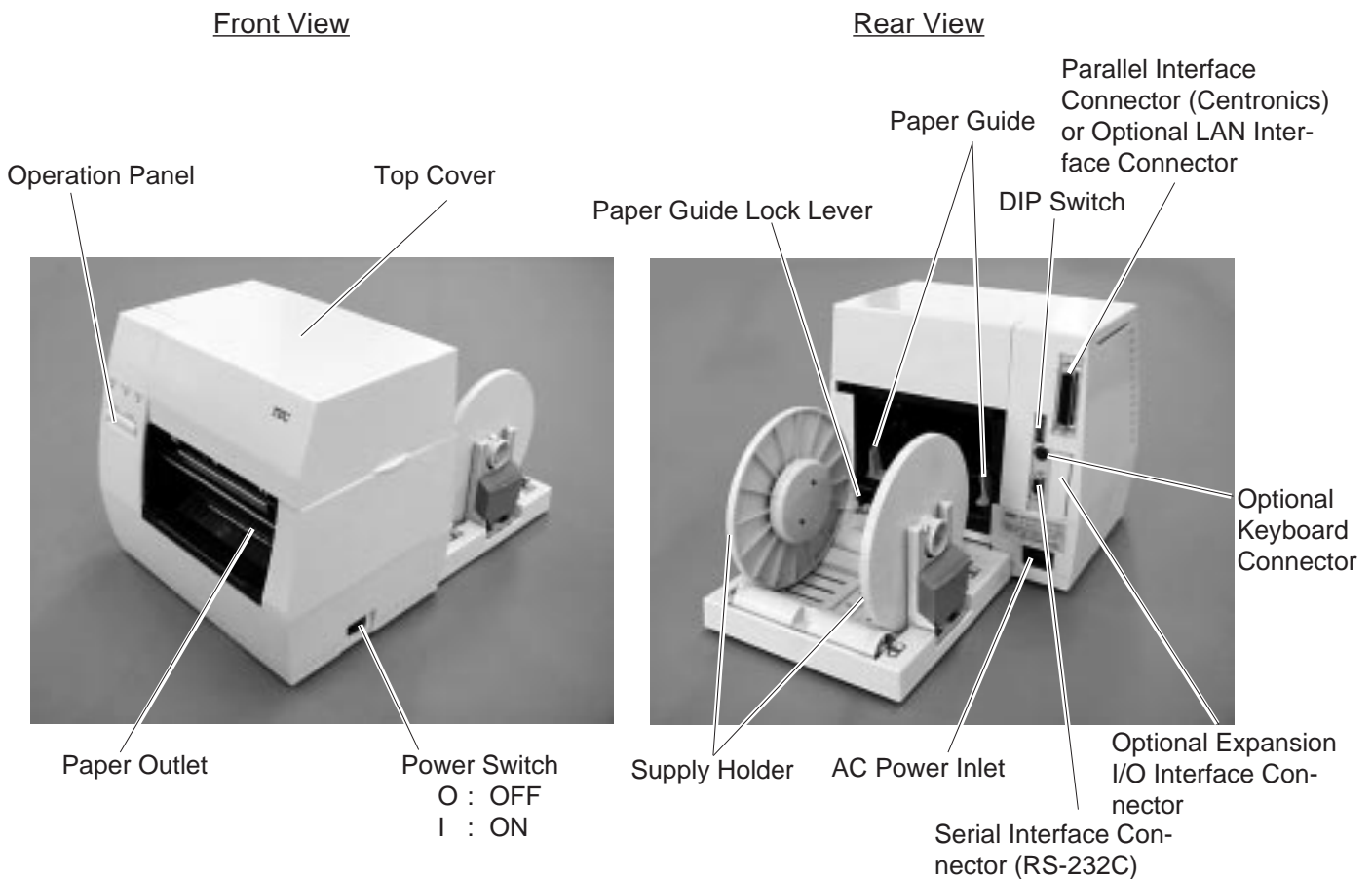

Fig. 3-1

3.2 OPERATION PANEL



Fig. 3-2

POWER LED (Green)

Lights when the power is turned on.

ON-LINE LED (Green)

- 1) Flashes when communicating with a host computer.
- 2) On while printing.

ERROR LED (Red)

Lights when a communication error occurs, when the paper/ribbon ends or the printer is not operating correctly.

FEED Key

Feeds paper.

PAUSE Key

Pauses printing.
Resets the printer when paused or when an error occurs.

4. DIP SWITCH FUNCTIONS

The DIP switches are located at the rear of the printer.

WARNING!

Turn the **POWER OFF** before changing the DIP switches.

DIP SW



Fig. 4-1

DIP SW

No.	ON/OFF		Function	Remarks
	1	2		
1	OFF	OFF	2400 bps	Transmission speed (Baud rate)
	ON	OFF	4800 bps	
2	OFF	ON	9600 bps	
	ON	ON	19200 bps	
3	OFF		None	Parity
	ON		EVEN	
4	OFF		Not available	Stacker
	ON		Available	
5	OFF		Available	Auto media feed
	ON		Not available	
6	6	7		Selectable only when DIP SW #8 is ON.
	OFF	OFF	RAM clear mode (Maintenance counter)	
7	ON	OFF	Threshold manual setting mode	
	OFF	ON	Sensor adjustment mode	
8	ON	ON	RAM clear mode (Parameter)	
	OFF		Normal operation mode	Operating mode
ON		Program down load operation		

- NOTES:**
1. DIP Switch settings are read at power on time.
 2. To enter the program download mode first set DIP SW #8 to ON. The printer will then enter the relevant modes, as selected by DIP SWS #6 and #7. To initialise these modes hold down the **[FEED]** or **[FEED]** and **[PAUSE]** keys whilst turning the power on. If the printer is turned on without pressing a key, it will enter the program download mode. Do not set the switches to the maintenance mode as this may cause a failure.
 3. When DIP SW#8 is set to OFF, the backing paper thickness setting can be changed by the following combination of DIPSWs #6 and #7.

No.6	No.7	Thickness of Backing Paper
OFF	OFF	70µm Thin Backing Paper
ON	OFF	80µm Thick Backing Paper

5. SET UP PROCEDURE

5.1 REQUIREMENTS FOR OPERATION

This machine has the following requirements:

- The host computer must have a serial port or centronics parallel port.
- To communicate with host, either an RS-232C cable or Centronics cable is required.
 - (1) RS-232C cable 9 pins
 - (2) Centronics cable 36 pins
- To print a label format, create the complete program using the interface/communication manual.

■ Interface Cables

To prevent radiation and reception of electrical noise, the interface cables must meet the following requirements:

- Fully shielded and fitted with metal or metalised connector housings.
- Kept as short as possible.
- Should not be bundled tightly with power cords.
- Should not be tied to power line conduits.

■ RS-232C Cable description

The serial data cable used to connect the printer to the host computer should be one of the following two types:

NOTE: Use an RS-232C cable with metric connector securing screws.

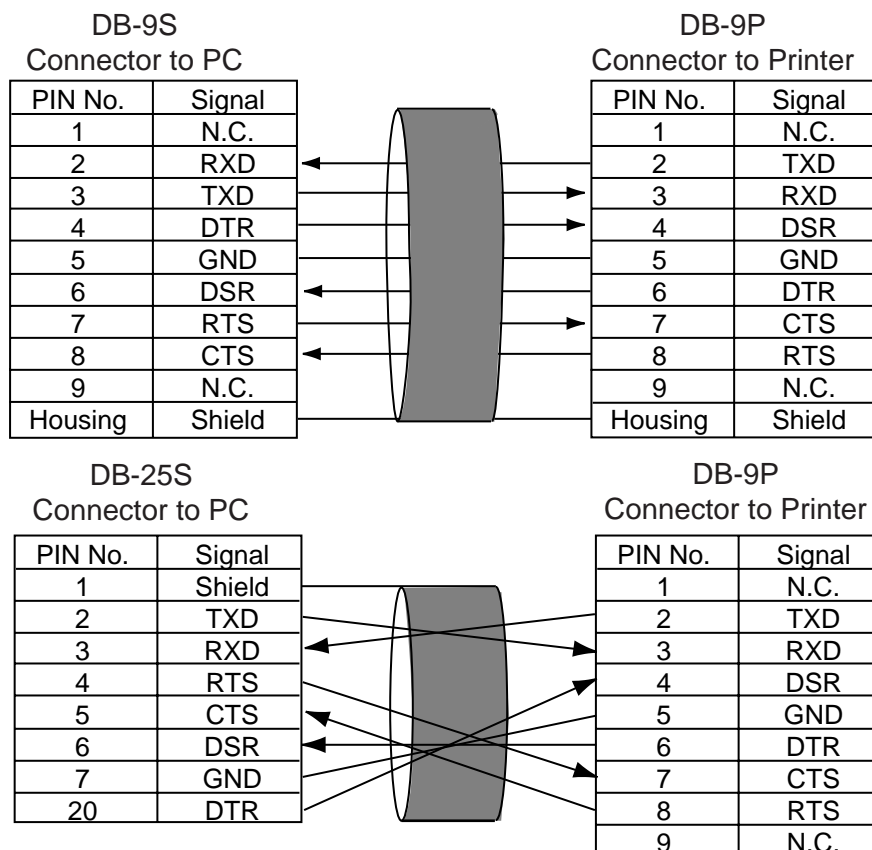

Fig. 5-1

5.2 SETTING UP THE PRINTER

- Place the printer on a flat, stable surface.
- Use a grounded electrical outlet do not use adapter plug.
- Be sure there is adequate room around the printer for easy operation and maintenance.
- Keep your work environment static free.

6. INSTALLATION PROCEDURE

6.1 INSTALLING THE SUPPLY HOLDER UNIT

WARNING!
Turn the power OFF before installing the supply holder unit.

Fit the two studs on the bottom of the printer into the holes in the supply holder unit.

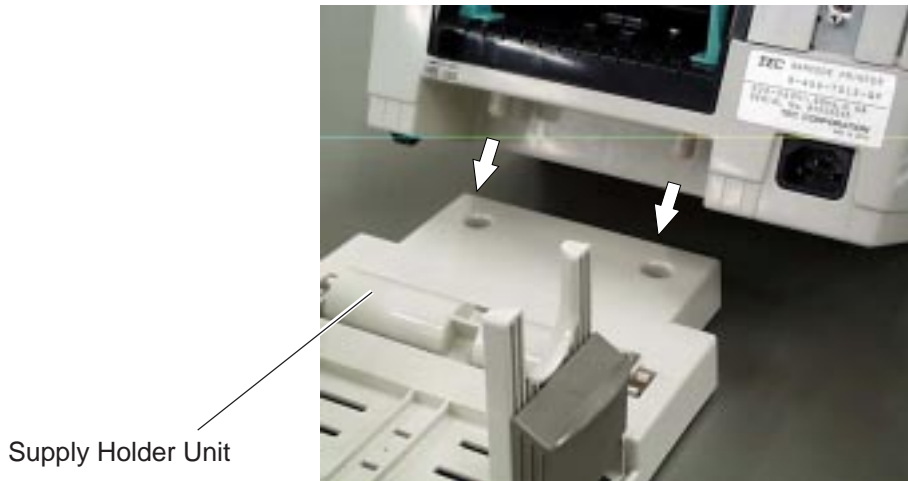

Fig. 6-1

6.2 CONNECTING THE POWER CORD AND CABLES

WARNING!
*Turn the **POWER SWITCH** to OFF before connecting the power cord or cables.*

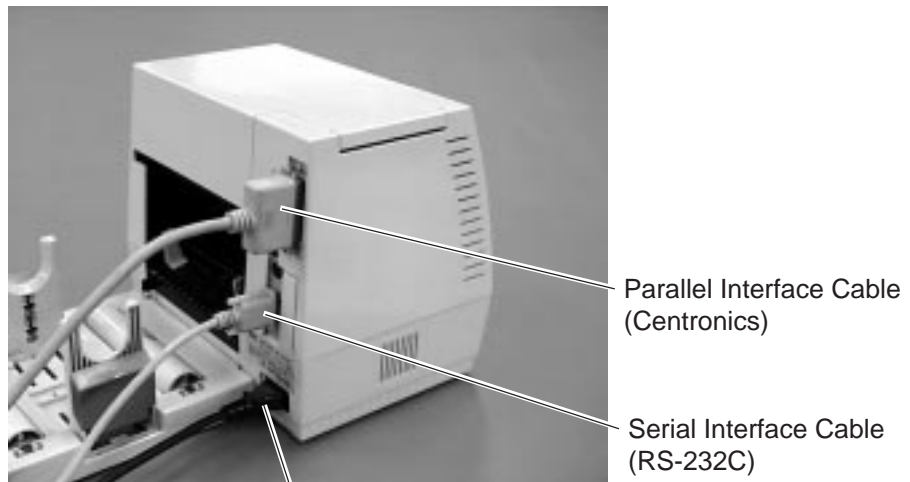

Fig. 6-2

7. LOADING THE RIBBON

WARNING!

Be careful when handling the print head as it becomes very hot.

The printer is capable of printing in both direct thermal and thermal transfer modes.

DO NOT LOAD a ribbon when using a direct thermal paper.

1. Turn the power off and open the top cover.
2. Move the head release lever toward the front of the printer and raise the print head block.

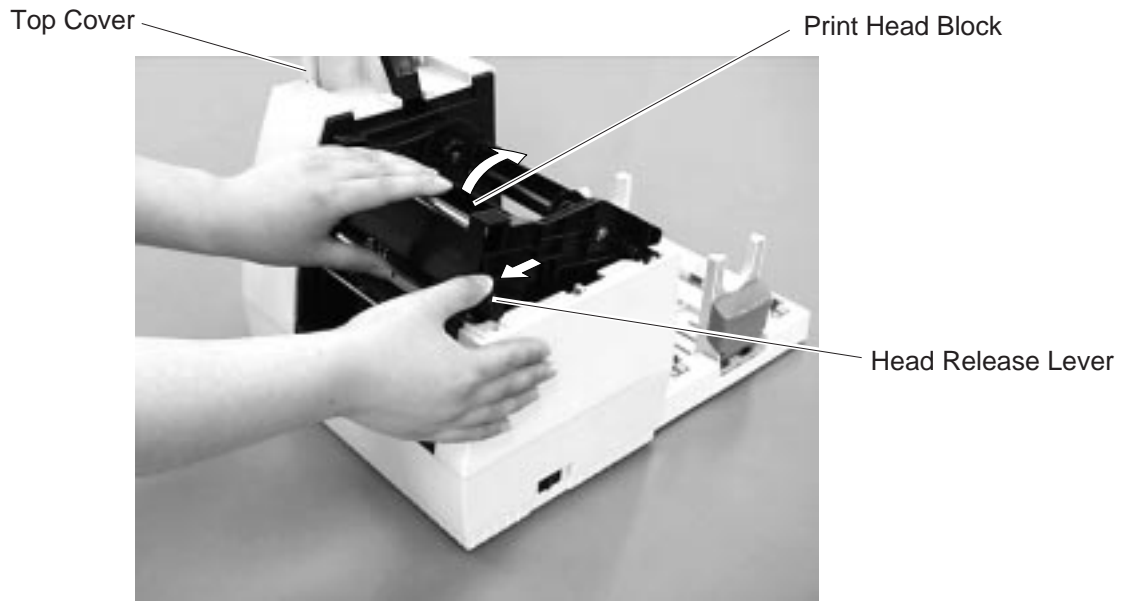

Fig. 7-1

3. Fit the protrusion of the guide wheel into the notch of the ribbon core (take-up side).
4. Pull the knob and set the ribbon core to the spring guide wheel.

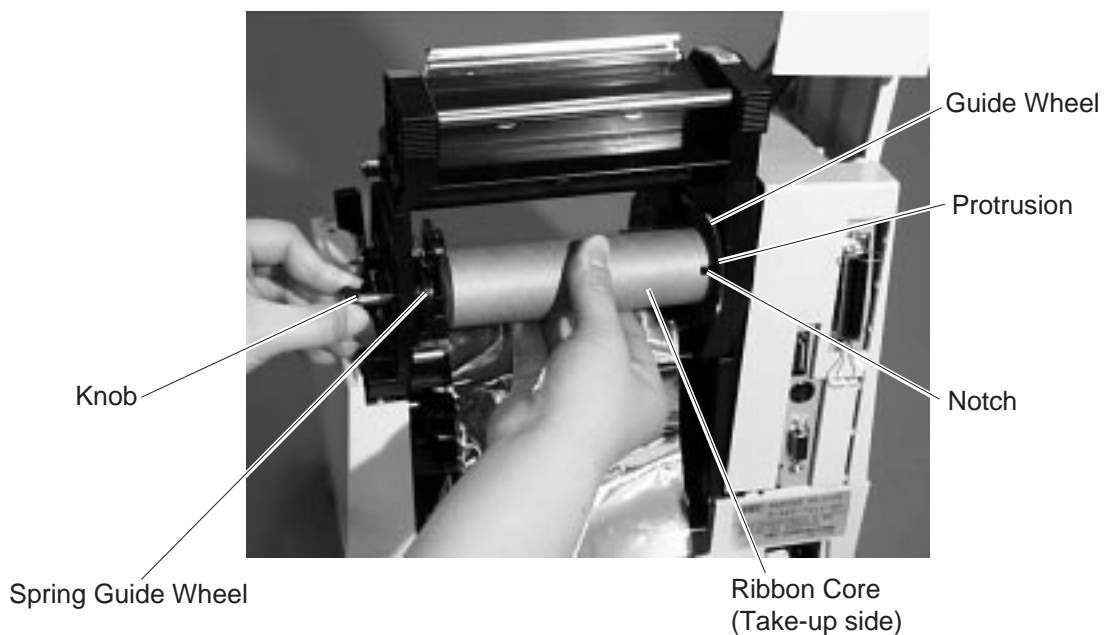

Fig. 7-2

5. Set the ribbon core (supply side) by fitting the protrusion into the notch.



Fig. 7-3

6. Turn the guide wheel in the arrow-indicating direction to remove any slack of the ribbon.

NOTE: Make sure that the ribbon has no wrinkles and the protrusions are fitted into the notches of the ribbon cores.

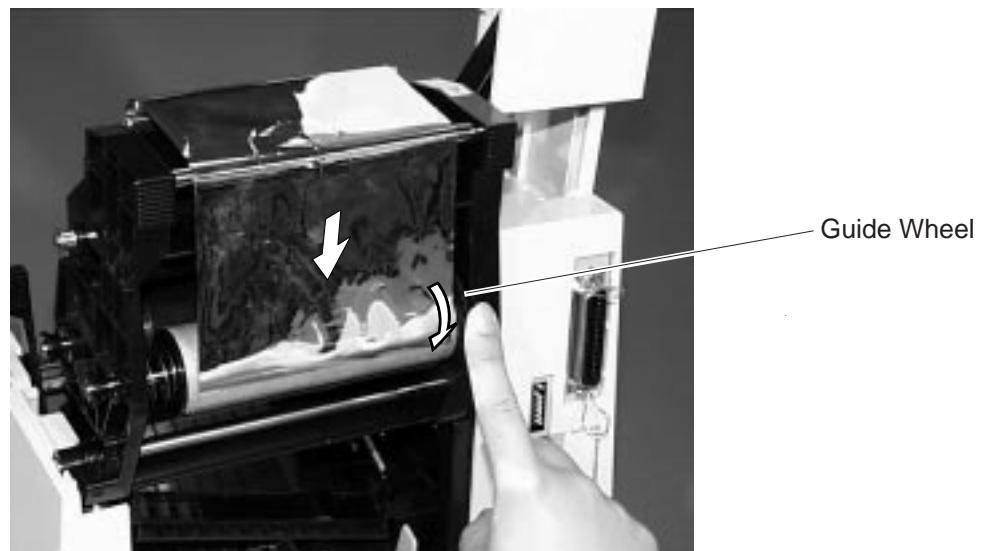

Fig. 7-4

8. LOADING THE PAPER

WARNING!

Be careful when handling the print head as it becomes very hot.

This supply holder accepts four sizes of label core: 38 mm, 40 mm, 42 mm and 76.2 mm. When using a paper roll of 38 mm, 40 mm or 42 mm, remove the spacers from the supply holders using the following procedure.

1. Push both hooks of the spacer to remove it from the supply holder. Keep the removed spacers safe.

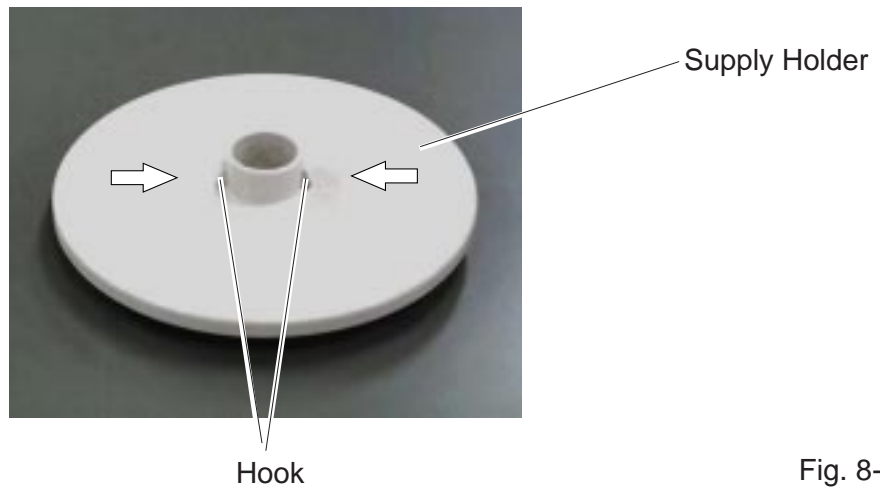

Fig. 8-1

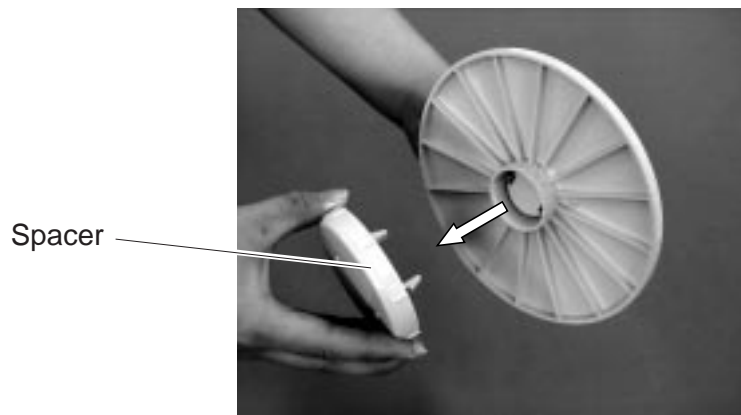

Fig. 8-2

2. Set the supply holders to both sides of the paper roll.

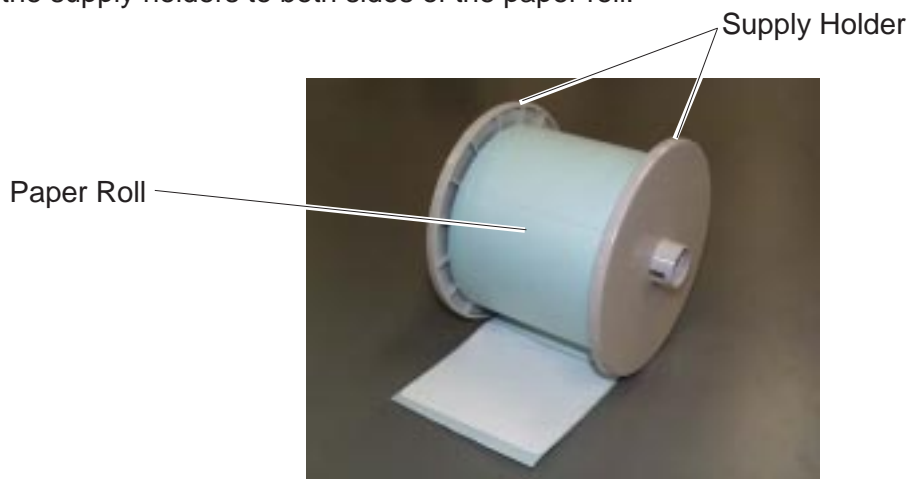

Fig. 8-3

3. Put the paper roll and supply holders on the supply holder unit.

NOTE: Paper may be wound outside or inside. Regardless of the paper roll, the paper must be loaded so that the print side faces upward.

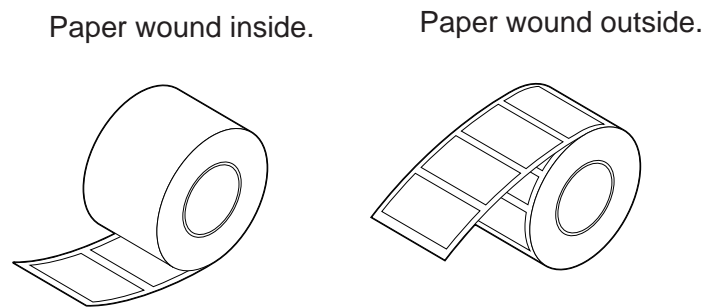

Fig. 8-4

4. Push both sides of the supply holder guides against the paper roll, then lock them with the lock lever.

NOTE: Make sure that the supply holders rotate slightly.

5. Pass the paper through the printer until it is past the paper outlet.
6. Adjust the position of the paper guides to the paper width, then lock them with the lock lever.

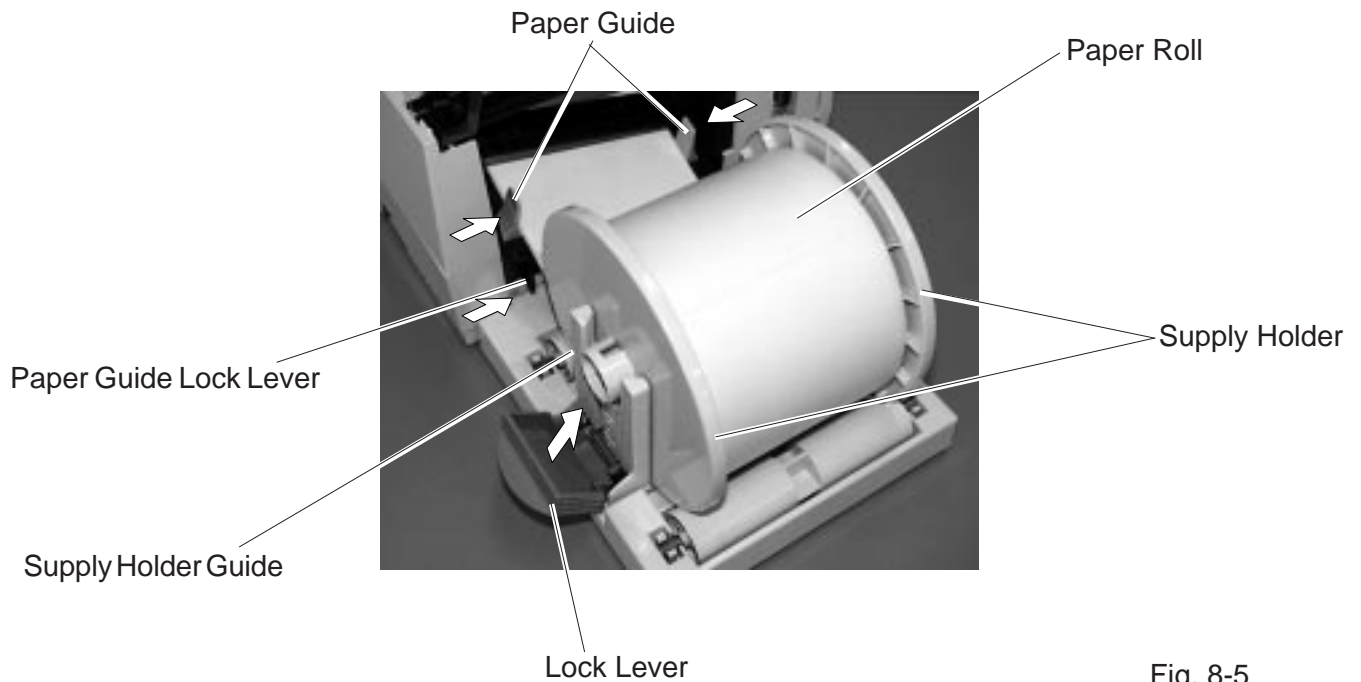

Fig. 8-5

7. Close the print head block by pressing both sides of the print head block's top until it clicks.

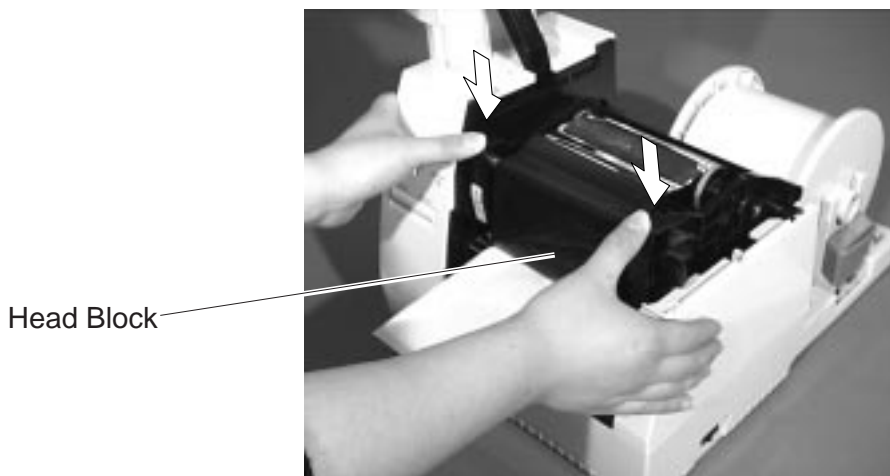

Fig. 8-6

NOTE: Pass the paper straight from the supply holder to paper outlet. Failure to do this may cause skew feeding or paper jam.

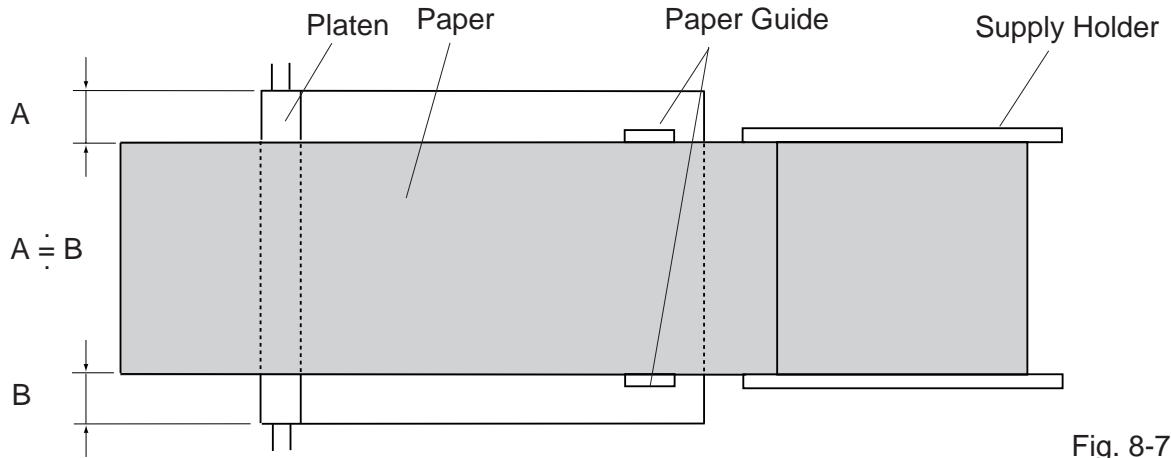

Fig. 8-7

8. Close the top cover. Paper loading is now completed.

Batch type:

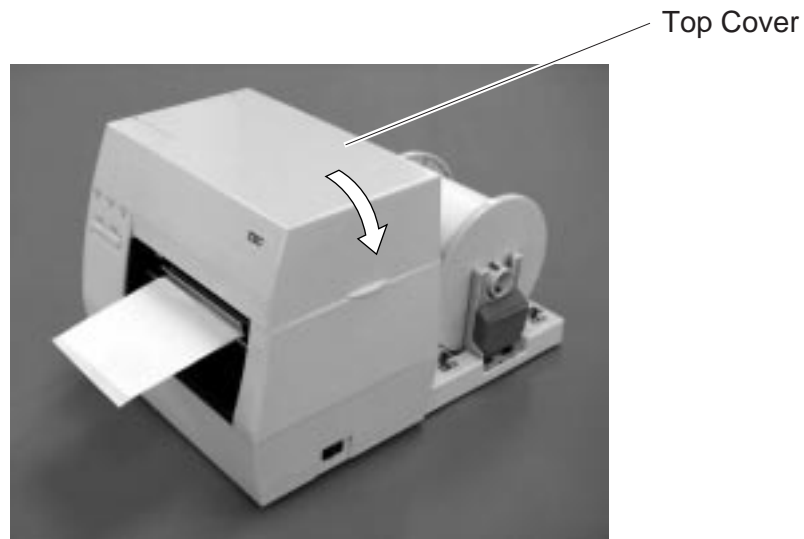

Fig. 8-8

Cutter type: Where a cutter is fitted load the paper as standard and feed it through the cutter module.

NOTES: 1. When using the cutter, be sure to cut the backing paper between the labels. Cutting on the label will cause the glue to stick to the cutter, which may affect the cutter quality and shorten its life.

2. Use of tag paper that exceeds the specified thickness may affect the cutter life.

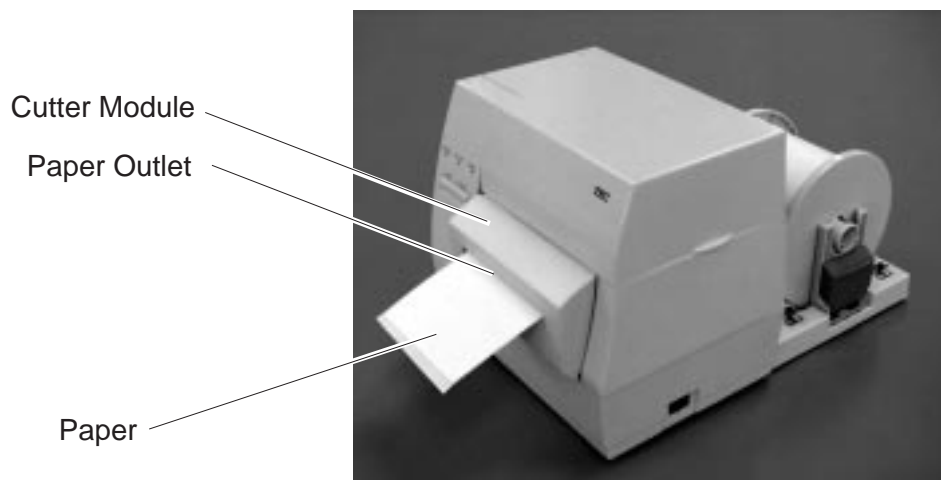

Fig. 8-9

Strip type:

- ① Strip the labels from the backing paper for about 200-mm long from the top edge of the label roll.
- ② First push the strip lever toward the printer to release the hook, and then pull the strip lever.
- ③ Pass the backing paper between the strip roller and the strip guide roller. After taking up any slack of the paper, set the strip lever in position.

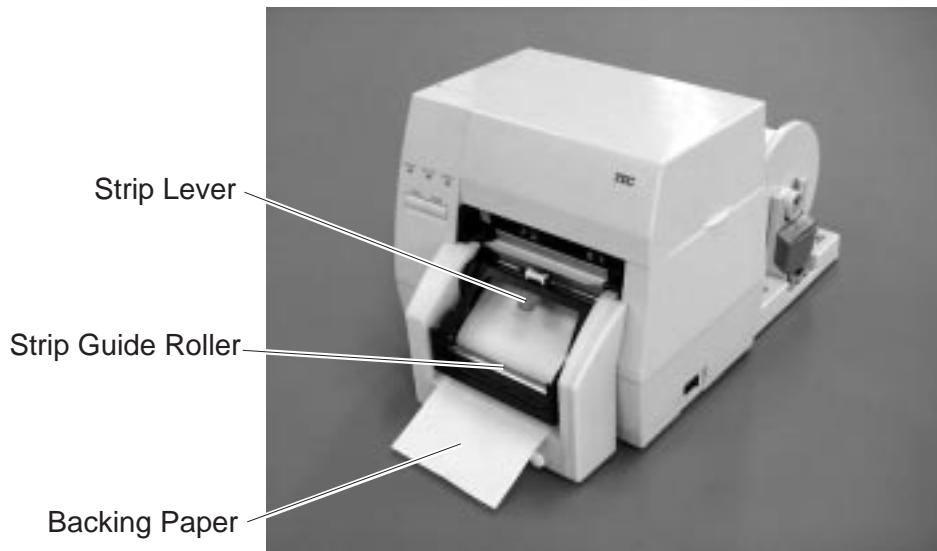
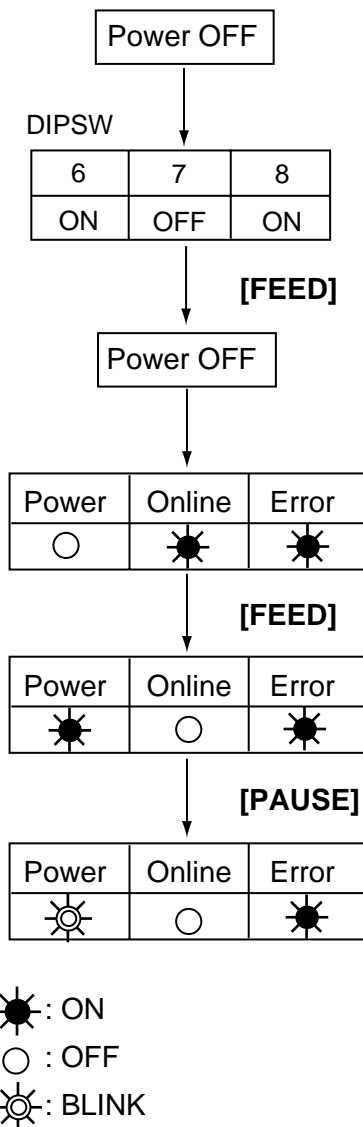

Fig. 8-10

9. THRESHOLD SETTING

For the printer to maintain a constant print position it uses the transmissive sensor to measure the amount of light passing through the gap between labels. When the paper is pre-printed, the darker (or more dense) inks can interfere with this process causing paper jam errors. To eliminate this problem a minimum threshold can be set for the sensor in the following way.



- (1) The power is off.
- (2) Set the DIP switches to enter the manual threshold setting mode.
- (3) Turn the power ON while pressing and holding the **[FEED]** key.

The transmissive sensor is selected.

- (4) Press the **[FEED]** key.
The reflective sensor is selected.
The sensor type is switched by pressing the **[FEED]** key. Load the pre-printed label roll in the usual way.
- (5) Press and hold the **[PAUSE]** key.
The paper will feed through the printer until the **[PAUSE]** key is released. Release the **[PAUSE]** key after more than 1.5 labels have been fed. (Threshold setting is completed by this operation.)
- (6) Turn the power OFF.

- NOTES:**
1. To set the threshold properly, be sure to feed more than 1.5 labels. Insufficient paper feeding may result in an incorrect threshold setting. In this case, repeat the procedure.
 2. While the print head is raised, the **[PAUSE]** key does not work.
 3. If the paper runs out or a cutter error occurs, it will not be detected during the paper feed.
 4. If the printer does not print in the correct position even after the threshold setting, the transmissive sensor adjustment may be wrong. In this case, re-adjust the transmissive sensor, and then set the threshold again. (When the backing paper is thick, the transmissive sensor adjustment is required.)

10. CARE/HANDLING OF THE PAPER AND RIBBON

CAUTION:

Be sure to read carefully and understand the Supply Manual. Ask your nearest authorised TOSHIBA TEC representative for the Supply Manual. Use only paper and ribbon which meet specified requirements. Use of non-specified paper and ribbon may shorten the head life and result in problems with bar code readability or print quality. All paper and ribbon should be handled with care to avoid any damage to the paper, ribbon or printer. Read the following guideline carefully.

- Do not store the paper and ribbon for longer than the manufactures recommended shelf life.
- Store paper rolls on the flat end, do not store them on the curved sides as this might flatten that side causing erratic media advance and poor print quality.
- Store the paper in plastic bags and always reseal after opening. Unprotected paper can get dirty and the extra abrasion from the dust and dirt particles will shorten the print head life.
- Store the paper and ribbon in a cool, dry place. Avoid areas where they would be exposed to direct sunlight, high temperature, high humidity, dust or gas.
- The thermal paper used for direct thermal printing must not have the specifications which exceed Na⁺ 800 ppm, K⁺ 250 ppm and CL⁻ 500 ppm.
- Some ink used on pre-printed labels may contain ingredients which shorten the print head's product life. Do not use labels pre-printed with ink which contain hard substances such as carbonic calcium (CaCO₃) and kaolin (Al₂O₃, 2SiO₂, 2H₂O).

For further information please contact your local distributor or your paper and ribbon manufacturer.

11. GENERAL MAINTENANCE

WARNING!

Be careful when handling the print head as it becomes very hot.

11.1 CLEANING

WARNING!

- 1. Be sure to disconnect the power cord prior to performing any maintenance.*
- 2. DO NOT POUR WATER directly onto the printer.*

CAUTION:

- 1. Do not use any sharp objects to clean the print head and platen. Doing so may damage them, causing poor print quality or missing dots.*
- 2. Never use a organic solvents like thinners or benzene for cleaning. Using such solvents may discolour the covers, cause poor print quality, or printer failure.*
- 3. Do not touch the print head element as static build-up may damage the print head.*

To help retain the high quality and performance of your printer it should be regularly cleaned. The greater the usage of the printer, the more frequent the cleaning. (i.e. low usage=weekly : high usage=daily).

1. Turn the power off.
2. Open the top cover.
3. Turn the head lever to raise the print head.
4. Remove the ribbon and paper.
5. Clean the print head element with print head cleaner

NOTE: *Please purchase the print head cleaner from the authorised TOSHIBA TEC service representative.*

Print Head Cleaner
(24089500013)

Print Head (Thermal Element)

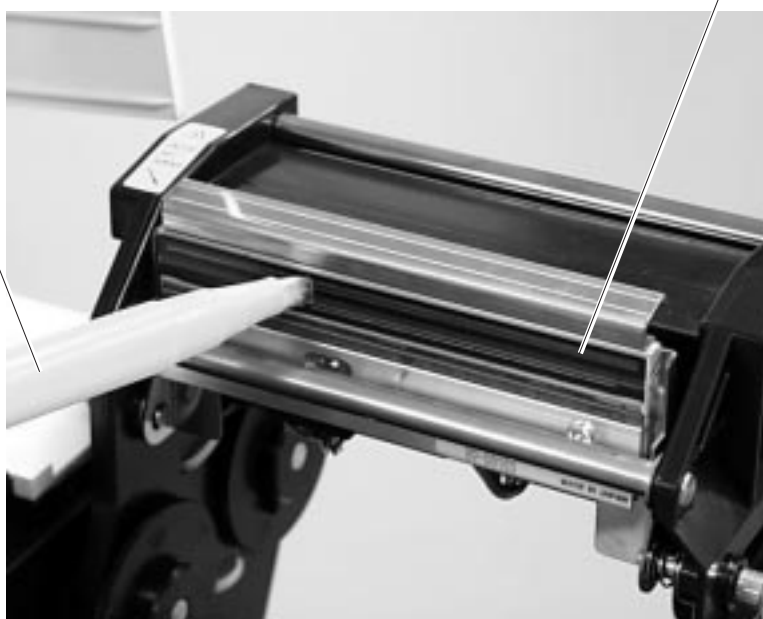

Fig. 11-1

6. Clean the platen with a cloth moistened with alcohol.
7. Remove any dust or glue from the detection area of the sensors and paper path with a soft cloth.

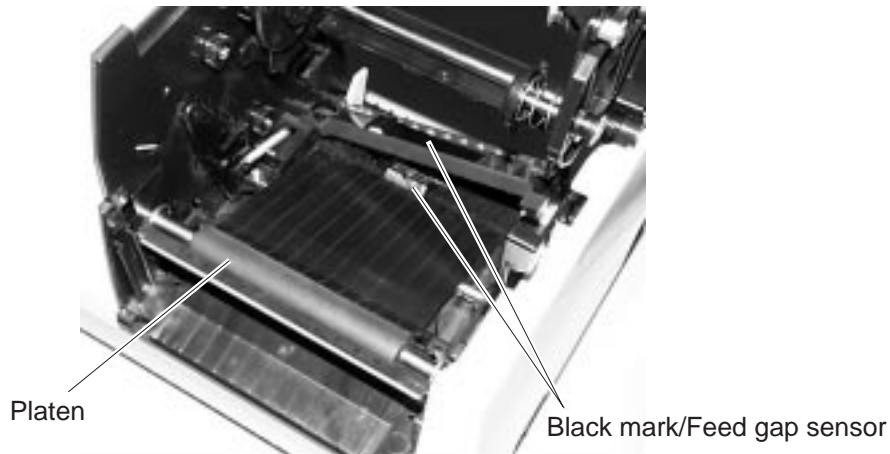

Fig. 11-2

8. Remove the supply holder rollers from the supply holder unit. Remove any dust from the recessed portions of the base and wipe glues from the rollers with a slightly moistened soft cloth.



Fig. 11-3

11.2 COVERS

The covers should be cleaned by wiping with a dry cloth or a cloth slightly dampened with a mild detergent solution.

NOTE: Clean printer cover with an electrostatic free cleaner for automated office equipment.

WARNING!

1. **DO NOT POUR WATER** directly onto the printer.
2. **DO NOT APPLY** cleaner or detergent directly onto any cover.
3. **NEVER USE THINNER OR OTHER VOLATILE SOLVENT** on the plastic covers.
4. **DO NOT** clean the covers with alcohol as it may cause them to discolour, loose their shape or develop structural weakness.

11.3 REMOVING JAMMED PAPER

1. Turn the power off.
2. Open the top cover.
3. Move the head release lever toward the front of the printer to raise the print head block.
4. Remove the ribbon and paper.
5. Remove the jammed paper. **DO NOT USE** any sharp implement or tool as these could damage the printer.
6. Clean the print head and platen, then remove any further dust or foreign substances.



Fig. 11-4

7. Paper jams in the cutter unit can be caused by wear or residual glue from label stock on the cutter. Do not use unspecified paper in the cutter. If frequent jams occur in the cutter contact your Authorised Service representative.

■ Cleaning the Cutter Unit

WARNING!

1. *Be sure to disconnect the power cord before cleaning the cutter unit.*
2. *The cutters are sharp and care should be taken not to injure yourself when cleaning.*

1. Press the cutter cover release lever to detach the cutter cover.

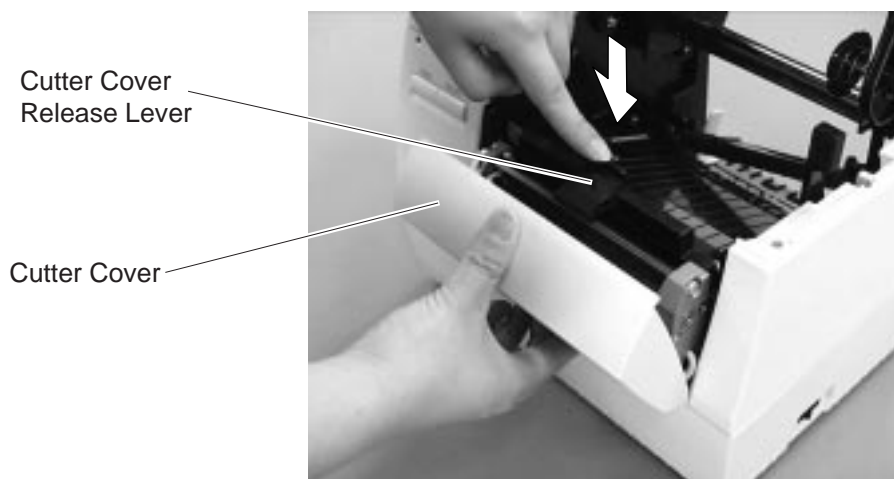

Fig. 11-5

2. Fit the enclosed Allen Key into the right side of the cutter unit to rotate the cutter manually. Remove the jammed paper and any paper particles from the cutter.
3. Clean the cutter with dry cloth.

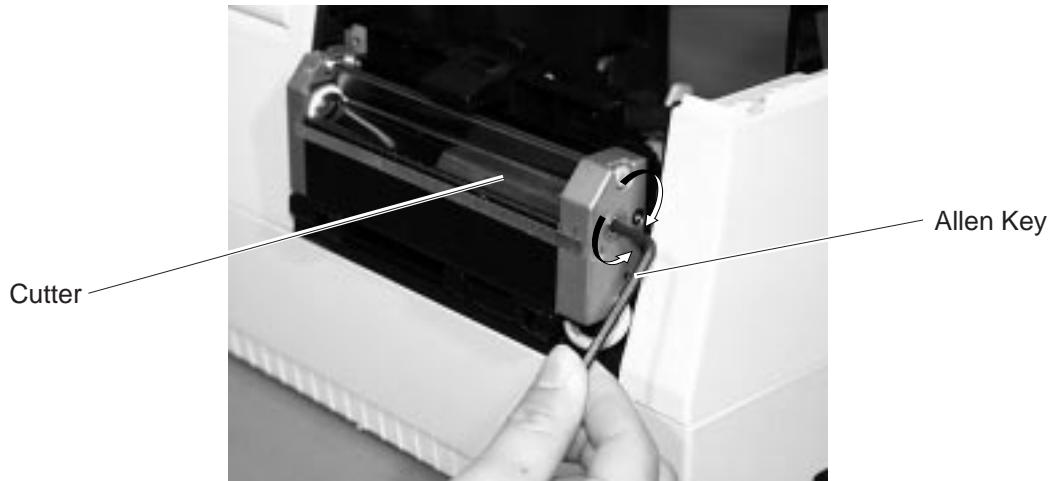

Fig. 11-6

4. Assembling is reverse order of removal.

■ Cleaning the Strip Unit

WARNING!

1. Be sure to disconnect the power cord before cleaning the strip unit.
2. Do not touch the moving parts. To reduce the risk that fingers, jewelry, clothing, etc., be drawn into the moving parts, push the switch in the "OFF" position to stop movement.

1. First push the strip lever toward the printer to release the hook, and then pull the strip lever.
2. Remove the jammed paper, if any.
3. Clean the strip guide rollers A and B with a cloth moistened with alcohol.

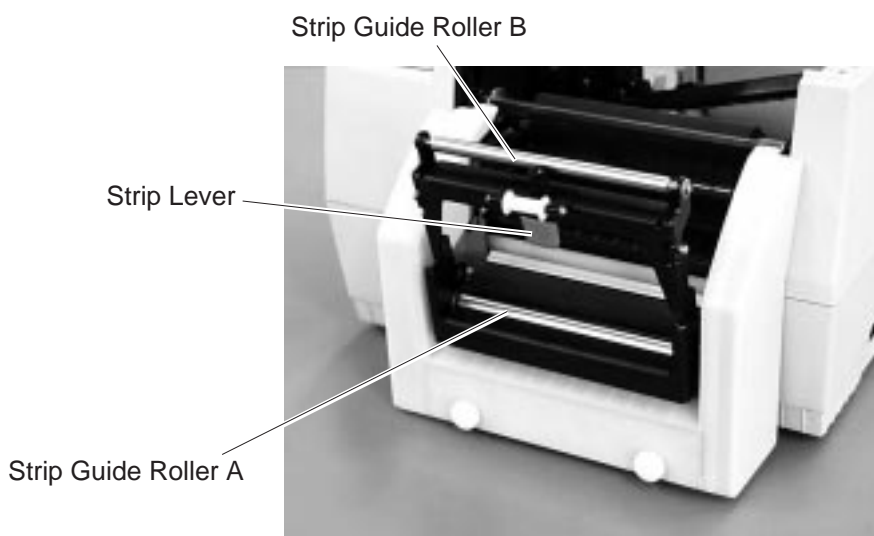

Fig. 11-7

12. TROUBLESHOOTING

WARNING!

If you cannot solve a problem with the following solutions, do not attempt to repair it yourself. Turn the power off, unplug the printer, then contact your TOSHIBA TEC representative for assistance.

If the error lamp lights during printing, refer to the following troubleshooting to solve the problem.

Error type	Problem	Solution
PAPER JAM	<ol style="list-style-type: none"> 1. The paper is not fitted correctly. 2. The paper path is jammed and does not feed smoothly. 3. The installed paper type does not match the selected sensor. 4. The installed paper size is different from the programmed size. 5. The feed gap sensor cannot see the difference between the print area and the gap. 	<ol style="list-style-type: none"> 1. Reload the paper correctly. → Press the [PAUSE] key. 2. Remove the cause of the jam and replace the paper correctly. → Press the [PAUSE] key. 3. Turn the power off then on again. Select the correct sensor. → Feed the paper. 4. Turn the power off then on again. Set the correct paper size. → Feed the paper. 5. Set the threshold (see page 9-1). Else Turn the power off and call your Authorised Service representative.
HEAD OPEN	Feeding or printing has been attempted while the print head is raised.	Lower the print head block. → Press the [PAUSE] key.
NO PAPER	The paper has run out.	Load new paper. → Press the [PAUSE] key.
EXCESS HEAD TEMP.	The print head is too hot.	Turn the power off and decrease the print head temperature.
RIBBON ERROR	<ol style="list-style-type: none"> 1. The ribbon has run out. 2. There is a fault with the ribbon sensor. 	<ol style="list-style-type: none"> 1. Load a new ribbon. → Press the [PAUSE] key. 2. Turn the power off and contact your Authorised Service representative.

Error type	Problem	Solution
CUTTER ERROR	Paper is jammed in the cutter.	Remove the jammed paper and feed the undamaged media through the cutter (See page 11-3). → Press the [PAUSE] key. Else Turn the power off and contact your Authorised Service representative.
Other Error	Hardware or software trouble.	Turn the power off then on again. If the problem still exists turn the power off and contact your Authorised Service representative.
<p>NOTE: <i>If an error cannot be cleared by pressing the [PAUSE] key, the power must be switched off then on again. Once the power has been switched off and on, all the print data in the printer is cleared.</i></p>		

Problem	Solution
No print.	<ol style="list-style-type: none"> 1. Check that the paper and ribbon are loaded correctly. 2. Check that print head is set correctly. 3. Check the cabling between the printer and the host.
Dots missing in the print.	Dirty print head. → Clean the print head. Call your Authorised Service representative if necessary.
Unclear (or blurred) printing.	<ol style="list-style-type: none"> 1. Dirty print head. → Clean the print head. 2. Bad or faulty ribbon. → Replace ribbon. 3. Poor paper quality. → Change paper type.
Power does not come on.	<ol style="list-style-type: none"> 1. Plug power cord into an AC socket. 2. Check the circuit breakers or fuses. 3. Plug another appliance into the AC socket to check if there is power supplied. Call your Authorised Service representative if necessary.
Printer does not cut.	Check for a paper jam in the cutter. Call your Authorised Service representative if necessary.
You see a raised nap where the paper has been cut.	<ol style="list-style-type: none"> 1. Clean the cutter blades. 2. The blades are worn. → Call your Authorised Service representative.

APPENDIX

■ ASCII Code Chart

	0	1	2	3	4	5	6	7	8	9	A	B	C	D	E	F
0				0	@	P	`	p	Ç	É	á	€		ð	Ó	–
1			!	1	A	Q	a	q	ü	æ	í	€		Ð	ß	±
2			"	2	B	R	b	r	é	Æ	ó			È	Ò	=
3			#	3	C	S	c	s	â	ô	ú			Ê	Ô	¼
4			\$	4	D	T	d	t	à	ò	ñ			È	ö	¶
5			%	5	E	U	e	u	â	ò	Ñ	Á		×	Õ	§
6			&	6	F	V	f	v	â	û	+	À	ā	í	μ	÷
7			'	7	G	W	g	w	ç	ù	©	À	Ā	İ	þ	°
8			(8	H	X	h	x	ê	ÿ	¿	©		İ	Þ	°
9)	9	I	Y	i	y	ë	ÿ	®			Ú	¨	°
A			*	:	J	Z	j	z	è	Û	¬			Ú	·	°
B			+	;	K	[k	{	ï	ø	½			Û	¹	°
C			,	<	L	\	l		î	£	¼			ý	³	°
D			-	=	M]	m	~	ï	ø	½			Û	²	°
E			.	>	N	^	n	~	Ä	×	«	¥		ì	—	°
F			/	?	O	_	o	~	Å	f	»			í	—	°

■ Font Sample

A/0123456789@ABCDEFGHIJKL G/0123456789@ABCDEFGHIJKLMNQRST
 B/0123456789@ABCDEF H/0123456789@ABCDEFGHIJ
 C/0123456789@ABCDEF I /0123456789@ABCDEF
 D/0123456789@ABCDEF J /0123456789@ABCDEF
 E/0123456789@ABCD K/0123456789@ABC
 F/0123456789@ABCDEF L /0123456789@ABCDEF
M/0123456789@ABCDEFGHIJKLM
 N/0123456789@ABCDEFGHIJKLMNO
 O/0123456789@ABCDEFGHIJKLMNO
 P/0123456789@ABCDEFGHI
 Q/0123456789@ABCDEFGHI
 R/0123456789@ABCDEF
 S/0123456789@ABCDEF
 T/0123456789@ABCDEF

ABC

■ Barcode Sample

0: JAN8, EAN8



494010458

4: NW7



a1234567890a

2: ITF



012345678905

5: JAN13, EAN13



4 901480 079516

3: CODE39 (Standard)



ABC123

9, A: CODE128



ABCDEFGHI

INDEX

A

- AC Power inlet 3-1
- Auto media feed 4-1

B

- Bar code types 2-1

C

- Cleaning 11-1

D

- DIP switch 3-1, 4-1

F

- Fonts 2-1

I

- Interface 1-1, 2-1
 - Centronics cable 5-1
 - Parallel interface 2-1
 - RS-232C cable description 5-1
 - Serial interface 2-1
 - Serial interface cable 6-1
 - Serial interface connector 3-1
- Issue mode 1-1

J

- Jammed paper 11-3

L

- Label length 2-2
- Label width 2-2

O

- Operation panel 3-1
 - ERROR LED 3-1
 - FEED key 3-1
 - ON-LINE LED 3-1
 - PAUSE key 3-1
 - POWER LED 3-1
- Option 2-2
 - Cutter 11-4
 - Cutter module 2-2, 8-3
 - Expansion I/O interface board 2-2
 - Keyboard module 2-2
 - Strip mechanism 1-1
 - Strip module 2-2

P

- Paper 2-2, 10-1
- Paper jam 12-1
- Power consumption 2-1
- Power cord 1-1, 6-1
- Power switch 3-1
- Print head 1-1, 2-1, 11-1
- Print head cleaner 11-1
- Print length 2-2
- Print speed 2-1
- Print width 2-2
- Printing method 2-1
- Program down load operation 4-1

R

- Relative humidity 2-1
- Resolution 1-1
- Ribbon 2-2, 7-1, 10-1

S

- Sensor
 - Black mark sensor 11-2
 - Feed gap sensor 11-2
 - Sensor adjustment mode 4-1
- Specifications 2-1
- Stacker 4-1
- Supply holder 1-1, 3-1, 8-1
- Supply holder unit 1-1, 2-1, 6-1
- Supply voltage 2-1

T

- Thermal print head 2-1
- Thermal transfer 1-1, 2-1
- Threshold manual setting mode 4-1
- Threshold setting 9-1
- Transmission speed 4-1
- Troubleshooting 12-1
- Two-dimensional code 2-1

W

- Weight 2-1

TEC

Imprimante Thermique TEC

SERIE B-450-QP

Mode d'emploi

Résumé des précautions

La sécurité personnelle lors de la manipulation ou de l'entretien du matériel est extrêmement importante. Les avertissements et précautions nécessaires à la manipulation en toute sécurité du matériel sont inclus dans ce manuel. Les avertissements et précautions contenus dans ce manuel doivent être lus et assimilés avant toute manipulation ou entretien.

Ne tentez pas d'effectuer des réparations ou des modifications sur ce matériel. Si une erreur se produit qui ne peut être résolue en suivant les instructions de ce manuel, coupez le courant, déconnectez le câble secteur et contactez votre revendeur agréé TOSHIBA TEC pour une assistance technique.

Explication des symboles



Ce symbole signale une mise en garde (ou des précautions).
Le dessin à l'intérieur du \triangle symbole précise quelle est l'action à exécuter.
(Le symbole ci-contre indique une précaution d'ordre général.)



Ce symbole signale une action interdite (interdictions).
Le dessin à l'intérieur ou près du \odot symbole précise quelle est l'action interdite.
(Le symbole ci-contre indique "Ne pas démonter".)



Ce symbole indique une action à effectuer.
Le dessin à l'intérieur du \bullet symbole précise quelle est l'action à exécuter.
(Le symbole ci-contre indique "Retirer la fiche secteur de la prise".)



ATTENTION Indique un danger de **mort** ou de **blessures graves** si l'équipement est utilisé en négligeant ces instructions.



Interdiction d'utiliser une tension autre que celle spécifiée

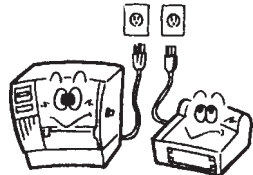

■ Ne faites pas fonctionner la machine avec une tension électrique différente de celle indiquée sur la plaquette des caractéristiques. Ceci pourrait provoquer un **incendie** ou une **électrocution**.



Interdit

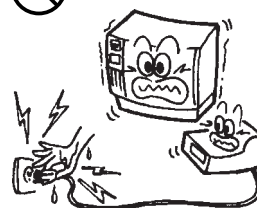

■ Ne branchez pas et ne débranchez pas la fiche secteur avec les mains mouillées. Vous risqueriez une **électrocution**.



Interdit



■ Si la machine partage une même prise avec d'autres appareils consommant beaucoup d'électricité, il y aura des fluctuations de tension importantes lorsque ces appareils fonctionnent. Pour éviter une **anomalie** causée par de telles fluctuations, ne branchez pas d'autres appareils à la même prise que la machine.



Interdit

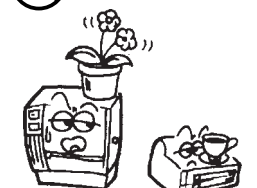

■ Ne placez pas d'objets métalliques ou de récipients contenant un liquide (vases, pots de fleurs, tasses, etc.) sur la machine. Un objet métallique ou un liquide peut provoquer un **incendie** ou une **électrocution** s'il pénètre accidentellement dans la machine.



Interdit

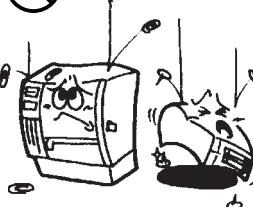

■ N'introduisez pas et ne faites pas tomber de pièces métalliques, de matières inflammables ou d'autres objets dans les ouvertures d'aération de la machine. Ils pourraient provoquer un **incendie** ou une **électrocution**.



Interdit

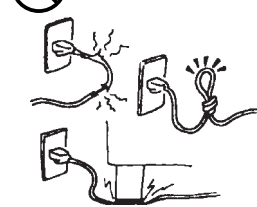

■ N'essayez pas de réparer ou de modifier vous-même la machine. Ceci pourrait provoquer un **incendie** ou une **électrocution**. Pour toute question sur les réparations, adressez-vous à votre revendeur (ou au service après-vente).



Débranchez la fiche.

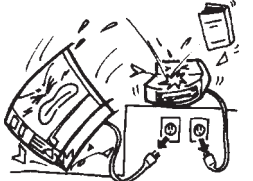





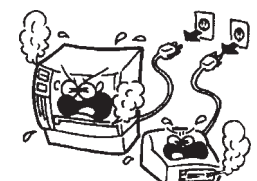

■ Si les machines tombent, ou que leur capot est endommagé, commencez par positionner le bouton marche/arrêt sur arrêt et par déconnecter le câble secteur de la prise murale. Ensuite, contactez votre revendeur agréé TOSHIBA TEC pour une assistance technique. Une utilisation prolongée de l'imprimante dans ces conditions peut être source d'incendie ou de choc électrique.



Débranchez la fiche.

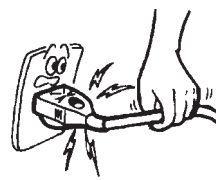

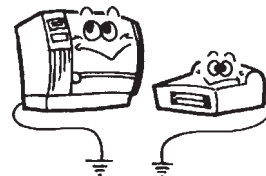
■ Une utilisation prolongée de l'imprimante dans une condition anormale, comme par exemple lorsque l'imprimante produit de la fumée ou des odeurs étranges peut être source d'incendie ou de choc électrique. Dans ce cas, éteignez immédiatement l'interrupteur marche/arrêt et déconnectez le câble secteur de la prise murale. Ensuite, contactez votre revendeur agréé TOSHIBA TEC pour une assistance technique.

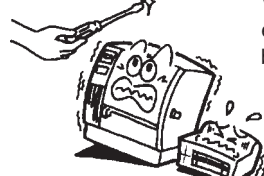
 <p>Débranchez la fiche.</p>  <p>■ Si des corps étrangers (fragments de métal, eau, liquides) pénètrent à l'intérieur de la machine, commencez par positionner le bouton marche/arrêt sur arrêt et par déconnecter le câble secteur de la prise murale. Ensuite, contactez votre revendeur agréé TOSHIBA TEC pour une assistance technique. Une utilisation prolongée de l'imprimante dans ces conditions peut être source d'incendie ou de choc électrique.</p>	 <p>Débranchez la fiche.</p>  <p>■ Pour débrancher le câble d'alimentation, tirez-le par la prise. Ne tirez pas directement sur le câble. Ceci pourrait sectionner et exposer les fils internes du câble et causer un incendie ou une électrocution.</p>
 <p>Connectez un fil de terre.</p>  <p>■ Assurez vous que votre installation est correctement relié à la terre. Une mauvaise installation peut provoquer un début d'incendie ou un choc électrique.</p>	 <p>Démontage interdit</p>  <p>■ Ne pas retirer les capots, réparer ou modifier l'imprimante par vous même. Vous pouvez recevoir un choc électrique ou vous blessé par des bords tranchants dans l'imprimante.</p>



PRECAUTION

Indique un risque de **blessures** ou de **dommages** si l'équipement est utilisé en négligeant ces instructions.

Précautions

les précautions suivantes vous permettront d'avoir un fonctionnement correct de l'imprimante.

- Evitez les endroits qui présentent les conditions défavorables suivantes :
 - * Température hors des spécifications
 - * Exposition directe au soleil.
 - * Humidité élevée
 - * Alimentation secteur partagée avec d'autres dispositifs.
 - * Vibrations excessives
 - * Poussière/Gaz
- Nettoyez le couvercle en l'essuyant au moyen d'un chiffon sec ou d'un chiffon imbibé de détergent. **NE JAMAIS UTILISER DE DILUANT NI D'AUTRES SOLVANTS VOLATILES** sur les capots en plastique.
- Utilisez des étiquettes et des rubans recommandés par TOSHIBA TEC.
- N'entrez pas les films et media à un endroit où ils seraient exposés à la lumière directe du soleil, à des températures élevées, à une humidité importante, à de la poussière ou à des gaz.
- Assurez-vous d'utiliser l'imprimante sur une surface plane.
- Toute information mémorisée dans la mémoire de l'imprimante peut être perdue lors d'une erreur d'impression.
- Evitez d'utiliser cet équipement sur la même ligne secteur que des appareils de forte puissance ou susceptibles d'émettre des interférences.
- Eteindre l'imprimante lors des interventions à l'intérieur ou lors des nettoyages.
- s'assurer de garder l'environnement de travail à l'abri de l'électricité statique.
- Ne placez pas d'objets lourds sur la machine. Ils pourraient tomber et **blessé** quelqu'un.
- Ne bouchez pas les ouvertures d'aération de la machine. La chaleur s'accumulerait à l'intérieur et pourrait provoquer un **incendie**.
- Ne pas s'appuyer contre l'imprimante Celle-ci peut tomber et vous pouvez être blessé.
- Faire attention au couteau de l'imprimante.
- Débranchez l'imprimante lorsqu'elle n'est pas utilisée pendant une longue période.

Au sujet de la maintenance

- Faites appel à nos services de maintenance. Après avoir reçu le matériel, prenez contact avec votre revendeur agréé TOSHIBA TEC pour une visite de maintenance annuelle, de manière à effectuer un nettoyage complet de l'intérieur de la machine. Autrement, la poussière qui s'accumule à l'intérieur de la machine peut être source d'incendie ou de mauvais fonctionnement. Le nettoyage est particulièrement nécessaire avant les saisons humides ou pluvieuses.
- Nos services de maintenance effectuent les vérifications périodiques et les autres opérations nécessaires à maintenir la qualité et la performance des imprimantes. Prévenant de ce fait les problèmes. Pour tous détails, consultez votre revendeur agréé TOSHIBA TEC.
- Utilisations d'insecticides et d'autres produits. N'exposez pas les machines aux insecticides ou à d'autres solvants volatiles, dans la mesure où cela peut endommager les capots ou entraîner un écaillage de la peinture.

TABLE DES MATIERES

	Page
1. INTRODUCTION	F1- 1
1.1 MODELE APPLICABLE	F1- 1
1.2 ACCESSOIRES	F1- 1
2. SPECIFICATIONS	F2- 1
2.1 SPECIFICATIONS GENERALES	F2- 1
2.2 SPECIFICATIONS DE L'IMPRESSION	F2- 1
2.3 SPECIFICATIONS DU PAPIER ET DES ETIQUETTES	F2- 2
2.4 SPECIFICATIONS DU FILM	F2- 2
2.5 OPTIONS	F2- 2
3. VUE GÉNÉRALE	F3- 1
3.1 VUE AVANT/ARRIERE	F3- 1
3.2 PANNEAU DE CONTROLE	F3- 1
4. UTILISATION DES DIP SWITCHS	F4- 1
5. PRÉPARATION D'INSTALLATION	F5- 1
5.1 CONDITIONS D'OPÉRATION	F5- 1
5.2 INSTALLATION	F5- 1
6. PROCÉDURE D'INSTALLATION	F6- 1
6.1 INSTALLATION DU SUPPORT ROULEAU	F6- 1
6.2 CONNEXION DU SECTEUR ET DES CABLES	F6- 1
7. CHARGEMENT DU FILM	F7- 1
8. CHARGEMENT DU PAPIER	F8- 1
9. RÉGLAGE DES SEUILS	F9- 1
10. PRÉCAUTIONS DE STOCKAGE DES CONSOMMABLES	F10- 1
11. ENTRETIEN DE L'IMPRIMANTE	F11- 1
11.1 NETTOYAGE	F11- 1
11.2 CAPOTS	F11- 2
11.3 ENLEVER LE PAPIER COINCÉ	F11- 3
12. DÉPISTAGE DES PANNES	F12- 1
APPENDICE	F13- 1
INDEX	

ATTENTION:

1. *Ce manuel ne peut être copié, en entier ni en partie sans autorisation préalable de TOSHIBA TEC.*
2. *Le contenu de ce manuel peut être modifié sans avis.*
3. *Veuillez contacter un agent TOSHIBA TEC pour toutes questions concernant ce manuel.*

1. INTRODUCTION

Nous vous remercions d'avoir porté votre choix sur l'imprimante thermique et transfert thermique de la série TEC B-450. Cette nouvelle génération d'imprimantes hautes performances et haute qualité est équipée des dernières évolutions matérielles, incluant la nouvelle tête d'impression haute densité (11.8 points/mm, 300 points/pouce). Cela permet des impressions de très bonne qualité à une vitesse maximale de 101.6 mm/sec. (4 pouces/sec.). D'autres fonctions sont prévues en standard comme un support externe de rouleau. En option, un système de prédécollage et un massicot.

Ce manuel contient des informations sur l'installation générale et l'entretien. Nous vous conseillons de le lire attentivement pour obtenir de votre imprimante des performances maximales ainsi qu'une plus grande durée de vie. Pour toute question au sujet de l'imprimante, veuillez vous référer au présent manuel; Conservez-le pour usage futur.

1.1 MODELE APPLICABLE

- B-452-TS12-QP
- B-452-TS12-QP-PAC

Description du modèle

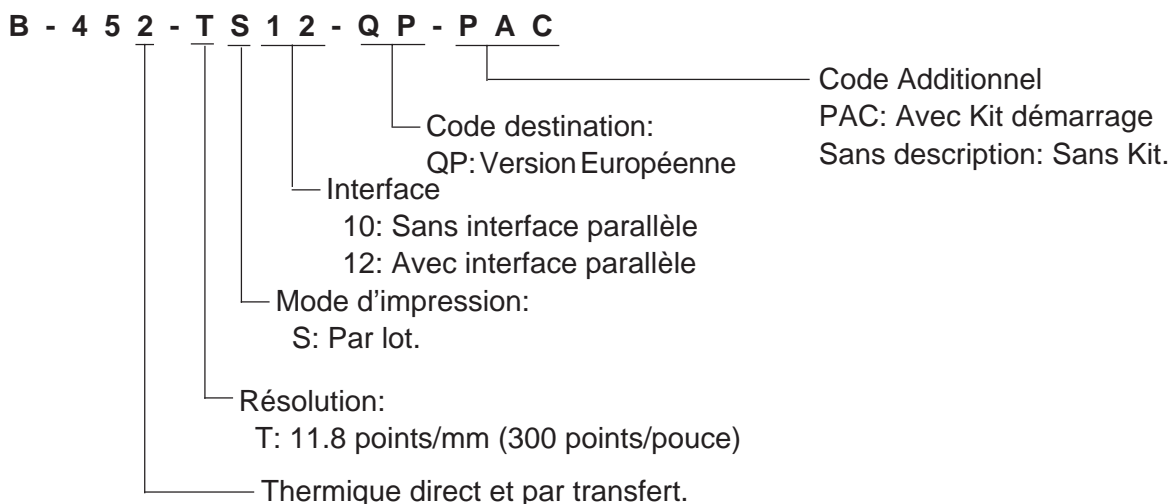

1.2 ACCESSOIRES

Manuel utilisateur
(EO1-33005)



Câble secteur

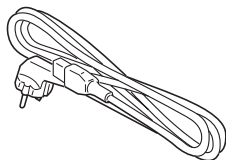

Socle Support Papier



Flasques Support Papier



Adaptateurs

Le modèle PAC contient également les accessoires suivants:

CD-ROM

Câble d'interface parallèle.



Rouleau d'étiquettes

Film



2. SPECIFICATIONS

2.1 SPECIFICATIONS GENERALES

Article / Modèle	B-452-TS12-QP
Alimentation	220 - 240V, 50Hz Assurez-vous d'utiliser un cordon secteur adapté.
Consommation	0.41 A, 74 W maximum (attente: 0.15 A, 23.5 W maximum)
Température de fonctionnement	5°C ~ 40°C
Humidité relative	25% ~ 85%RH (Sans condensation)
Dimensions	270 mm (Largeur) x 245 mm (Hauteur) x 200 mm (Profondeur), 400 mm avec le socle support papier.
Poids	4.7 kg (Sans film ni papier)

2.2 SPECIFICATIONS DE L'IMPRESSION

Article / Modèle	B-452-TS12-QP
Tête d'impression	Tête thermique 11.8 points au mm (300 points/pouce)
Méthode d'impression	Transfert thermique ou Thermique direct.
Vitesse d'impression	50.8 mm/sec. (2 pouces/sec.) 101.6 mm/sec pour les codes barre en rotation et les codes barre 2D.
Largeur d'impression maxi.	105.7 mm (4.16 pouces).
Méthode de sortie	Par lot, en option: prédécollage ou massicotage. (Prédécollage et massicotages ne sont disponibles que lorsque les modules correspondants sont installés)
Types de codes à barre	JAN8, JAN13, EAN8, EAN8+2, EAN8+5, EAN13, EAN13+2, EAN13+5, UPC-E, UPC-E+2, UPC-E+5, UPC-A, UPCA+2, UPC-A+5, MSI, ITF, NW-7, Code39, Code93, Code128, 2/5 Industriel, UCC/EAN128, Customer Bar Code, Post Net, RM4SCC, KIX Code.
Codes à barre bidimensionnels	Data Matrix, PDF417, QR code, Maxi code
Graphiques	Tous type de graphiques en utilisant le Driver. Formats BMP et PCX supportés en code natif.
Polices	Times Roman (6 tailles), Helvetica (6 tailles), Presentation (1), Letter Gothic (1), Prestige Elite (2 tailles), Courier (2 tailles), OCR (2 types), polices téléchargeables, polices échelonnables (7 types). Optional True Type Fonts (20 type)
Rotation des zones	0°, 90°, 180°, 270°
Interfaces Standards	Interface série (RS-232-C) Interface parallèle (Centronics) Interface clavier (Options)

* Data Matrix™ est une marque déposée de International Date matrix, Inc.
PDF417 est une marque déposée de Symbol Technologies, Inc.
QR code est une marque déposée de DENSO CORPORATION
Maxi code est une marque déposée de United Parcel Service of America, Inc.

2.3 SPECIFICATIONS DU PAPIER ET DES ETIQUETTES

[Unit: mm]

Article \ Mode d'impression	Par lot	Pré-décollé	Massicoté
Hauteur totale	15.0 ~ 999.0	25.4 ~ 999.0	Etiquette: 37.0 ~ 999.0 Carte: 25.4 ~ 999.0
Longueur d'étiquette	13.0 ~ 997.0	23.4 ~ 997.0	31.0 ~ 993.0
Largeur totale	25.4 ~ 114.0		
Largeur d'étiquette	22.4 ~ 111.0		
Echenillage	2.0 ~ 20.0	2.0 ~ 20.0	6.0 ~ 20.0
Marque noire (Ticket)	2.0 ~ 20.0		
Largeur d'impression	10.0 ~ 105.7		
Longueur d'impression	Etiquette	15.0 ~ 500.0	
	Carte	15.0 ~ 500.0	
Zone de non impression	1.0		
Hauteur de la marque noire	Min. 2.0		
Diamètre externe rouleau	Max. ø152.4 (Mandrin papier ø38, 40, 42 ou 76.2)		
Epaisseur	0.1 ~ 0.17	0.13 ~ 0.17	0.1 ~ 0.17

2.4 SPECIFICATIONS DU FILM

Type	Bobine
Largeur	60 mm ~ 110 mm
Longueur	(300 m)
Diamètre externa	Ø65 mm (max.)

NOTES: 1. Pour garantir la qualité d'impression et la durée de vie de la tête, utilisez uniquement des films et des papiers recommandés par TOSHIBA TEC.

2. Pour des informations complémentaires sur les papiers et les films, reportez-vous au chapitre 10. PRÉCAUTIONS DE STOCKAGE DES CONSOMMABLES

2.5 OPTIONS

Nom	Type	Utilisation	Source
Module Massicot	B-7204-QM	Massicot pour coupe à l'arrêt	Voir Note
Module de prédécollage	B-7904-H-QM	Ce module présente l'étiquette prédécollée	
Module Clavier	KB-80-QM	Clavier externe intelligent permettant l'utilisation en autonome de la B-450.	
Carte Interface port I/O	B-7704-IO-QM	L'installation de cette carte permet la connexion avec un dispositif externe par interface exclusive, comme avec le clavier.	
Carte Interface réseau	B-7704-LAN-QM	Cette carte permet d'utiliser l'imprimante en réseau depuis les programmes d'application.	

NOTE: Disponible chez votre revendeur agréé TOSHIBA TEC ou auprès du siège TOSHIBA TEC.

3. VUE GÉNÉRALE

3.1 VUE AVANT/ARRIERE

Vue Avant

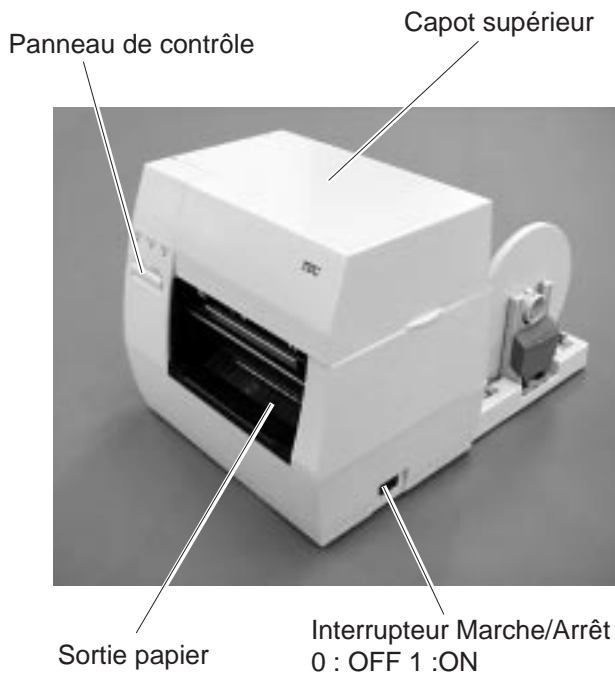

Vue Arrière

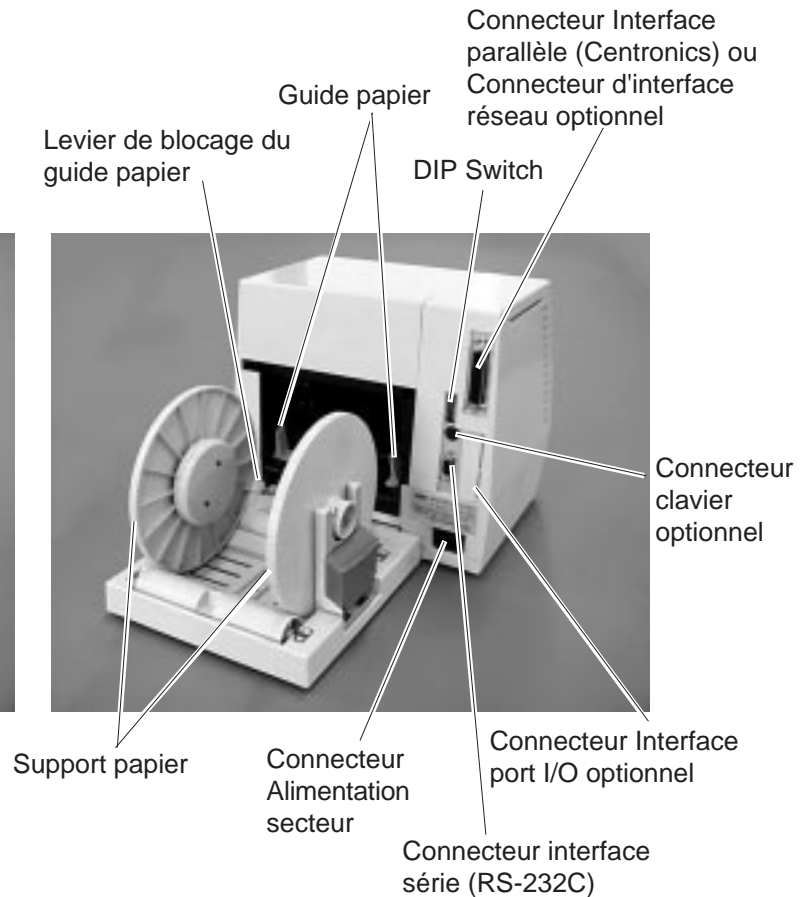

Fig. 3-1

3.2 PANNEAU DE CONTROLE



Fig. 3-2

VOYANT POWER (Vert)

Allumé lorsque l'imprimante est sous tension.

VOYANT ON-LINE (Vert)

- 1) Clignote pendant une communication avec l'ordinateur hôte.
- 2) Allumé pendant l'impression.

VOYANT ERREUR (Rouge)

Allumé après une erreur de transmission, une fin de papier ou de roban. ou une panne de l'imprimante.

TOUCHE FEED

Avance le papier.

TOUCHE PAUSE

Interrompt momentanément l'impression.

Ré-initialise l'imprimante en pause ou en erreur.

4. UTILISATION DES DIP SWITCHS

Les dip switches sont situés à l'arrière de l'imprimante.

ATTENTION !

Mettre l'imprimante hors tension avant de manipuler les switches.

DIP SW



Fig. 4-1

DIP SW

N°.	ON/OFF		Fonction	Remarques
	1	2		
1	OFF	OFF	2400 bauds	Vitesse de transmission
	ON	OFF	4800 bauds	
2	OFF	ON	9600 bauds	
	ON	ON	19200 bauds	
3	OFF		Sans	parité
	ON		Paire	
4	OFF		Non installé	Empileur (Stacker)
	ON		Installé	
5	OFF		Avec	Avance automatique
	ON		Sans	
6	6	7		Uniquement lorsque DIP SW #8 est ON
	OFF	OFF	Mode effacement mém. (compteurs de maintenance)	
7	ON	OFF	Mode réglage manuel des seuils	
	OFF	ON	Mode ajustement cellules	
8	ON	ON	Mode effacement mém. (Paramètres)	
	OFF		Mode normal	Mode d'opération
ON		Mode chargement programme		

- NOTES:**
- La configuration des dip switches est lue lors de la mise en route.
 - Lorsque le dip switch #8 est sur ON, l'imprimante rentre dans les modes sélectionnés par les switches #6 et #7 en appuyant sur la touche **[FEED]** ou **[FEED]** et **[PAUSE]** pendant la mise en route.
Lorsque l'imprimante est mise en route sans appuyer sur aucune touche, elle rentre dans le mode de chargement du programme interne. Ne positionnez pas les switches en mode maintenance, car cela peut entraîner des problèmes.
 - Lorsque le switch SW#8 est sur OFF, l'épaisseur du dorsal des étiquettes peut être sélectionné pour le mode pré-décollage, en positionnant les switches 6 et 7 de la façon suivante:

N°.6	N°.7	Epaisseur du dorsal
OFF	OFF	Dorsal fin 70µm.
ON	OFF	Dorsal épais 80µm.

5. PRÉPARATION D'INSTALLATION

5.1 CONDITIONS D'OPÉRATION

Pour faire fonctionner cette imprimante, veuillez vérifier les points suivants :

- L'ordinateur hôte doit avoir un port de communication série ou parallèle.
- Pour communiquer avec l'ordinateur, un câble série RS-232C ou Centronics est nécessaire (Reportez-vous ci-dessous pour la description du brochage du port RS-232C)
 - (1) Câble RS-232C 9 broches
 - (2) Câble Centronics 36 broches
- Pour imprimer, créez un programme complet de description d'étiquette en vous aidant du manuel de programmation.

■ Câbles Interface

Pour prévenir les émissions de radiations et la réception de bruits parasites, les câbles d'interface doivent correspondre aux caractéristiques suivantes:

- Câbles complètement blindés avec connecteurs métalliques ou métallisés.
- Câbles aussi courts que possible.
- Les câbles interface ne doivent pas être emmêlés avec les câbles secteur.
- Les câbles interface ne doivent pas être passés dans les gaines électriques.

■ Description du câble RS-232C

Le câble utilisé pour relier l'imprimante à l'ordinateur hôte doit être monté suivant l'une des configurations suivantes:

NOTE: Le câble série utilisé doit avoir des connecteurs avec des vis de fixation au pas métrique.

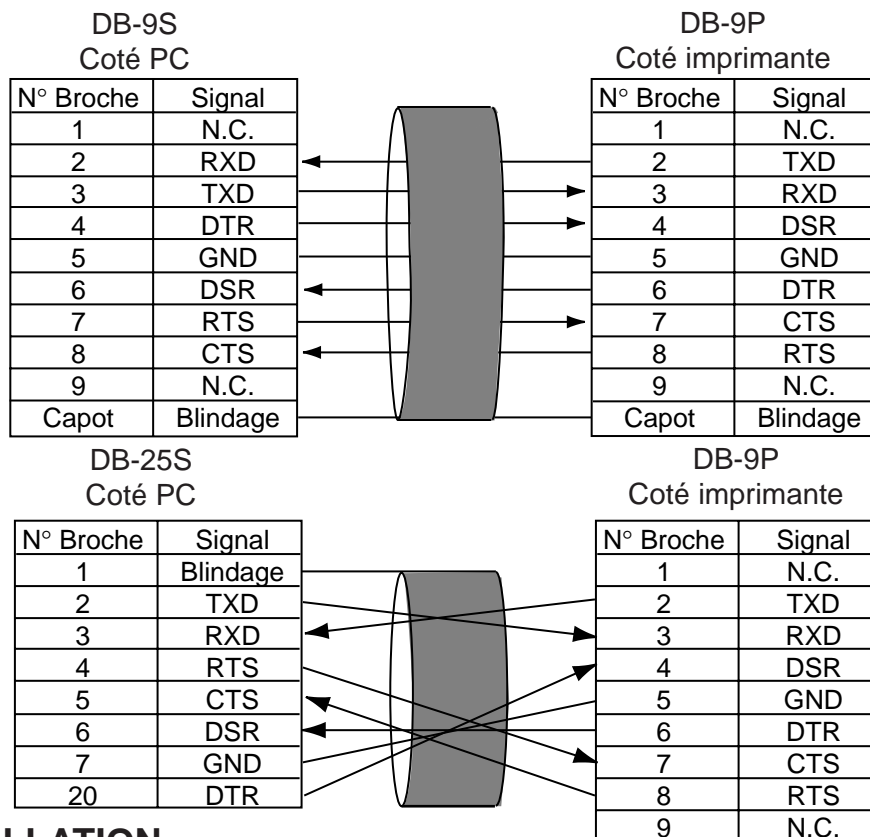

Fig. 5-1

5.2 INSTALLATION

- Placez l'imprimante sur une surface plate et stable.
- Utilisez un câble secteur avec terre. N'utilisez pas d'adaptateur secteur.
- Assurez-vous de maintenir un espace suffisant autour de l'imprimante pour un accès facile.
- Gardez votre poste de travail à l'abri de l'électricité statique.

6. PROCÉDURE D'INSTALLATION

6.1 INSTALLATION DU SUPPORT ROULEAU

ATTENTION!

Mettre l'imprimante hors tension avant d'installer le support papier.

Engagez les deux ergots sous l'imprimante dans les trous de l'unité support papier.

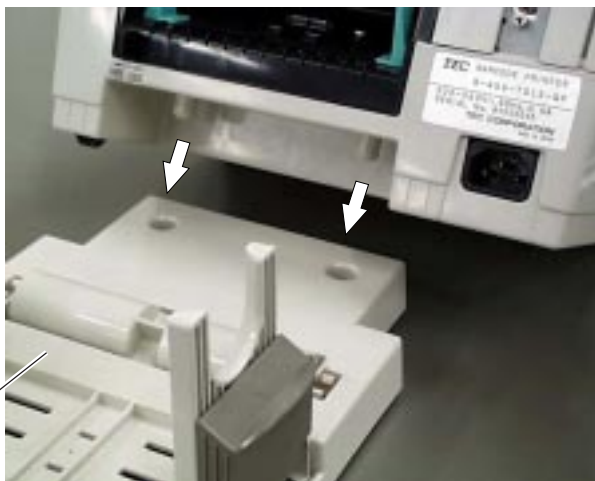

Socle Support Papier

Fig. 6-1

6.2 CONNEXION DU SECTEUR ET DES CABLES

ATTENTION!

Mettre l'interrupteur marche/Arrêt sur OFF avant de connecter les câbles.



Câble Secteur

Câble Interface Parallèle
(Centronics)

Câble Interface Série
(RS-232C)

Fig. 6-2

7. CHARGEMENT DU FILM

AVERTISSEMENT!

Attention, lorsque vous ouvrez le bloc d'impression, celui-ci peut être chaud.

Vous pouvez charger deux types de papier dans l'imprimante: du papier standard ou du papier thermosensible. **NE PAS INSTALLER** de film lorsque vous utilisez un papier thermique.

1. Mettez l'imprimante hors tension et ouvrez le capot supérieur.
2. Déplacez le levier de blocage de tête vers l'avant et relevez le mécanisme de la tête d'impression.

Capot Supérieur

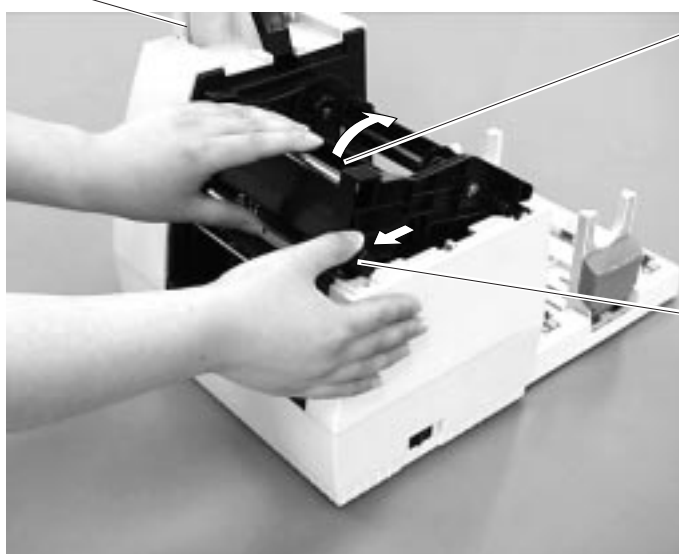

Mécanisme de la Tête d'Impression

Levier de Blocage de Tête

Fig. 7-1

3. Procédez d'abord avec le mandrin de réception (vide); alignez l'ergot de la roue support avec l'encoche du mandrin du film.
4. Tirez l'extrémité de l'axe de l'autre roue guide (avec ressort) pour dégager l'espace nécessaire à la mise en place du mandrin entre les deux roues guide.

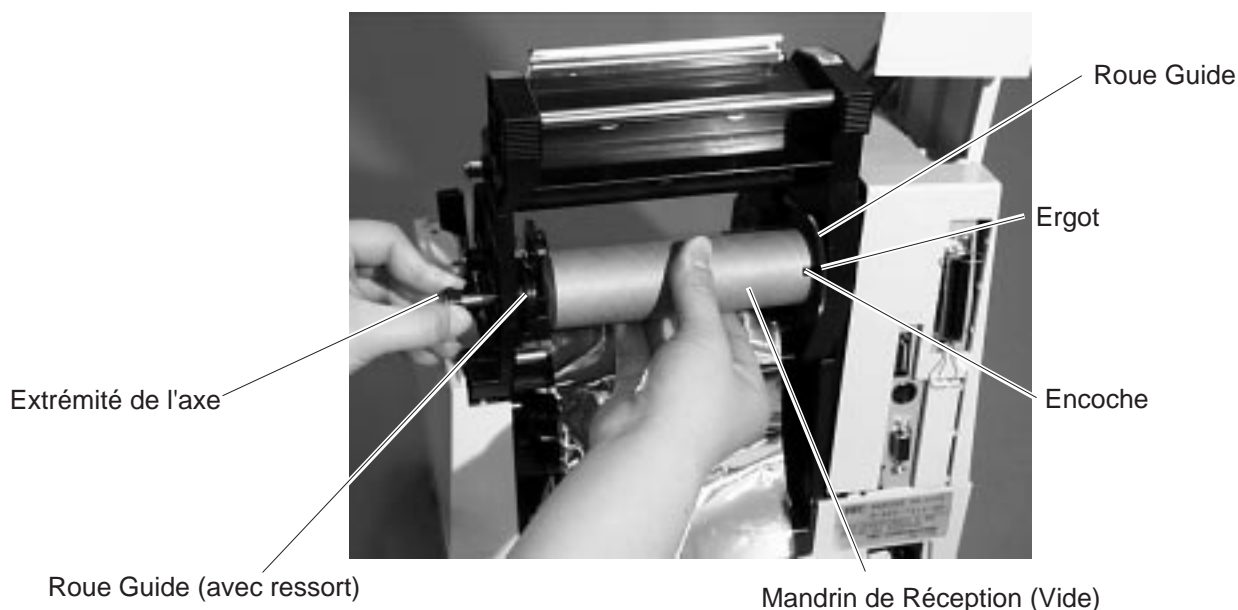

Fig. 7-2

5. Mettez en place l'autre partie du film en l'alignant avec l'encoche face à l'ergot.

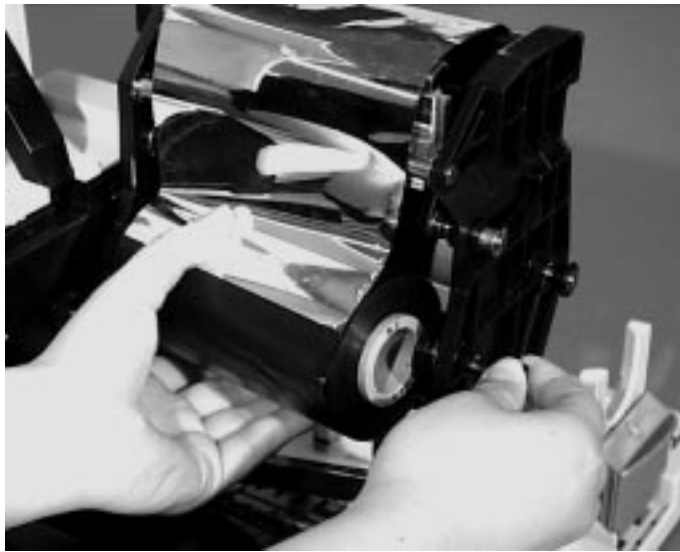

Fig. 7-3

6. Tournez la roue guide dans le sens indiqué par la flèche pour supprimer tous fripements du film.

NOTE: Assurez-vous que le film n'est pas fripé et que les ergots sont bien alignés dans les encoches des mandrins.



Fig. 7-4

8. CHARGEMENT DU PAPIER

AVERTISSEMENT!

Attention, lorsque vous ouvrez le bloc d'impression, celui-ci peut être chaud.

Le support de rouleau accepte quatre tailles de mandrin interne: 38 mm, 40 mm, 42 mm et 76.2 mm. Lorsque vous utilisez des rouleaux avec mandrin interne de 38 mm, 40 mm ou 42 mm, enlevez les adaptateurs de diamètre montés sur les flasques support papier en suivant les étapes suivantes:

1. Appuyez sur les deux clips de l'adaptateur de diamètre pour le dégager de la flasque. Rangez les adaptateurs en lieu sûr.

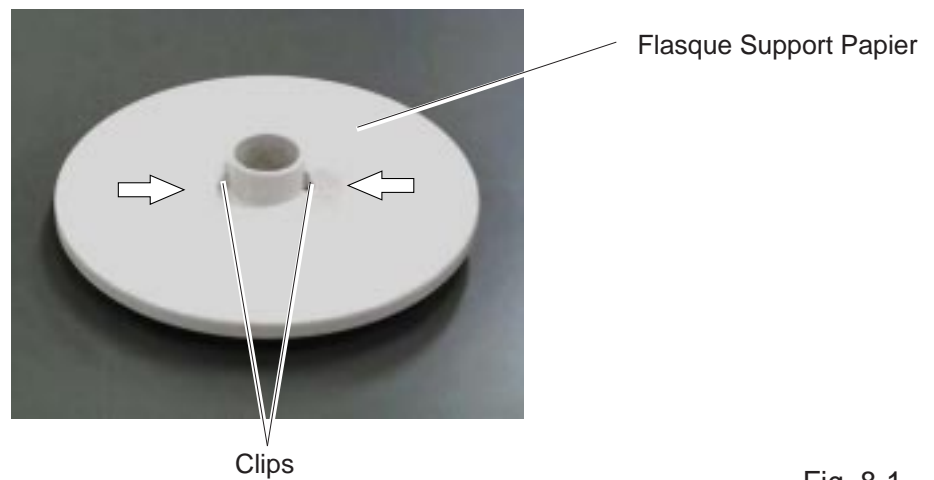

Fig. 8-1

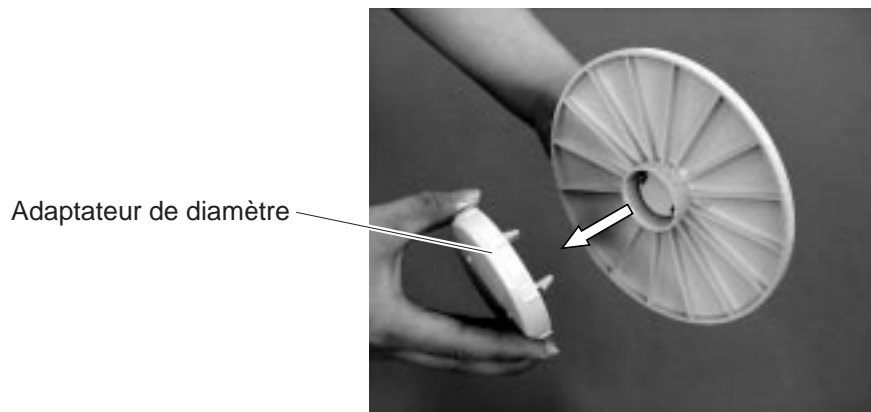

Fig. 8-2

2. Installez le rouleau de papier entre les deux flasques support papier.

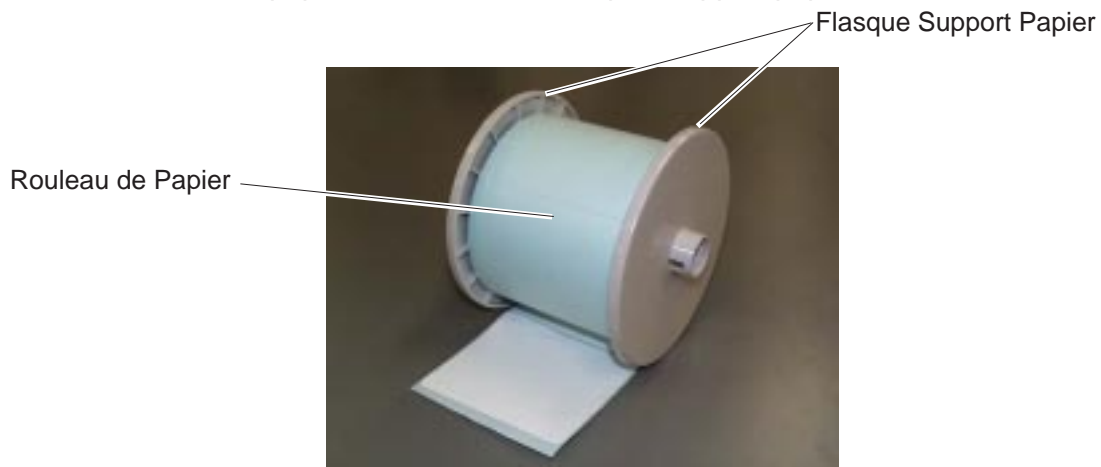

Fig. 8-3

3. Placez le rouleau de papier et ses deux flasques support sur le socle support papier.

NOTE: Le rouleau peut être enroulé face interne ou face externe. Quelque soit le type, le papier doit être placé de telle sorte que la face imprimable soit sur le dessus.

Enroulé Face Interne

Enroulé Face Externe

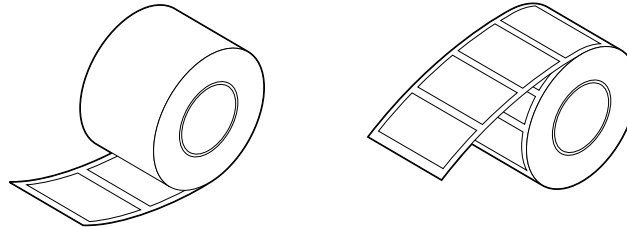

Fig. 8-4

4. Serrez les deux supports d'axe contre le rouleau papier, puis verrouillez les deux supports d'axes avec le levier.

NOTE: Assurez-vous que le rouleau papier puisse tourner librement.

5. Passez le papier dans l'imprimante jusqu'à le faire dépasser de l'imprimante.

6. Ajustez les guides papier à la bonne largeur, puis verrouillez-les.

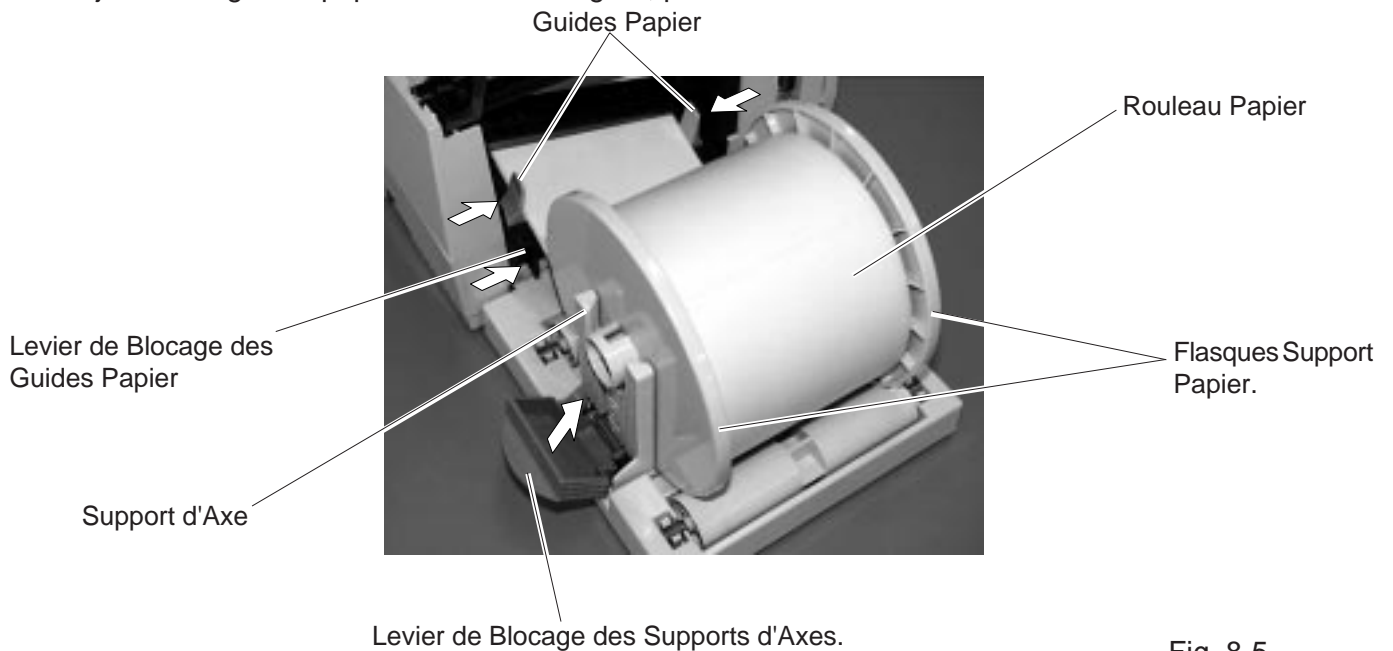

Fig. 8-5

7. Fermez le mécanisme de tête d'impression en appuyant des deux côtés simultanément jusqu'à verrouillage.

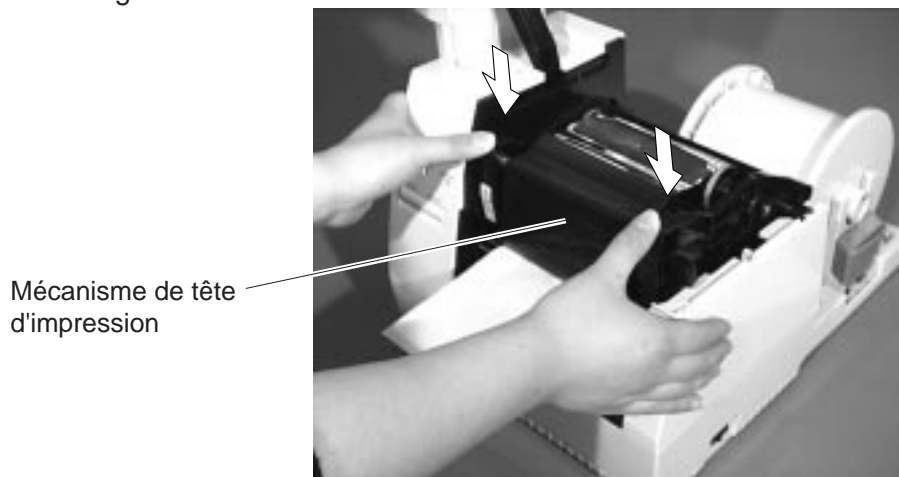

Fig. 8-6

NOTE: *Passez le papier bien droit depuis le support papier arrière jusqu'à la sortie avant. Autrement, vous risquez d'avoir une mauvaise avance ou un bouchage.*

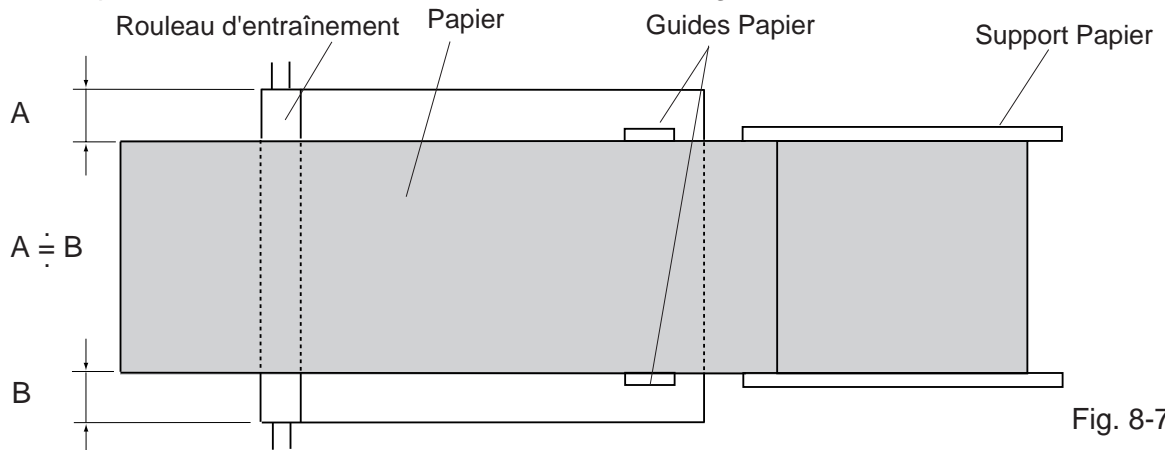

Fig. 8-7

8. Fermez le capot supérieur. Le chargement du papier est achevé.

Impression Par Lot:

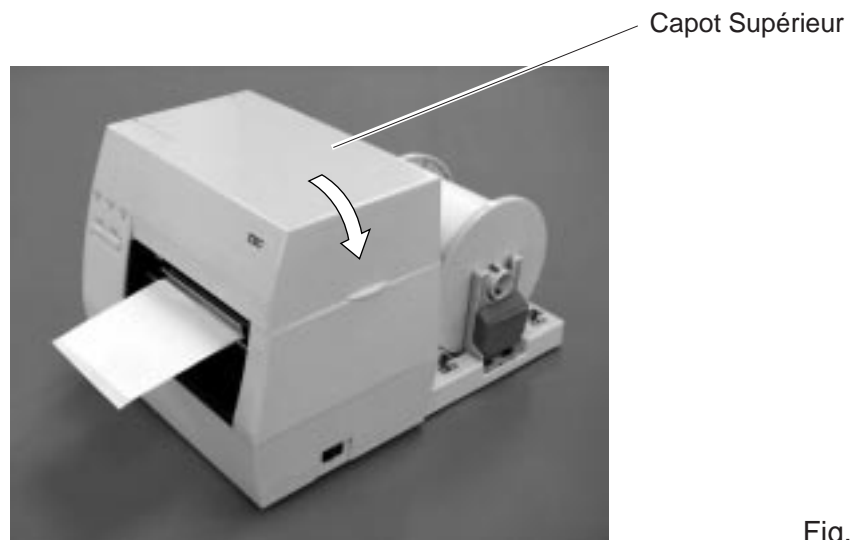

Fig. 8-8

Impression avec Massicot: Lorsque le massicot est installé, chargez le papier de la manière habituelle, et passez-le dans le massicot.

- NOTES:**
1. *Assurez-vous de couper uniquement le dorsal de l'étiquette. Massicoter sur l'étiquette entraîne des dépôts de colle sur les lames, ce qui peut affecter la qualité de la coupe et raccourcir la durée de vie du massicot.*
 2. *L'utilisation de papier en continu dont l'épaisseur excède les spécifications indiquées peut raccourcir la durée de vie du massicot.*

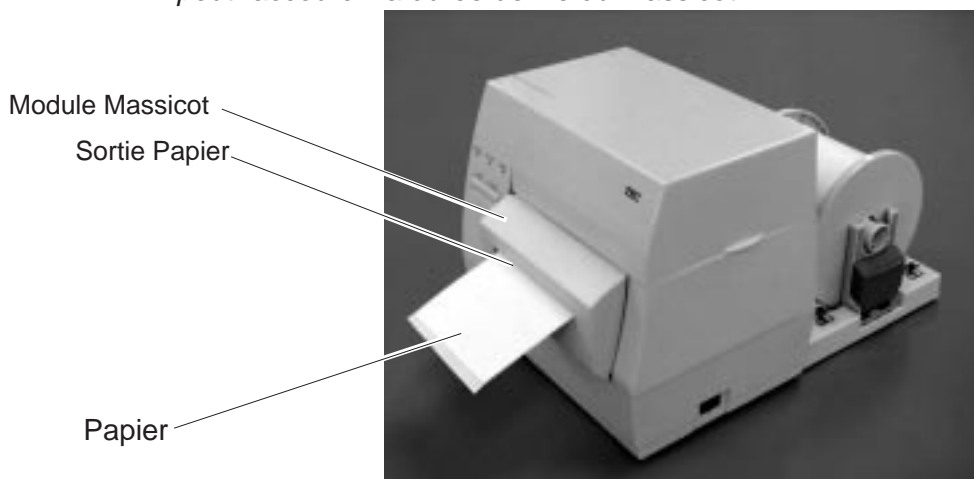

Fig. 8-9

Impression avec pré-décollage:

- ① Décollez les étiquettes de l'entame du rouleau sur une longueur d'environ 200 mm.
- ② Poussez le levier central vers l'imprimante pour le débloquer, puis tirez-le.
- ③ Engagez le dorsal sans étiquette entre le rouleau de pré-décollage et le rouleau de guidage. Remettez le levier central en position après avoir tendu le papier.

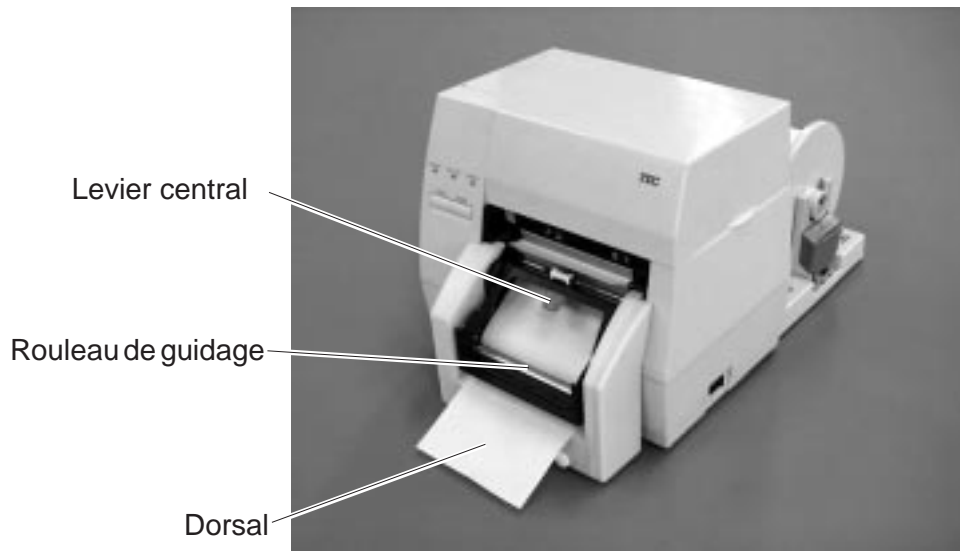
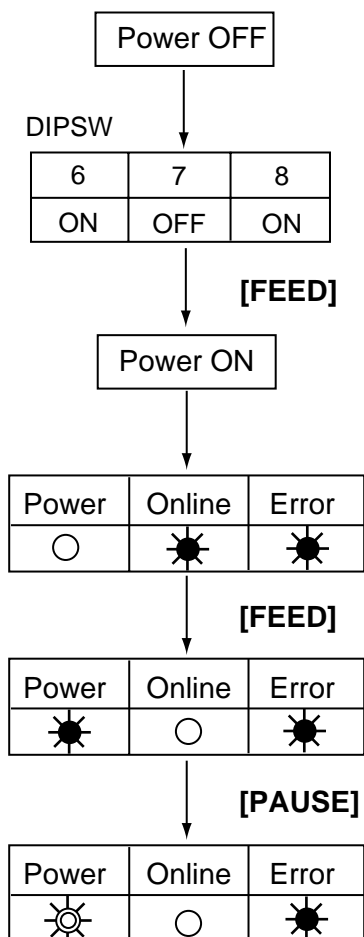

Fig. 8-10

9. RÉGLAGE DES SEUILS

Afin de conserver une position d'impression constante, l'imprimante utilise une cellule de transparence pour détecter l'échenillage entre deux étiquettes grâce à la lumière qui traverse le dorsal translucide. Lorsque le papier est pré-imprimé, les encres opaques peuvent interférer dans cette détection et causer des erreurs de bourrage papier. Pour contourner cette difficulté, un seuil minimum peut être fixé pour la cellule en suivant les étapes suivantes.



● : Allumé
○ : Eteint
◐ : Clignote

- (1) Eteignez l'imprimante.
- (2) Positionnez les dip switches pour entrer en mode de réglage des seuils.
- (3) Allumez l'imprimante tout en maintenant la touche **[FEED]** appuyée.

La cellule par transparence est sélectionnée.

- (4) Appuyez sur la touche **[FEED]**.
La cellule par réflexion est sélectionnée.
La cellule désirée est sélectionnée en appuyant sur la touche **[FEED]**. Chargez le papier de la manière habituelle.
- (5) Appuyez et maintenez la touche **[PAUSE]**.
Le papier avance tant que la touche **[PAUSE]** est maintenue. Relâchez la touche **[PAUSE]** après au moins 1.5 étiquettes.
(Le réglage des seuils est effectué).

- (6) Eteignez l'imprimante.

NOTES:

1. Pour procéder à un réglage correct des seuils, il est nécessaire de faire défiler au moins une étiquette et demie. Faute de quoi, le réglage peut être mauvais et il faut recommencer.
2. Tant que la tête est levée, la touche **[PAUSE]** n'a aucun effet.
3. Les erreurs de fin de papier ou de problème de massicot ne sont pas détectées pendant l'avance du papier.
4. Si la position d'impression n'est toujours pas correcte après le réglage des seuils, il se peut que l'ajustement cellule soit incorrect. Réajustez la cellule et refaites un réglage des seuils. (Lorsque le dorsal est épais, il est nécessaire de refaire l'ajustement cellule).

10. PRÉCAUTIONS DE STOCKAGE DES CONSOMMABLES

ATTENTION:

Assurez-vous d'avoir lu avec attention et assimilé le contenu du manuel "SUPPLY MANUAL". Si besoin est, procurez-vous ce manuel auprès de votre revendeur TOSHIBA TEC. Utilisez uniquement du papier et du film qui correspondent aux spécifications recommandées. L'utilisation de papiers et de films non agréés

TOSHIBA TEC peut réduire le durée de vie de la tête et entraîner des problèmes de qualité d'impression ou de relecture des codes à barre. Les rouleaux de papier et de film doivent être manipulés avec précaution pour éviter tout dommage sur le papier, le film ou l'imprimante. Lisez avec attention les conseils suivants.

Les indications suivantes pourront vous aider;

- Ne pas stocker les fournitures plus longtemps que recommandé.
- Stocker les consommables sur le côté du rouleau, le stockage côté bobine peut entraîner un plat qui provoquerait une mauvaise avance du papier et de mauvaises impressions.
- Enfermer les consommables dans des sacs en plastique clos.
Les fournitures non protégées peuvent prendre la poussière, ce qui risquerait de détériorer la tête d'impression.
- Stocker les consommables dans un lieu sec et tempéré.
Eviter de les exposer aux rayons directs du soleil, à une haute température, humidité, poussière ou gaz.
- Les caractéristiques du papier thermique, utilisé lors d'impressions thermiques directs ne doivent pas excéder "Na +800 ppm, K +250 ppm, CL-500 ppm".
- Certaines encres utilisées sur les étiquettes pré-imprimées peuvent contenir des composants risquant de raccourcir la durée de vie de la tête d'impression.
Ne pas utiliser d'étiquettes pré-imprimées avec une encre contenant des substances dures comme le "carbonic calcium" (CaCO_3) et le Kaolin ($\text{Al}_2\text{O}_3, 2\text{SiO}_2, 2\text{H}_2\text{O}$).

Pour plus d'informations, contacter votre distributeur ou fabricant de consommable.

11. ENTRETIEN DE L'IMPRIMANTE

AVERTISSEMENT!

Attention, lorsque vous ouvrez le bloc d'impression, celui-ci peut être chaud.

11.1 NETTOYAGE

AVERTISSEMENT!

1. Assurez-vous de débrancher la fiche secteur avant tout entretien.
2. NE VERSEZ PAS D'EAU directement dans l'imprimante.

ATTENTION:

1. N'utilisez jamais d'objet contondant pour nettoyer la tête d'impression ou le rouleau d'entraînement. Vous pourriez les endommager, ce qui entraînerait une mauvaise qualité d'impression ou des points manquants.
2. N'utilisez jamais de solvants organiques comme des diluants ou du benzène pour nettoyer. Cela pourrait décolorer les capots, ou entraîner une mauvaise qualité d'impression ou une panne.
3. Dans la mesure où l'électricité statique peut endommager les éléments de la tête d'impression, ne touchez jamais la tête d'impression.

Pour garder une bonne qualité d'impression et de bonnes performances, l'imprimante doit être nettoyée régulièrement. Plus la charge de travail est importante, plus les nettoyages seront fréquents. (Exemple: faible utilisation = nettoyage hebdomadaire, utilisation importante = nettoyage journalier).

1. Eteignez l'imprimante.
2. Ouvrez le capot supérieur.
3. Déplacez le levier de verrouillage vers l'avant pour débloquer et relever la tête.
4. Enlevez le film et le papier.
5. Nettoyez les éléments actifs de la tête avec le stylo nettoyeur.

NOTE: Procurez-vous le stylo nettoyeur auprès de votre revendeur TOSHIBA TEC.

Stylo nettoyeur de tête.
(24089500013)

Tête d'impression (éléments actifs)

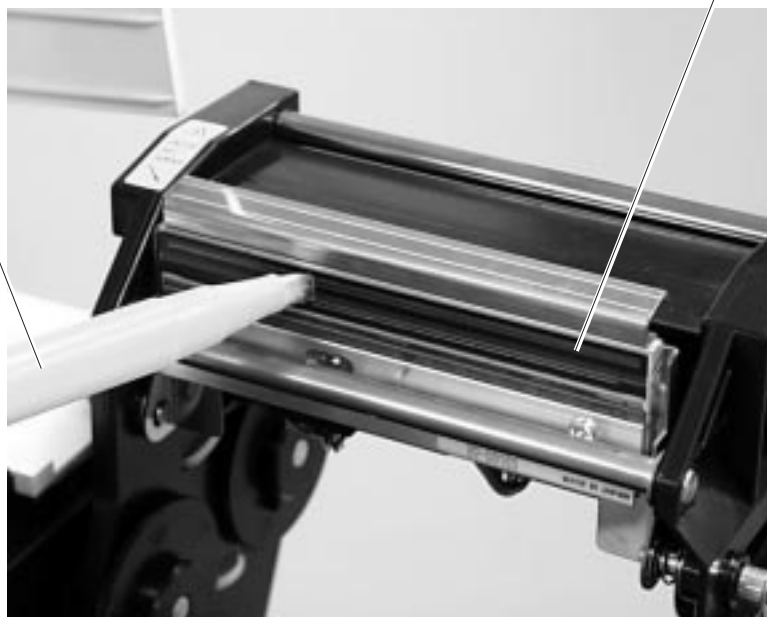

Fig. 11-1

6. Nettoyez le rouleau d'entraînement avec un chiffon imbibé d'alcool.
7. Avec un chiffon doux, enlevez la poussière et la colle de la zone de détection des cellules et du chemin papier.

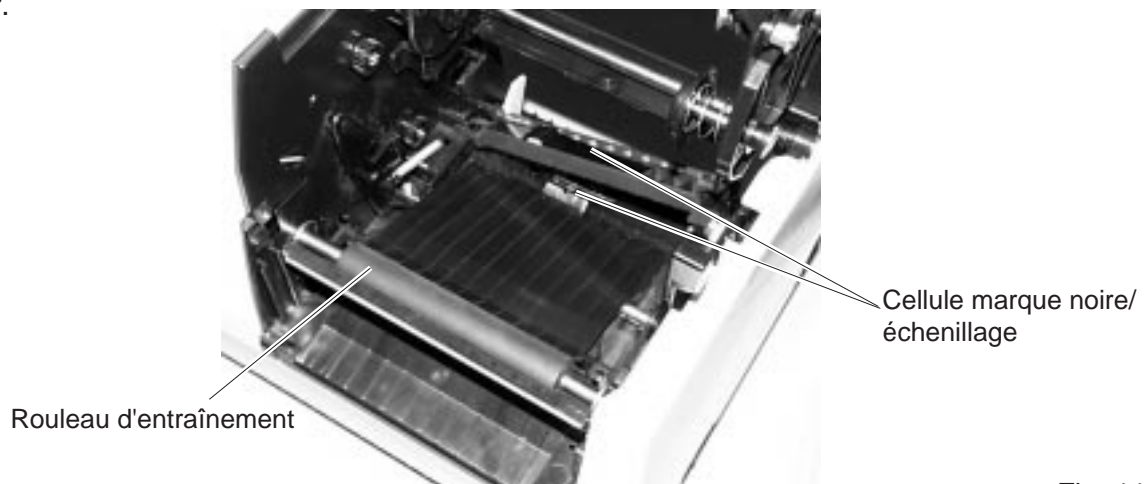

Fig. 11-2

8. Enlevez les rouleaux du socle support papier. Enlevez la poussière accumulée dans les gorges et enlevez la colle des rouleaux avec un chiffon humide.

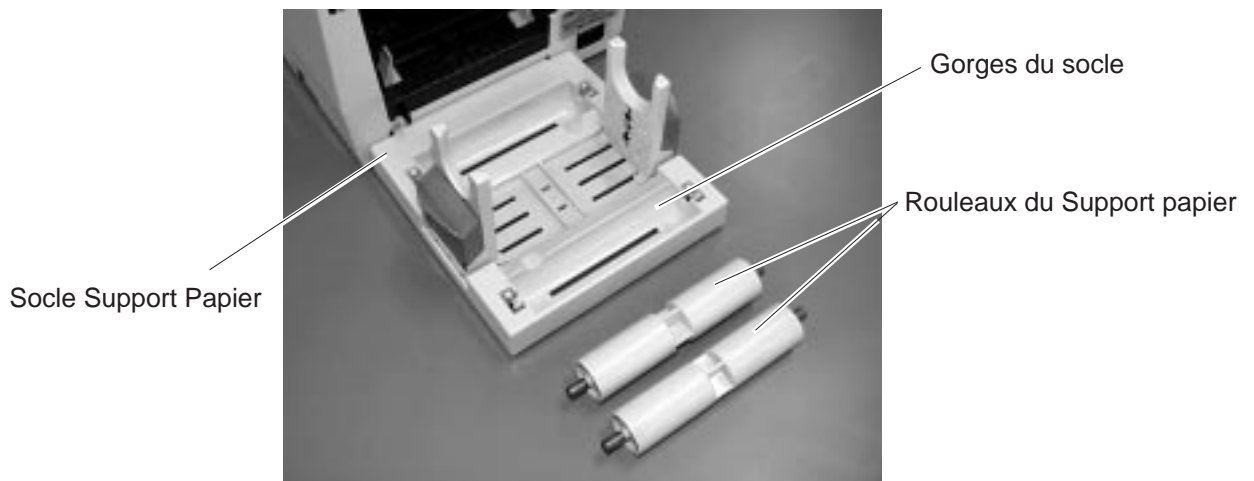

Fig. 11-3

11.2 CAPOTS

Les capots doivent être nettoyés en les essuyant avec un chiffon sec ou avec une solution détergente légère.

NOTE: Nettoyez les capots avec un chiffon antistatique spécial équipement bureautique.

AVERTISSEMENT!

1. NE VERSEZ PAS D'EAU directement dans l'imprimante.
2. Ne versez pas la solution détergente directement sur les capots.
3. NE JAMAIS UTILISER DES DILUANTS OU AUTRES SOLVANTS VOLATILES sur les capots plastiques.
4. Ne nettoyez pas les capots avec de l'alcool, car cela pourrait entraîner une décoloration, une déformation ou la formation de faiblesses de structure.

11.3 ENLEVER LE PAPIER COINCÉ

1. Eteignez l'imprimante.
2. Ouvrez le capot supérieur.
3. Déplacez le levier de verrouillage vers l'avant pour débloquer et relever la tête.
4. Enlevez le film et le papier.
5. Enlevez le papier bourré. N'UTILISEZ PAS d'objet contondant ou aucun outil pouvant endommager l'imprimante.
6. Nettoyez la tête d'impression et le rouleau d'entraînement, puis enlevez la poussière ou toute substance étrangère.



Fig. 11-4

7. Les bourrages papier dans le massicot peuvent être causés par l'usure ou par de la colle déposée sur les lames. N'utilisez pas de papier hors spécification avec le massicot. Si vous avez de fréquents bourrages papier dans le massicot, prenez contact avec votre revendeur agréé TOSHIBA TEC.

■ Nettoyage du massicot

AVERTISSEMENT!

1. Assurez-vous de débrancher la fiche secteur avant de nettoyer le massicot.
2. Les lames sont aiguisées, et vous devez prendre garde à ne pas vous blesser en les nettoyant.

1. Appuyez sur le levier d'ouverture pour ouvrir le capot.

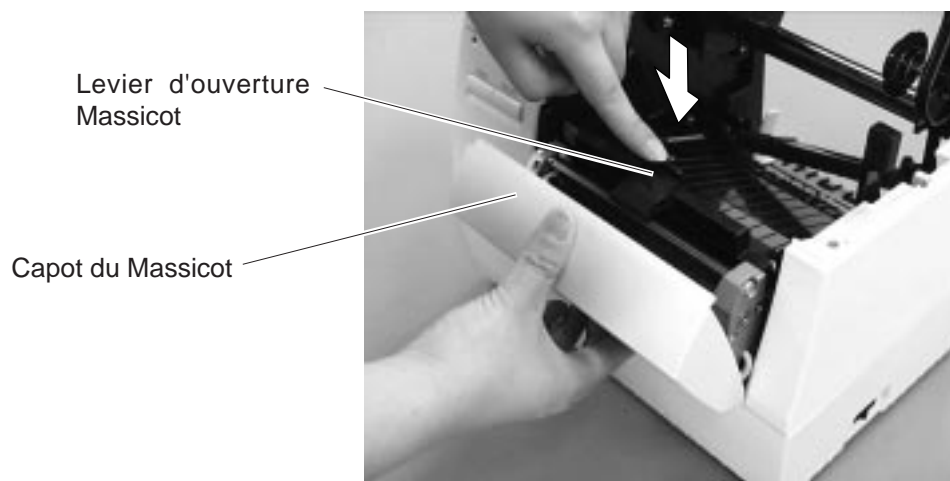

Fig. 11-5

2. A l'aide de la clé Allen fournie, tournez manuellement le massicot. Enlevez le papier bourré, et toute particule de papier du mécanisme.
3. Nettoyez le massicot avec un chiffon sec.

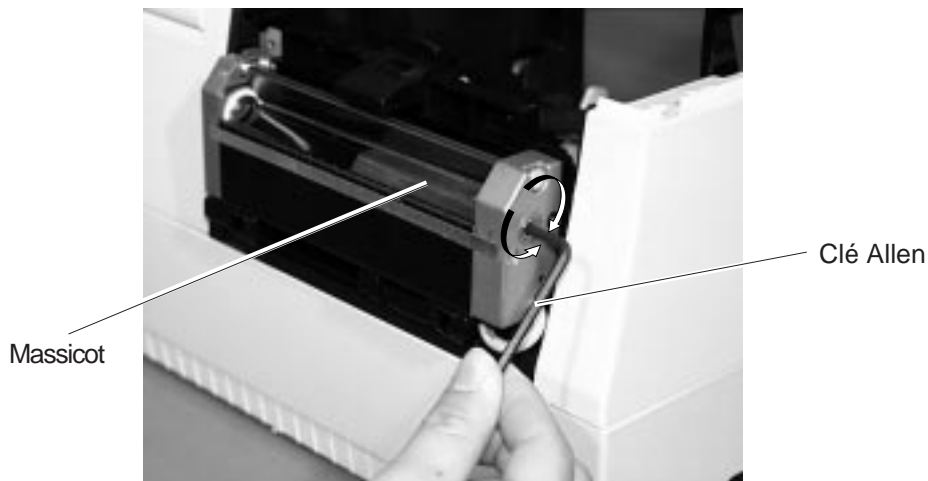

Fig. 11-6

4. Pour le remontage, suivez à l'envers les étapes précédentes.

■ Nettoyage de l'unité de pré-décollage

AVERTISSEMENT!

1. Assurez-vous de débrancher le câble secteur avant de nettoyer l'unité de pré-décollage.
2. Ne touchez pas aux parties mobiles. Afin de réduire les risques de coincer vos doigts, vos bijoux ou vos habits dans les parties mobiles, assurez-vous d'avoir positionné le bouton marche-arrêt sur Arrêt.

1. Poussez le levier central vers l'imprimante pour le débloquer, puis tirez-le.
2. Enlevez le papier qui bourre.
3. Nettoyez les rouleaux de guidage A et B à l'aide d'un chiffon imbibé d'alcool.

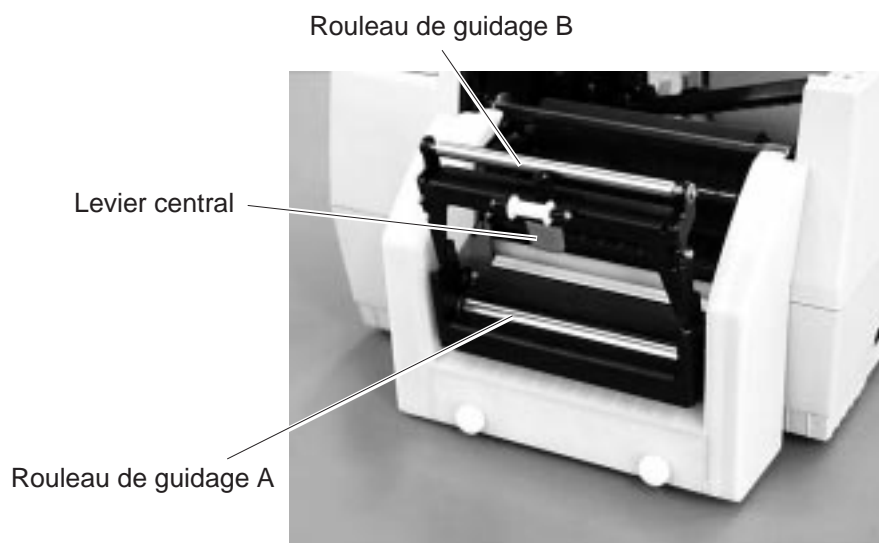

Fig. 11-7

12. DÉPISTAGE DES PANNES

AVERTISSEMENT!

Si vous ne parvenez pas à régler le problème en suivant les indications suivantes, ne cherchez pas à réparer vous-même. Eteignez l'imprimante, débranchez le câble secteur, et prenez contact avec votre revendeur agréé TOSHIBA TEC.

Si le voyant ERREUR s'allume pendant l'impression, Consultez le tableau suivant:

Type d'erreur	Problème	Solution
Bourrage Papier	<ol style="list-style-type: none"> 1. Le papier n'avance pas correctement. 2. Le chemin papier est obstrué, le papier bourre. 3. Le papier installé ne correspond pas à la cellule sélectionnée. 4. La taille du papier installé est différente de la taille programmée. 5. La cellule échenillage ne fait pas la différence entre l'échenillage et l'étiquette. 	<ol style="list-style-type: none"> 1. Repositionnez correctement le papier. → Appuyez sur la touche [PAUSE] 2. Enlevez la cause du bourrage et Repositionnez correctement le papier. → Appuyez sur la touche [PAUSE] 3. Eteignez l'imprimante puis rallumez-la. Sélectionnez la bonne cellule. → Faites défiler une étiquette. 4. Eteignez l'imprimante puis rallumez-la. Sélectionnez la bonne taille. → Faites défiler une étiquette. 5. Ajustez le seuil de détection (Page 9-1). <p>Ou Prenez contact avec votre revendeur agréé.</p>
Tête Ouverte	Tentative d'impression ou de défilement papier alors que la tête est ouverte.	Fermez le bloc de tête. → Appuyez sur la touche [PAUSE]
Fin Papier	Le rouleau de papier est fini.	Chargez un nouveau rouleau de papier. → Appuyez sur la touche [PAUSE]
Température Tête	La tête est trop chaude	Eteignez l'imprimante et laissez la tête refroidir.
Erreur Film	<ol style="list-style-type: none"> 1. Le film est fini. 2. La cellule film détecte une erreur. 	<ol style="list-style-type: none"> 1. Installez un nouveau film. → Appuyez sur la touche [PAUSE] 2. Eteignez l'imprimante et prenez contact avec votre revendeur agréé.

Type d'erreur	Problème	Solution
Erreur Massicot	Bourrage papier dans le massicot.	Enlevez la cause du bourrage, remettez le papier en la passant dans le massicot. (Page 11-3) ou prenez contact avec votre revendeur agréé. → Appuyez sur la touche [PAUSE]
Autre erreur	Problème matériel ou logiciel.	Eteignez l'imprimante puis rallumez-la. Si le problème persiste, éteignez l'imprimante et prenez contact avec votre revendeur agréé.

NOTE: Si une erreur persiste après avoir appuyé sur la touche **[PAUSE]**, il est nécessaire d'éteindre l'imprimante puis de la rallumer.
Après avoir éteint et rallumé l'imprimante, toutes les données en attente d'impression sont perdues.

Problème	Solution
Pas d'impression	1. Vérifiez que le papier et le film sont bien chargés. 2. Vérifiez si la tête d'impression est correctement montée ou non. 3. Vérifiez le câblage entre l'imprimante et l'ordinateur.
Points manquants à l'impression	Tête sale → Nettoyez la tête Prenez contact avec votre revendeur TOSHIBA TEC si nécessaire.
Impression trouble ou floue.	1. Tête sale → Nettoyez la tête 2. Film de mauvaise qualité ou endommagé → Changez le Film. 3. Problème de qualité papier → Changez le papier.
L'imprimante ne s'allume pas.	1. Branchez la prise secteur dans le mur. 2. Vérifiez les fusibles de votre installation. 3. Branchez un autre appareil pour voir si la prise fournit du courant. Prenez contact avec votre revendeur TOSHIBA TEC si nécessaire.
L'imprimante ne massicote pas.	Vérifiez qu'il n'y a pas de bourrage papier dans le massicot. Prenez contact avec votre revendeur TOSHIBA TEC si nécessaire.
Le papier est déformé à l'endroit de la coupe.	1. Nettoyez les lames du massicot. 2. Les lames sont usées. → Prenez contact avec votre revendeur TOSHIBA TEC.

APPENDICE

■ Table Codes ASCII

	0	1	2	3	4	5	6	7	8	9	A	B	C	D	E	F
0				0	@	P	`	p	Ç	É	á	€		ð	Ó	—
1			!	1	A	Q	a	q	ü	æ	í	€		Ð	ß	±
2			"	2	B	R	b	r	é	Æ	ó			È	Ò	=
3			#	3	C	S	c	s	â	ô	ú			Ê	Ô	¼
4			\$	4	D	T	d	t	à	ö	ñ			È	ö	¶
5			%	5	E	U	e	u	à	ò	Ñ	Á		×	Õ	§
6			&	6	F	V	f	v	â	û	+	À	ā	Í	μ	÷
7			'	7	G	W	g	w	ç	ù	⊕	À	Ā	Ī	þ	°
8			(8	H	X	h	x	ê	ÿ	¿	⊕		Ī	Þ	◦
9)	9	I	Y	i	y	ë	ÿ	⊕			Ú	¨	
A			*	:	J	Z	j	z	è	Û	¬			Ú	·	
B			+	;	K	[k	l	ï	ø	½			Ù	¹	
C			,	<	L	\	l	l	î	£	¼			ý	³	
D			-	=	M]	m	ñ	ï	ø	¼			ÿ	²	
E			.	>	N	^	n	~	Ä	×	«	¥		ì	—	■
F			/	?	O	_	o	⌘	Å	f	»		□		˘	

■ Exemples des fontes

A/0123456789@ABCDEFGHIJKL G/0123456789@ABCDEFGHIJKLMNQRST
 B/0123456789@ABCDEF H/0123456789@ABCDEFGHIJ
 C/0123456789@ABCDEF I /0123456789@ABCDEF
 D/0123456789@ABCDEF J /0123456789@ABCDEF
 E/0123456789@ABCD K/0123456789@ABC
 F/0123456789@ABCDEF L /0123456789@ABCDEF
M/0123456789@ABCDEFGHIJKLM
 N/0123456789@ABCDEFGHIJKLMNO
 O/0123456789@ABCDEFGHIJKLMNO
 P/0123456789@ABCDEFGHI
 Q/0123456789@ABCDEFGHI
 R/0123456789@ABCDEF
 S/0123456789@ABCDEF
 T/0123456789@ABCDEF

ABC

■ Exemples de codes à barre

	<p>0: JAN8, EAN8</p> <p>494010458</p>	<p>4: NW7</p> <p>a1234567890a</p>
	<p>2: ITF</p> <p>012345678905</p>	<p>5: JAN13, EAN13</p> <p>901480079516</p>
	<p>3: CODE39 (Standard)</p> <p>*ABC123*</p>	<p>9, A: CODE128</p> <p>ABCDEFGHI</p>

INDEX

- A**
- Alimentation 2-1
 - Alimentation secteur 3-1
 - Avance automatique 4-1
- B**
- Bourrage papier 11-3, 12-1
- C**
- Câble secteur 1-1, 6-1
 - Cellules
 - Cellule marque noire 11-2
 - Cellule échenillage 11-2
 - Ajustement cellules 4-1
 - Chargement programme 4-1
 - Codes à barre bidimensionnels 2-1
 - Consommation électrique 2-1
- D**
- Dépistage des pannes 12-1
 - Dip switch 3-1, 4-1
- E**
- Emplieur 4-1
 - Entretien 11-1
- F**
- Film 2-2, 7-1, 10-1
- H**
- Humidité relative 2-1
- I**
- Interface 1-1, 2-1
 - Câble centronics 5-1
 - Interface parallèle 2-1
 - Description du câble RS-232C 5-1
 - Interface série 2-1
 - Câble interface série 6-1
 - Connecteur Interface série 3-1
 - Interrupteur Marche/Arrêt 3-1
- L**
- Longueur d'étiquette 2-2
 - Longueur d'impression 2-2
 - Largeur d'étiquette 2-2
 - Largeur d'impression 2-2
- M**
- Mode d'impression 1-1
 - Méthode d'impression 2-1
- O**
- Options 2-2
 - Massicot 11-4
 - Module massicot 2-2, 8-3
 - Carte interface port I/O 2-2
 - Module clavier 2-2
 - Prédécollage 1-1
 - Module de prédécollage 2-2
- P**
- Panneau de contrôle 3-1
 - Voyant ERREUR 3-1
 - Touche FEED 3-1
 - Voyant ON-LINE 3-1
 - Touche PAUSE 3-1
 - Voyant POWER 3-1
 - Papier 2-2, 10-1
 - Poids 2-1
 - Polices 2-1
- R**
- Réglage des seuils 9-1
 - Réglage manuel des seuils 4-1
 - Résolution 1-1
- S**
- Specifications 2-1
 - Stylo nettoyeur 11-1
 - Support papier 1-1, 3-1, 8-1
- T**
- Tête d'impression 1-1, 2-1, 11-1
 - Tête thermique 2-1
 - Transfert thermique 1-1, 2-1
 - Types de code à barre 2-1
- V**
- Vitesse d'impression 2-1
 - Vitesse de transmission 4-1

TEC

TEC Thermo-/Thermotransfer-Drucker

B-450-QP SERIE

Bedienungsanleitung

Zusammenfassung sicherheitsregeln

Sicherheit bei der Bedienung sowie bei Wartungsarbeiten am Geräte hat oberste Priorität. Notwendige Vorsichts- und Warnhinweise für eine sichere Handhabung sind in diesem Handbuch enthalten. All Vorsichts- bzw. Warnhinweise in diesem Handbuch sollten vor einer Bedienung oder Wartung sorgfältig gelesen und befolgt werden.

Versuchen Sie nicht selber den Drucker zu reparieren oder zu modifizieren. Wenn ein Fehler auftritt und dieser nicht durch die in diesem Handbuch beschriebenen Maßnahmen behoben werden kann, schalten Sie das Gerät aus, ziehen Sie den Stecker und verständigen Sie Ihren TOSHIBA TEC Vertragshändler.

Bedeutung der Symbole



Dieses Symbol weist auf Gefahren hin (einschließlich Warnungen). Einzelne Warnungsinhalte werden innerhalb des \triangle Symbols dargestellt. (Das linke Symbol bedeutet eine allgemeine Warnung.)



Dieses Symbol weist auf verbotene Aktionen hin (verbotene Punkte). Einzelne Verbotsinhalte werden innerhalb oder in der Nähe des \circ Symbols dargestellt. (Das linke Symbol bedeutet ein "Zerlegungsverbot".)



Dieses Symbol weist auf durchzuführende Aktionen hin. Einzelne Anweisungen werden innerhalb des \bullet Symbols dargestellt. (Das linke Symbol bedeutet "Netzstecker von Netzsteckdose abziehen".)



WARNUNG

Weist darauf hin, daß bei unsachgemäßer Handhabung der Maschinen und Mißachtung dieses Hinweises **Lebensgefahr** oder die Gefahr **schwerer Körperverletzungen** besteht.



Jede andere als die vorgeschriebene Netzspannung (AV) ist verboten.

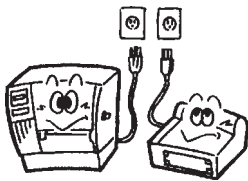

■ Benutzen Sie keine anderen Spannungen als die auf dem Typenschild angegebene Netzspannung (AC), weil sonst **Feuer** oder **elektrische Schläge** verursacht werden können.



Verboten

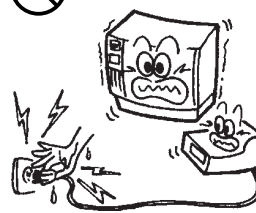

■ Unterlassen Sie das Einstecken oder Abziehen des Netzsteckers mit nassen Händen, weil dies zu **elektrischen Schlägen** führen kann.



Verboten



■ Falls die Maschinen dieselbe Stromquelle mit irgendwelchen anderen Elektrogeräten teilen, die einen hohen Stromverbrauch haben, kann es zu Spannungsschwankungen kommen, wenn diese Geräte in Betrieb genommen werden. Schließen Sie die Maschinen unbedingt an eine eigene Stromquelle an, da es anderenfalls zu **Störungen** der Maschinen kommen kann.



Verboten

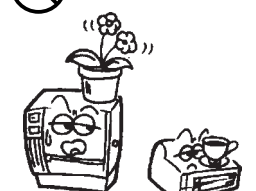

■ Stellen Sie keine Metallgegenstände oder mit Wasser gefüllte Behälter, wie z.B. Blumenvasen, Blumentöpfe, Becher usw., auf die Maschinen. Falls Metallgegenstände oder verschüttete Flüssigkeiten in die Maschinen gelangen, besteht die Gefahr von **Feuer** oder **elektrischen Schlägen**.



Verboten

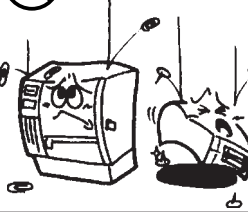

■ Achten Sie darauf, daß keine Metallgegenstände, brennbare Materialien oder sonstige Fremdkörper durch die Ventilationsöffnungen in die Maschinen gesteckt oder fallengelassen werden, weil dadurch **Feuer** oder **elektrische Schläge** verursacht werden können.



Verboten



■ Die Netzkabel dürfen nicht verkratzt, beschädigt oder verändert werden. Außerdem dürfen sie nicht durch schwere Gegenstände belastet, gezogen oder geknickt werden, weil dadurch **Feuer** oder **elektrische Schläge** verursacht werden können.



Netzstecker abziehen.

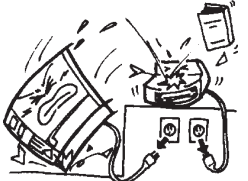

■ Falls die Maschinen fallengelassen werden oder ihre Gehäuse beschädigt werden, schalten Sie zuerst die Netzschalter aus, und ziehen Sie die Netzstecker von den Steckdosen ab, bevor Sie sich an Ihren örtlichen TOSHIBA TEC Fachhändler wenden. Fortgesetzter Betrieb der Maschine unter dieser Bedingung kann zu **Feuer** oder **elektrischen Schlägen** führen.



Netzstecker abziehen.

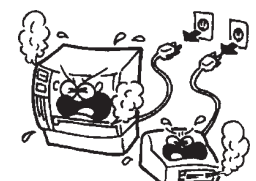

■ Fortgesetzter Betrieb der Maschinen unter abnormen Bedingungen, z.B. wenn die Maschinen Rauch oder ungewöhnliche Gerüche erzeugen, kann zu **Feuer** oder **elektrischen Schlägen** führen. In solchen Fällen sind sofort die Netzschalter auszuschalten und die Netzstecker von den Steckdosen abziehen. Wenden Sie sich dann an Ihren örtlichen TOSHIBA TEC Fachhändler.

 <p>Netzstecker abziehen.</p>  <p>■ Falls Fremdkörper (Metallteile, Wasser, Flüssigkeiten) in die Maschinen gelangen, schalten Sie zuerst die Netzschalter aus, und ziehen Sie die Netzstecker von den Steckdosen ab, bevor Sie sich an Ihren örtlichen TOSHIBA TEC Fachhändler wenden. Fortgesetzter Betrieb der Maschine unter dieser Bedingung kann zu Feuer oder elektrischen Schlägen führen.</p>	 <p>Netzstecker abziehen.</p>  <p>■ Beim Abziehen der Netzkabel darf nur am Stecker gezogen werden. Durch Ziehen am Kabel können die internen Drähte freigelegt und Feuer oder elektrische Schläge verursacht werden.</p>
 <p>Erdleiter anschließen.</p>  <p>■ Stellen Sie eine korrekte Erdung sicher! Auch Verlängerungskabel müssen geerdet sein. Sollte dies nicht der Fall sein, kann dies einen Kurzschluß oder Feuer verursachen.</p>	 <p>Nicht zerlegen.</p>  <p>■ Versuchen Sie niemals, das Gerät selber aufzuschrauben, zu reparieren oder umzubauen. Andernfalls könnten Sie durch hohe Spannungen, heiße Baugruppen oder scharfe Kanten im Gerät verletzt werden.</p>



VORSICHT

Weist darauf hin, daß bei unsachgemäßer Handhabung der Maschinen und Mißachtung dieses Hinweises die Gefahr von **Körperverletzungen** oder **Sachbeschädigung** besteht.

Vorsichtsmaßnahmen

Die folgenden Vorsichtsmaßnahmen helfen sicherzustellen, daß das Gerät einwandfrei funktioniert.

- Versuchen Sie folgendes zu verhindern:
 - * Temperatur ist außerhalb der Spezifikationen
 - * Direktes Sonnenlicht
 - * Hohe Luftfeuchtigkeit
 - * Starke Vibrationen
 - * Mehrfachsteckdose
 - * Staub
- Reinigen Sie das Gehäuse mit einem trockenen oder mit einem Reinigungsmittel ge-tränktem Tuch. Verwenden Sie niemals Verdüner oder andere chemische Lösungsmittel zur Reinigung der Plastikteile.
- Verwenden Sie nur TOSHIBA TEC Original Etikettenmaterial und Farbbänder, das den Spezifikationen von TOSHIBA TEC entspricht.
- Etiketten, Etikettenmaterial und Farbbänder sollten so gelagert werden, daß sie vor direktem Sonnenlicht, hohen Temperaturen, Feuchtigkeit, Staub und Gas geschützt sind.
- Stellen Sie sicher, daß der Drucker auf einer ebenen Fläche steht.
- Im Fehlerfall übernehmen wir keine Garantie für Daten die sich im Speicher befanden.
- Vermeiden Sie einen gemeinsamen Stromanschluß mit starken Verbrauchern oder mit Geräten, die zu Netzschwankungen führen können.
- Ziehen Sie immer den Netzstecker bei Reinigungs- und Wartungsarbeiten im Inneren der Maschine.
- Halten Sie Ihre Arbeitsumgebung frei von statischen Aufladungen.
- Stellen Sie keine schweren Gegenstände auf die Maschinen, weil diese Gegenstände durch Umkippen oder Herunterfallen **Verletzungen** verursachen können.
- Die Ventilationsöffnungen der Maschinen dürfen nicht blockiert werden, weil sich sonst ein Wärmestau im Inneren der Maschinen bilden kann, der zu einem **Feuer** führen kann.
- Stützen Sie sich niemals auf die Maschine. Sie könnte sonst herunterfallen und Sie verletzen oder selbst beschädigt werden.
- Das Messer des Druckers ist sehr scharf, daher ist HÖCHSTE VORSICHT geboten, um Verletzungen zu vermeiden.
- Ziehen Sie den Netzstecker, wenn Sie den Drucker über einen längeren Zeitraum nicht nutzen.

Wartungshinweise

- Nutzen Sie unsere Wartungsangebote.
Nach dem Kauf eines Druckers sollten Sie diesen regelmäßig mindestens einmal pro Jahr von Ihrem TOSHIBA TEC Vertragshändler fachmännisch reinigen lassen. Ansonsten könnten Staubpartikel eine Fehlfunktion oder sogar Feuer auslösen.
- Unser Wartungsservice bietet periodische Check und vollzieht notwendige Arbeiten, um die Qualität Ihres Produktes zu erhalten sowie Unfällen vorzubeugen.
Nähere Informationen erhalten Sie von Ihrem TOSHIBA TEC Vertragshändler.
- Bei Einsatz von Insektiziden und anderen Chemikalien:
Setzen Sie den Drucker nicht Insektiziden oder anderen flüchtigen Lösungsmitteln aus, da diese das Gehäuse oder andere Teile angreifen und die Lackierung beschädigen.

INHALTSVERZEICHNIS

	Seite
1. EINFÜHRUNG	G1- 1
1.1 Modellbezeichnung	G1- 1
1.2 Zubehör	G1- 1
2. SPEZIFIKATIONEN	G2- 1
2.1 Drucker Spezifikationen	G2- 1
2.2 Druck Spezifikationen	G2- 1
2.3 Papier (Etikett/Karton) Spezifikationen	G2- 2
2.4 Farbband Spezifikationen	G2- 2
2.5 Optionen	G2- 2
3. ÜBERBLICK	G3- 1
3.1 VORDER-/RÜCKSEITE	G3- 1
3.2 BEDIENFELD	G3- 1
4. DIP SWITCH FUNKTIONEN	G4- 1
5. EINRICHTEN DES DRUCKERS	G5- 1
5.1 Voraussetzungen für den Betrieb	G5- 1
5.2 Druckvorbereitung	G5- 1
6. INSTALLATION DES DRUCKERS	G6- 1
6.1 INSTALLATION des Papierabrollers	G6- 1
6.2 ANSCHLUß NETZKABEL UND SCHNITTSTELLENKABEL	G6- 1
7. EINSETZEN DES FARBBANDES	G7- 1
8. EINSETZEN DES PAPIERS	G8- 1
9. Sensoranpassung für vorgedruckte Etiketten	G9- 1
10. HINWEISE ZU PAPIER UND FARBBAND	G10- 1
11. WARTUNG	G11- 1
11.1 REINIGUNG	G11- 1
11.2 Gehäuse	G11- 2
11.3 Beseitigen eines Papierstaus	G11- 3
12. FEHLERMELDUNGEN	G12- 1
ANHANG	G13- 1
STICHWORTVERZEICHNIS	

ACHTUNG:

1. *Dieses Handbuch darf ohne vorherige schriftliche Genehmigung von TOSHIBA TEC weder ganz noch auszugsweise kopiert werden.*
2. *Wir behalten uns vor, den Inhalt des Handbuches ohne Vorankündigung zu ändern.*
3. *Wenn Sie weitergehende Fragen haben oder Teile dieses Handbuches nicht verständlich sein sollten, wenden Sie sich bitte an Ihren TOSHIBA TEC Vertragshändler.*

1. EINFÜHRUNG

Vielen Dank, daß Sie sich für den TEC Drucker B-450 entschieden haben. Dieser Etikettendrucker der neuesten Generation ist mit dem letztem Stand der Hardwaretechnologie sowie mit der neuesten Thermodruckkopftechnologie ausgestattet ist (11.8 Dot/mm, 300 DPI). Dies erlaubt Ihnen ein sehr klares Druckbild bei einer maximalen Druckgeschwindigkeit von 101.6 mm/Sek. (4 inch/sec.) zu drucken. Ein externer Abwickler wird als Standard mitgeliefert. Außerdem kann der Drucker optional mit einem Spendemodul oder Messer nachgerüstet werden.

Dieses Handbuch enthält Informationen zum Betrieb und zur Wartung des Druckers. Bitte lesen Sie es sorgfältig, um die besten Druckergebnisse zu erzielen. Der Drucker wurde so konzipiert, daß bei Fehlbedienungen keine Gefahr besteht, den Drucker zu beschädigen. Benutzen Sie dieses Handbuch, wenn Sie Fragen zum Drucker haben oder irgendwelche Probleme auftreten. Bewahren Sie dieses Handbuch gut auf.

1.1 MODELLBEZEICHNUNG

- B-452-TS12-QP
- B-452-TS12-QP-PAC

B - 4 5 2 - T S 1 2 - Q P - P A C

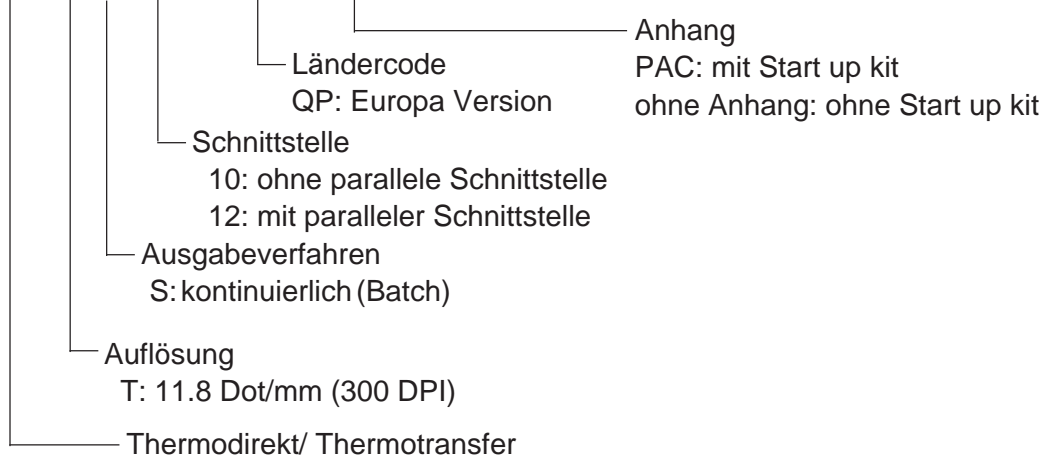

1.2 ZUBEHÖR

Bediener-Handbuch
(EO1-33005)



Netzkabel

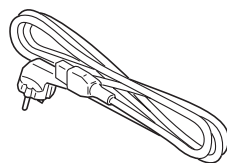

Rollenhalterung



Das Start up Kit (PAC) enthält folgendes Zubehör.

CD-ROM Paralleles Drucker-kabel
Etiketten Farbband



2. SPEZIFIKATIONEN

2.1 DRUCKER SPEZIFIKATIONEN

Einzelheiten	Modell	B-452-TS12-QP
Netzspannung		AC 220V ~ 240V +10%,-15%, 50Hz ±2Hz Nutzen Sie nur den mitgelieferten oder gleichwertige Netzkabel.
Leistungsaufnahme		0.41 A, 74 W max. (Standby: 0.150 A, 23.5 W max.)
Temperaturbereich		5°C ~ 40°C
Luftfeuchte		25% ~ 85% relative Luftfeuchte, nicht kondensierend
Abmessungen		270 mm (B) x 245 mm (H) x 200 mm (T), mit Rollenhalterung 410 mm (T)
Gewicht		4.7 kg (ohne Etiketten und Farbband)

2.2 DRUCK SPEZIFIKATIONEN

Einzelheiten	Modell	B-452-TS12-QP
Druckkopf		Thermodruckkopf 11.8 Dots/mm (300 DPI)
Druckmethode		Thermodirekt/Thermotransfer
Druckgeschwindigkeit		101.6 mm/Sek., 50.8 mm/Sek. bei seriellen Barcodes oder 2D-Codes.
Max. Druckbreite		105.7 mm
Betriebsarten		kontinuierlich, spenden, schneiden (Spenden und schneiden nur, wenn die Option installiert ist.)
Barcode-Formate		JAN8, JAN13, EAN8, EAN8 + 2, EAN8 + 5, EAN13, EAN13 + 2, EAN13 + 5, UPC-E, UPC-E + 2, UPC-E + 5, UPC-A, UPC-A + 2, UPC-A + 5, MSI, ITF, NW-7, CODE39, CODE93, CODE128, KIX code, Industrial 2/5, UCC/EAN128, Customer Barcode, POSTNET, RM4SCC
2D-Codes		Data Matrix, PDF417, QR Code, Maxicode
Grafik		Mit den zur Verfügung stehenden Treibern alle gängigen Grafiken. Bei Sequenz-Programmierung BMP und PCX Dateien.
Schriftarten		Times Roman (6 Typen), Helvetica (6 Typen), Presentation (1 Typ), Letter Gothic (1 Typ), Prestige Elite (2 Typen), Courier (2 Typen), OCR (2 Typen), Writable Characters, Outline Fonts (7 Typen) Optional True Type Fonts (20 type)
Drehung		0°, 90°, 180°, 270°
Standard Schnittstellen		Serielle Schnittstelle (RS-232C) Parallele Schnittstelle (Centronics) Optionale Keyboard Schnittstelle

* *Data Matrix™ ist ein eingetragenes Warenzeichen der International Data Matrix, Inc.
PDF417 ist ein eingetragenes Warenzeichen der Symbol Technologies, Inc.
QR Code ist ein eingetragenes Warenzeichen der DENSO CORPORATION.
Maxicode ist ein eingetragenes Warenzeichen der United Parcel Service of America Inc.*

2.3 PAPIER (ETIKETT/KARTON) SPEZIFIKATIONEN

[Einheit: mm]

Spezifikationen	Betriebsart	Kontinuierlich	Spenden	Schneiden
	Abstand Etikett zu Etikett		15.0 ~ 999.0	25.4 ~ 999.0
Etikettenlänge		13.0 ~ 997.0	23.4 ~ 997.0	31.0 ~ 993.0
Breite des Trägerpapiers/Anhängers		25.4 ~ 114.0		
Etikettenbreite		22.4 ~ 111.0		
Zwischenraum		2.0 ~ 20.0	2.0 ~ 20.0	6.0 ~ 20.0
Länge der Reflexmarke		2.0 ~ 20.0		
Effektive Druckbreite		10.0 ~ 105.7		
Effektive Drucklänge	Etikett	15.0 ~ 500.0		
	Anhänger	15.0 ~ 500.0		
Druckgenauigkeit		1.0		
Länge der Schwarzmarke		MIN. 2.0		
Rollendurchmesser außen		MAX. ø152.4 (Papierkern ø38; 40; 42 oder 76.2 mm)		
Papierstärke		0.1 ~ 0.17	0.13 ~ 0.17	0.1 ~ 0.17

2.4 FARBBAND SPEZIFIKATIONEN

Typ	Rolle
Breite	60 mm ~ 110 mm
Länge	(300 m)
Außendurchmesser	Ø65 mm (max.)

Hinweise: 1. Um beste Druckqualität und lange Lebensdauer des Druckkopfes sicherzustellen, empfehlen wir den ausschließlichen Gebrauch von original TOSHIBA TEC Farbbändern und TOSHIBA TEC geprüfem Papier.

2. Weitere Informationen zu Papier und Farbband erhalten sie unter Punkt 10. HINWEISE ZU PAPIER UND FARBBAND.

2.5 OPTIONEN

Bezeichnung	Modellname	Beschreibung	Source
Messer	B-7204-QM	Stopp - und Schnitt - Rotationsmesser	Hinweis
Spendemodul	B-7904-H-QM	Spendemodule zum automatischen Abziehen des Trägerpapiers und Bereitstellen des Etiketts.	
Keyboard	KB-80-QM	Externes intelligentes Keyboard. In Verbindung mit dem Drucker B-450 als "Stand Alone" Version zu nutzen.	
Start-Stopp-Schnittstelle	B-7704-IO-QM	Diese zusätzliche Schnittstelle erlaubt es, den Drucker über ein externes Gerät (z.B. SPS) anzusteuern.	
LAN Schnittstelle	B-7704-LAN-QM	Diese Schnittstelle ermöglicht es den Drucker in einer Netzwerkumgebung unter Verwendung der eigener Druckersprache zu betreiben.	

HINWEIS: Bitte wenden Sie sich an ihren nächsten TOSHIBA TEC Fachhändler:

3. ÜBERBLICK

3.1 VORDER-/RÜCKSEITE



Abb. 3-1

3.2 BEDIENFELD

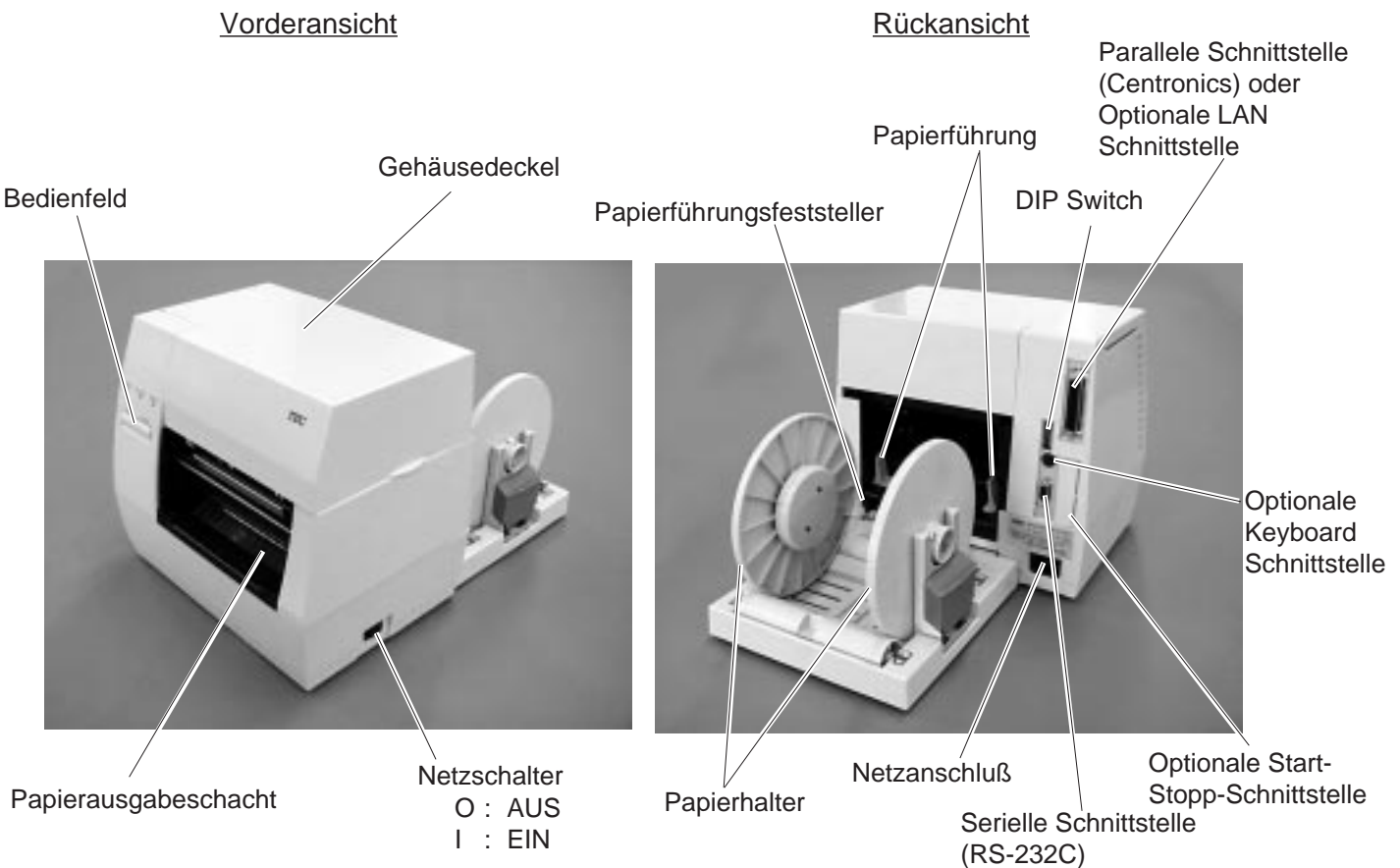

Abb. 3-2

POWER LED (grün)

Leuchtet wenn der Drucker eingeschaltet ist.

ON-LINE LED (grün)

- 1) Blinkt während der Kommunikation.
- 2) Leuchtet während des Drucks.

ERROR LED (rot)

Zeigt einen Fehler an, z.B. Papierende, Farbbandende, Übertragungsfehler.

Feed-Taste

Papiervorschub

Pause-Taste

Hält den Druckvorgang an.

Startet den Druckvorgang oder löscht eine Error Meldung.

4. DIP SWITCH FUNKTIONEN

Die DIP Switch Bank befindet sich auf der Rückseite Ihres Druckers.

Achtung!

Schalten Sie den Drucker spannungsfrei, bevor Sie die Einstellung der DIP Switches ändern.



DIP SW

Abb. 4-1

DIP Switch Bank

Nr.	ON/OFF		Funktion	Bemerkung
	1	2		
1	OFF	OFF	2400 BPS	Übertragungsrate (Baud Rate)
	ON	OFF	4800 BPS	
	2	OFF	ON	
ON		ON	19200 BPS	
3	OFF		ohne	Partiät
	ON		gerade	
4	OFF		nicht verfügbar	Stapler
	ON		verfügbar	
5	OFF		verfügbar	Automatischer Papiervorschub
	ON		nicht Verfügbar	
6	6	7	RAM Clear Mode (Wartungszähler)	Nur in Funktion wenn DIP SW 8 auf ON.
	ON	OFF	Manuelles Einstellen des Sensor-Schwellenwertes	
7	OFF	ON	Sensor-Einstellung	
	ON	ON	RAM Clear Mode (Parameter)	
8	OFF		Arbeitsmodus	Betriebsmodus
	ON		Programm-Lademodus	

- Hinweise:**
- Die Einstellung der DIP Switches wird bei jedem Einschalten erneut eingelesen.
 - Steht der DIP SW 8 auf ON, wird automatisch der Programm-Lademodus geladen. Drücken Sie beim Einschalten **[FEED]** oder **[FEED]** und **[PAUSE]** so wird der Modus geladen, den Sie mit DIP SW 6 und 7 eingestellt haben. Setzen Sie die SW 6 und 7 während des Ladevorgangs nicht in den Wartungsmodus.
 - Steht der DIP SW Nr.8 auf OFF, kann die Stärke der Trägerpapiers bei der Druckgeschwindigkeit von 2"/Sek. in Spendemodus angepasst werden. Siehe untere Tabelle.

Nr.6	Nr.7	Stärke der Trägerpapiers
OFF	OFF	70µm Trägerpapier
ON	OFF	80µm Trägerpapier

5. EINRICHTEN DES DRUCKERS

5.1 VORAUSSETZUNGEN FÜR DEN BETRIEB

Dieser Drucker hat folgende Anforderungen:

- Der ansteuernde Rechner / Host muß eine serielle oder parallele Schnittstelle besitzen.
- Zur Kommunikation mit Ihrem Rechner benötigen Sie ein serielles oder paralleles Schnittstellenkabel. (Eine Anschlußbelegung der seriellen Schnittstelle finden Sie in der Tabelle unter.)
 - (1) RS-232C Kabel 9 pins
 - (2) Centronics Kabel 36 pins
- Um ein Etikett zu programmieren und zu drucken, lesen Sie bitte die Programmieranleitung.

■ Schnittstellenkabel

Um Störungen bei der Datenübertragung zu verhindern, beachten Sie die folgenden Punkte.

- Nutzen Sie nur abgeschirmte Kabel und Metallstecker.
- Halten Sie das Kabel so kurz wie möglich.
- Wickel Sie das Datenkabel nicht um das Netzkabel.
- Verlegen Sie Datenkabel und Netzkabel nicht im gleichen Kabelschacht.

■ RS-232C Schnittstellenbeschreibung

Zum Ansteuern des Druckers mit einem seriellen Schnittstellenkabel können Sie die beiden folgenden Konfigurationen verwenden.

Hinweis: Benutzen Sie ein RS232C Kabel mit Sicherungsschrauben für metrische Gewinde.



Abb. 5-1

5.2 DRUCKVORBEREITUNG

- Stellen Sie den Drucker auf einen geraden und stabilen Untergrund.
- Verwenden Sie eine geerdete Anschlußdose, keinen Eurostecker.
- Stellen Sie sicher, daß der Standort des Druckers für ein technisches Gerät angemessen und handhabungsfreundlich ist.
- Halten Sie den Drucker, deren Zubehör und Verbrauchsmaterialien von statischer Aufladung frei.

6. INSTALLATION DES DRUCKERS

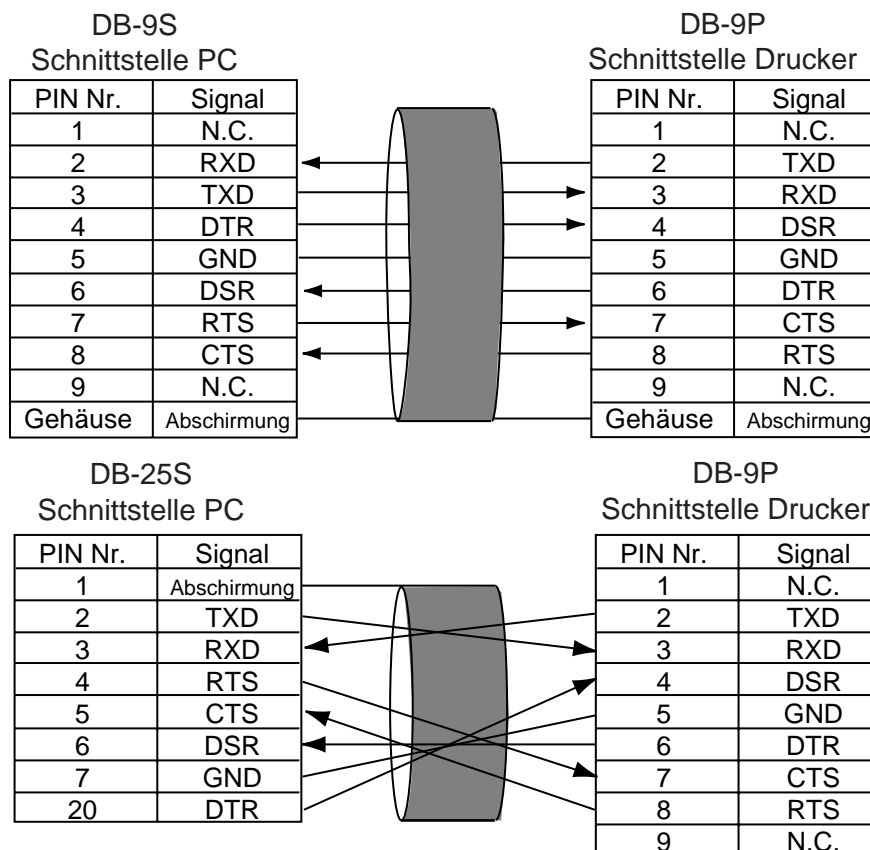
6.1 INSTALLATION DES PAPIERABROLLERS

WARNUNG!

Schalten Sie den Drucker aus, bevor Sie den Papierabroller installieren.

Stellen Sie den Papierabroller so unter die Rückseite des Druckers, daß die Pinne unterhalb des Druckes in die Bohrungen der Abrollers andocken.



Abb. 6-1

6.2 ANSCHLUßNETZKABEL UND SCHNITTSTELLENKABEL

WARNUNG!

Schalten Sie den Drucker aus bevor Sie Netzkabel oder Schnittstellenkabel installieren.

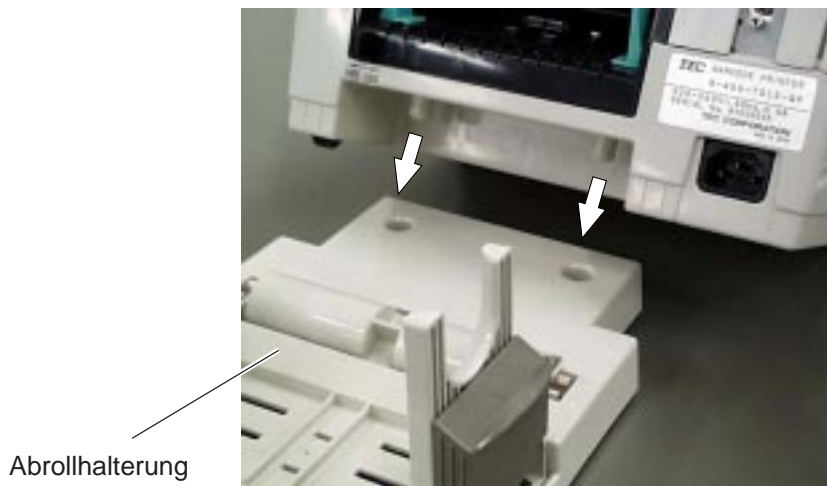

Netzkabel

Parallele Schnittstellenkabel
(Centronics)

Serielles Schnittstellenkabel
(RS-232C)

Abb. 6-2

7. EINSETZEN DES FARBBANDES

WARNUNG!

Vorsicht beim Umgang am Druckkopf, dieser kann sehr heiß werden.

Es sind grundsätzlich 2 Arten von Papier erhältlich, Standardpapier und thermosensitives Papier. Setzen Sie thermosensitives Papier ein, benötigen Sie kein Farbband.

1. Schalten Sie den Drucker aus und öffnen den Deckel des Druckers.
2. Drücken Sie den Kopföffnungshebel in Druckrichtung und heben die Druckkopf an.

Deckel



Druckkopfeinheit

Kopföffnungshebel

Abb. 7-1

3. Passen Sie den Vorsprung der Führungsrolle in die Nut des Farbbandkerns ein.
4. Ziehen Sie den Farbbandkopfführungstift des Farbbandkerns heraus und setzen Sie den Farbbandkern in die Aufwickelseite.

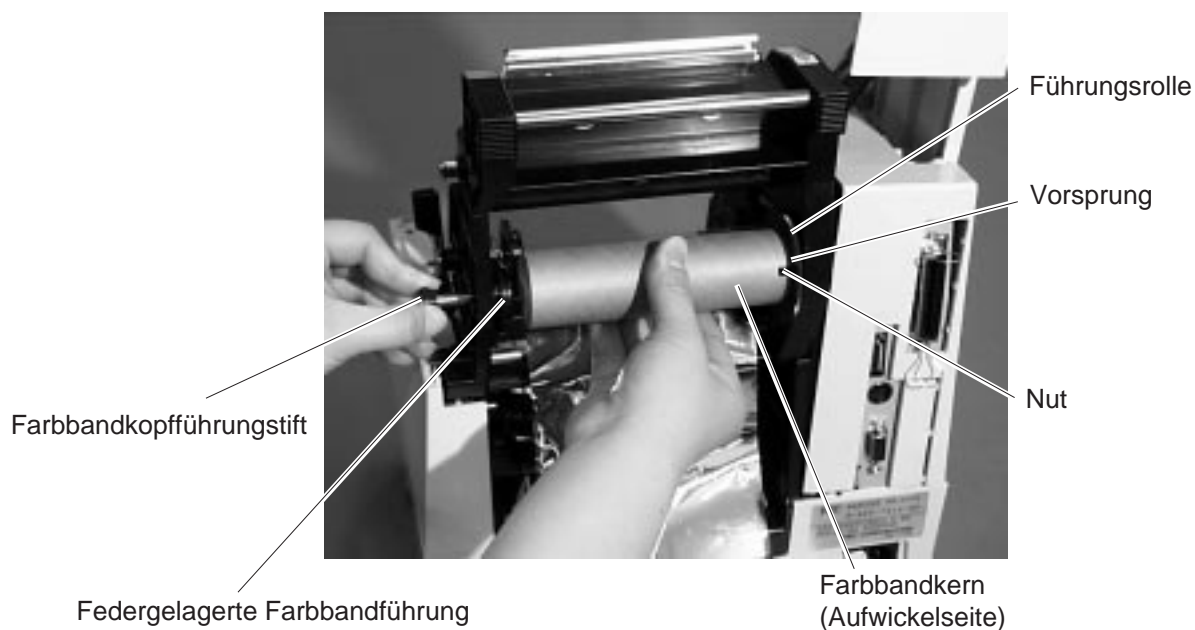

Führungsrolle

Vorsprung

Nut

Farbbandkopfführungstift

Federgelagerte Farbbandführung

Farbbandkern
(Aufwickelseite)

Abb. 7-2

5. Setzen Sie den Farbbandkern durch das Einpassen des Vorsprungs in die Nut ein.



Abb. 7-3

6. Drehen Sie die Aufwickelrolle in Pfeilrichtung, straffen Sie das Farbband und beseitigen so eine eventuelle Faltenbildung des Farbbandes.

Hinweis: Stellen Sie sicher, daß das Farbband nicht knittert und der Vorsprung gut eingepaßt in der Nute des Farbbandkerns sitzt.



Abb. 7-4

8. EINSETZEN DES PAPIERS

WARNUNG!

Vorsicht beim Umgang am Druckkopf, dieser kann sehr heiß werden.

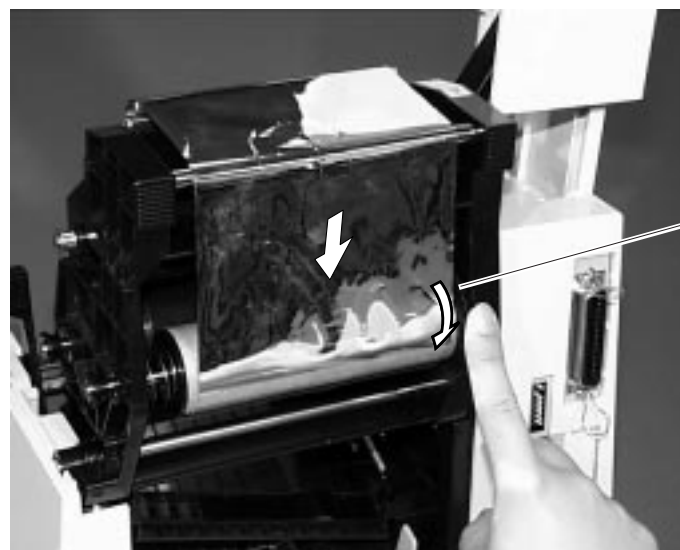
Es können Papierrollen mit einem Innendurchmesser von 38 mm, 40 mm, 42 mm oder 76.2 mm verwendet werden. Werden Papierrollen mit einem Innendurchmesser von 38 mm, 40 mm oder 42 mm eingesetzt, müssen die Abstandhalter vom Rollenhalter entfernt werden. Gehen Sie dabei nach folgender Beschreibung vor.

1. Drücken Sie beide Haltesicherungen des Abstandhalters, um den Abstandhalter von den Seitenscheiben zu entfernen. Bewahren Sie die entfernten Abstandhalter sicher auf.



Abb. 8-1



Abb. 8-2

2. Setzen Sie die Seitenscheiben von beiden Seiten an die Papierrolle.

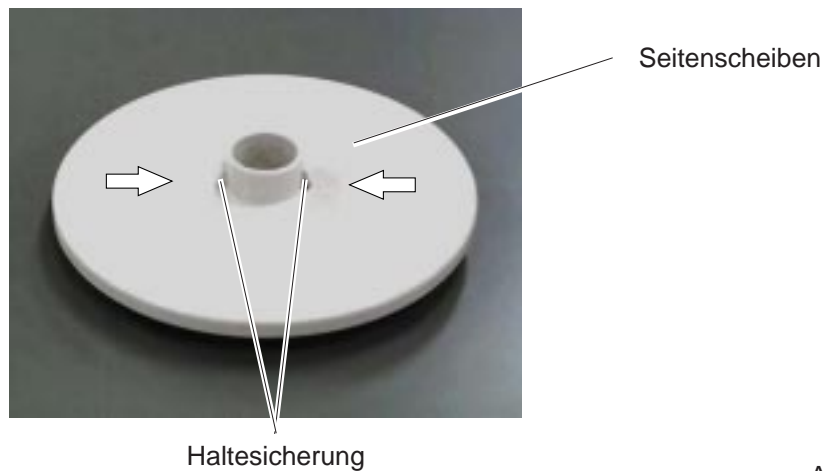

Abb. 8-3

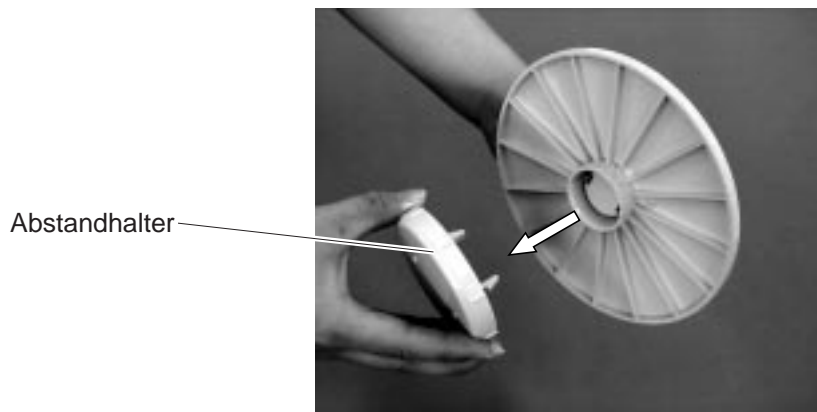
3. Setzen Sie die Papierrolle mit den Scheitenscheiben in die Rollenhalterung ein.

Hinweis: Das Papier kann innen oder außen gewickelt sein. Ungeachtet der Papierrolle muß das Papier so eingelegt sein, daß die Druckseite nach oben zeigt.

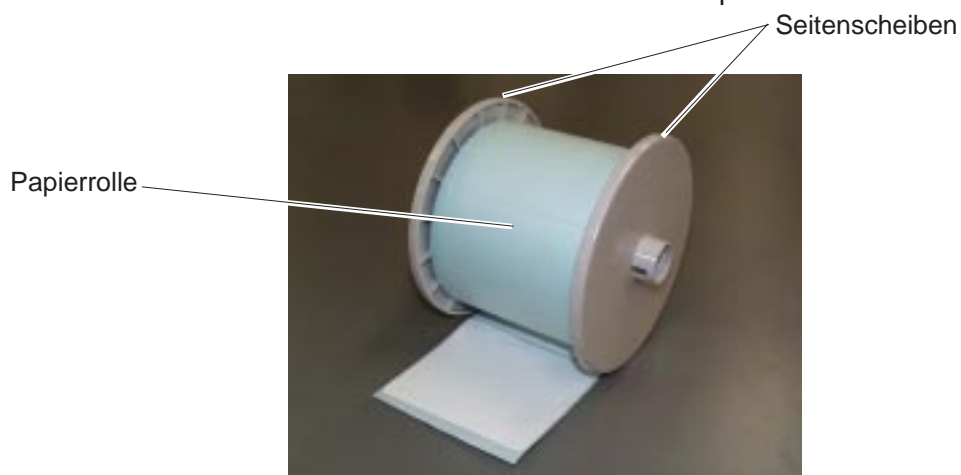

Abb. 8-4

4. Drücken Sie nochmals beide Seitenscheiben gegen die Papierrolle und verriegeln Sie die Rollenführung.

Hinweis: Stellen Sie sicher, die Scheitenscheiben leichtgängig laufen.

5. Führen Sie das Papier in den Drucker ein bis hin zur Papierausgabe.
6. Stellen Sie die Position der Papierführung auf die Papierbreite ein und verriegeln Sie diese.

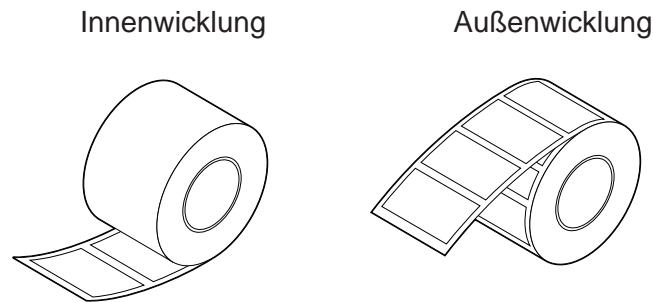

Abb. 8-5

7. Schließen Sie den Druckkopfblock durch drücken auf beide Seiten oberhalb des Druckkopfblocks bis er mit einem Klick einrastet.

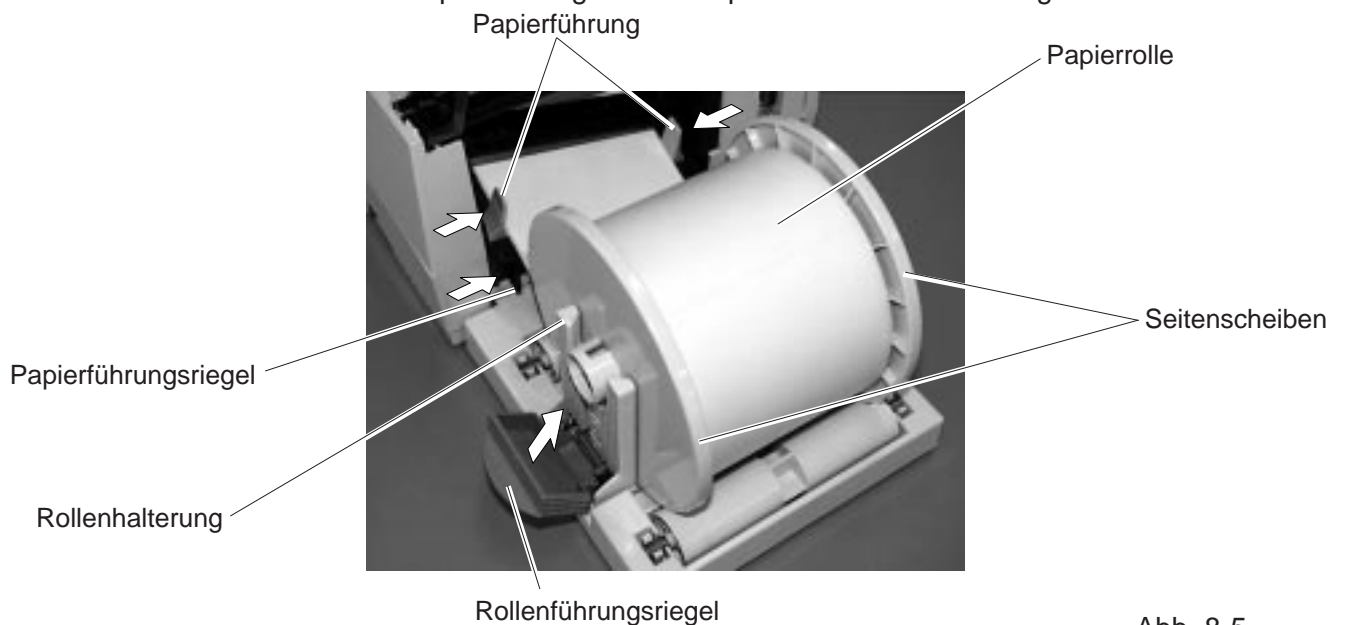

Abb. 8-6

Hinweis: Führen Sie das Papier gerade von der Rollenhalterung zur Papierausgabe. Fehler hierbei können zum schiefen Durchlauf oder zum Papierstau führen.

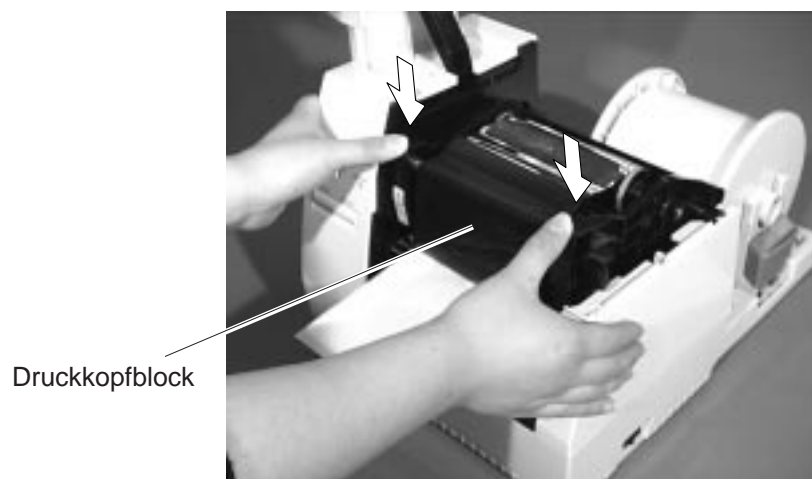

Abb. 8-7

8. Schließen Sie den Druckerdeckel. Das Papiereinlegen ist nun abgeschlossen.

Drucker im kontinuierlichen Druck-Modus:

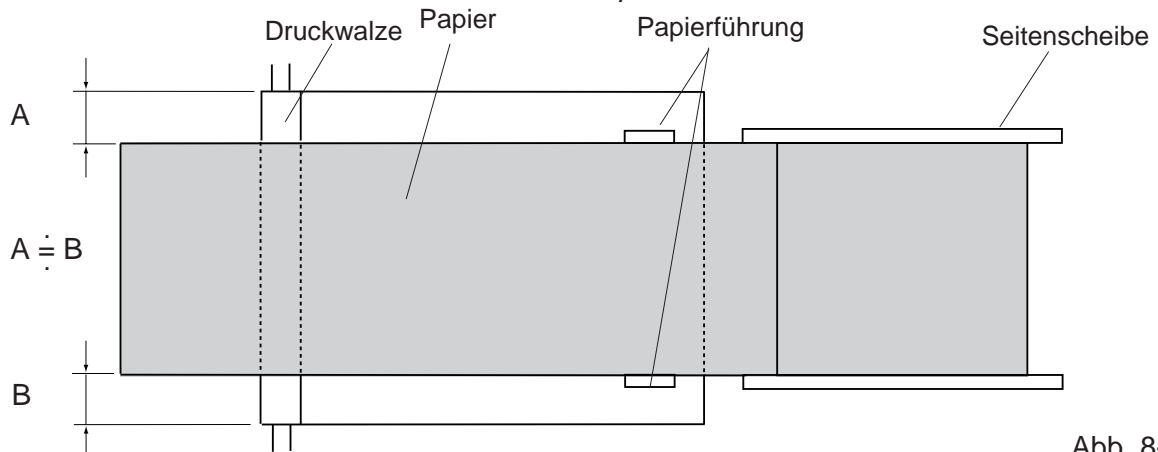

Abb. 8-8

Drucker mit Messer: Ist ein Messer angebaut wird das Papier wie beschrieben nur zusätzlich durch das Messer eingelegt.

- Hinweise:**
1. Stellen sie sicher, daß bei Etikettenmaterial nur das Trägerpapier geschnitten wird und nicht das Etikett. Geschnittene Etiketten können das Messer verkleben, was die Schnittgenauigkeit und die Lebensdauer des Messers negativ beeinflussen kann.
 2. Wenn Sie Karton schneiden, beachten Sie die spezifizierte Stärke des Papiers, sonst kann die Lebensdauer des Messers negativ beeinflusst werden.

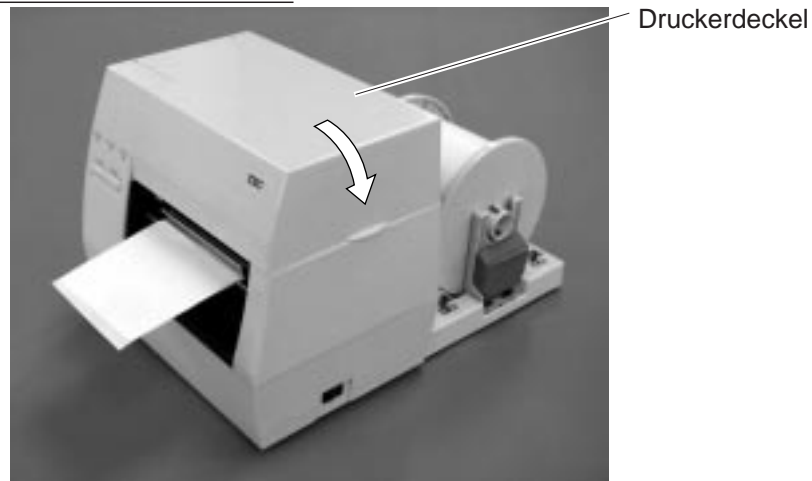

Abb. 8-9

Spenden:

- ① Entfernen Sie am Anfang der Etikettenrolle alle Etiketten vom Trägermaterial auf einer Länge von ca. 200 mm.
- ② Drücken Sie als erstes auf den Modulhebel zu Öffnen des Spenders und ziehen Sie diesen danach auf.
- ③ Führen Sie das Trägerpapier zwischen Spendeführungsrolle und Spenderrolle durch. Ziehen Sie das Trägerpapier nach dem Einführen in das Spendemodul glatt und verschließen Sie das Spendemodul.

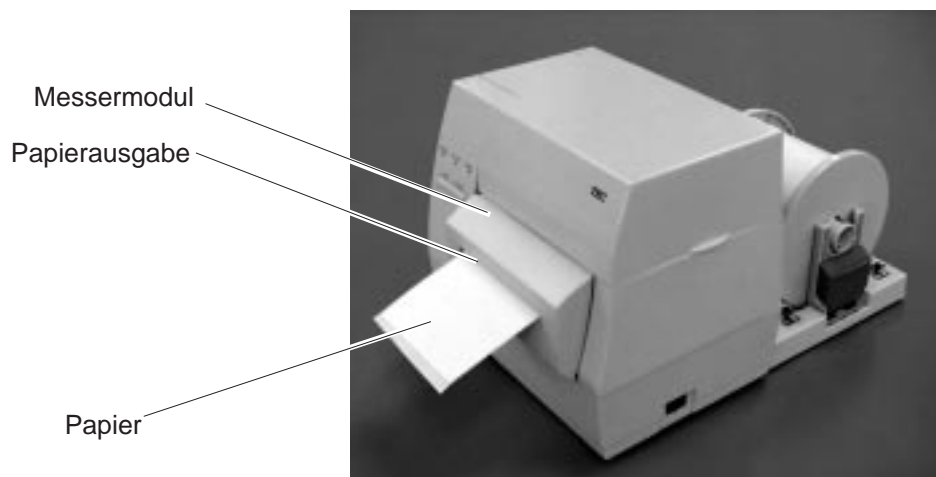

Abb. 8-10

9. SENSORANPASSUNG FÜR VORGEDRUCKTE ETIKETTEN

Um beim Druck eine immer gleiche Druckposition zu erreichen, mißt der Durchleuchtungssensor die Lichtmenge, die durch das Papier scheint und ermittelt auf diese Weise den exakten Anfang der Etiketten. Sind die Etiketten vorgedruckt, kann eine dunklere oder dichtere Farbe diesen Vorgang stören und es kommt zum Papierstau. Dieses Problem kann behoben werden, indem eine Mindestdurchleuchtung (Schwellenwert) für den Sensor auf folgende Weise festgelegt wird.

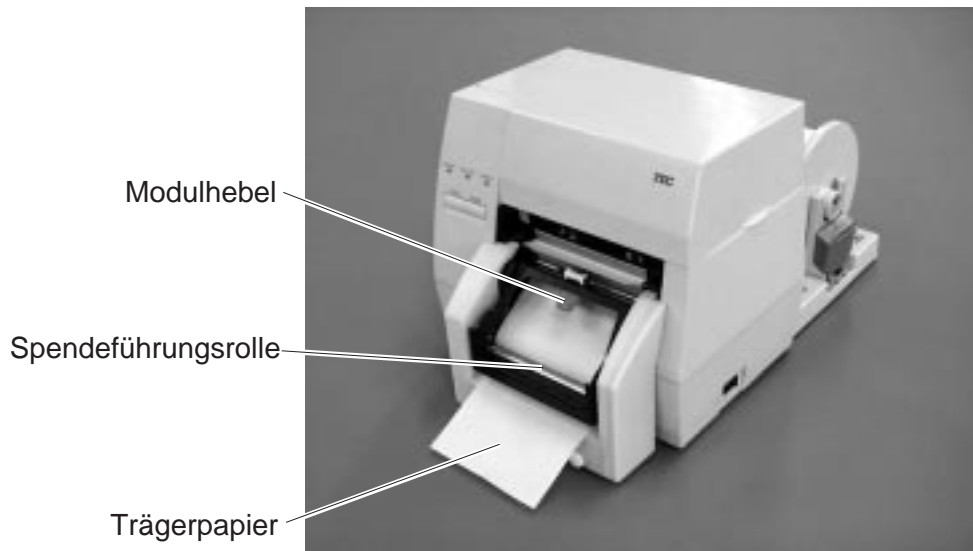
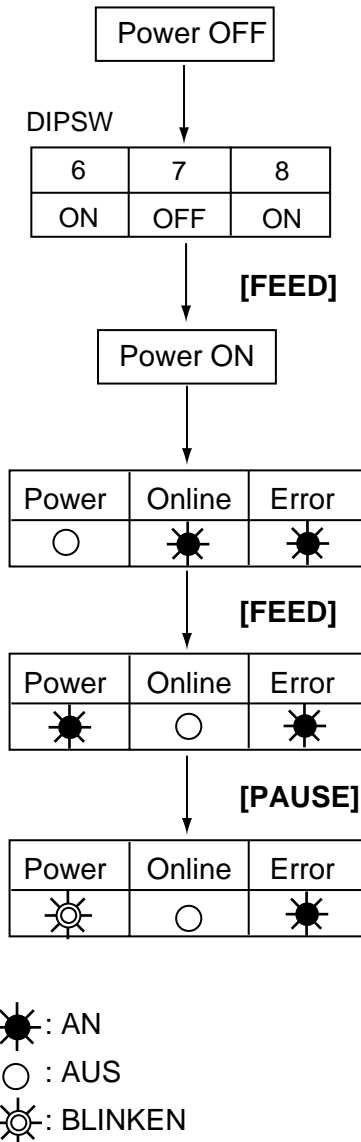

- (1) Der Drucker ist aus.
- (2) Setzen Sie die DIP-Schalter, um eine manuelle Sensoranpassung durchzuführen.
- (3) Schalten Sie den Drucker ein, während Sie die **[FEED]** Taste gedrückt halten.

Der Durchleuchtungssensor ist angewählt.

- (4) Drücken Sie die **[FEED]** Taste.
Der Schwarzmarkensensor ist angewählt.
Der Sensor-Typ ist mittels Drücken der **[FEED]** Taste gewechselt worden.
Legen Sie das vorgedruckte Etikettenmaterial wie gewohnt ein.
- (5) Drücken und halten Sie nun die **[PAUSE]** Taste.
Der Drucker führt einen Papiervorschub durch solange Sie die Taste gedrückt halten. Nach einem Vorschub von 1.5 oder mehr Etiketten lassen Sie die **[PAUSE]** Taste los.
(Die Sensoranpassung "Schwellenwert" ist hiermit abgeschlossen.)
- (6) Schalten Sie den Drucker aus.

- Hinweise:**
1. Für eine korrekte Sensoranpassung stellen Sie sicher, daß der Papiervorschub mindestens 1,5 Etiketten beträgt. Ein unzureichender Vorschub kann zu einer fehlerhaften Anpassung führen. In diesem Fall wiederholen Sie den Vorgang.
 2. Während der Druckkopf oben ist, ist die **[PAUSE]** Taste außer Funktion.
 3. Papierende oder ein Messerfehler wird während des Papiervorschubs nicht angezeigt.
 4. Drückt der Drucker trotz Sensoranpassung nicht an der richtigen Position, könnte die Einstellung des Durchleuchtungssensors fehlerhaft sein. Nach einer erneuten Einstellung des Sensors wiederholen Sie den Anpassungsprozeß des Schwellenwertes.
(Bei dickerem Trägermaterial ist eine Einstellung des Durchleuchtungssensors meist erforderlich.)

10. HINWEISE ZU PAPIER UND FARBBAND

Verwenden Sie nur Materialien, die von TEC zugelassen sind:

Dies ist wichtig, um Druckqualität, Kopflebensdauer und Lesbarkeit von Barcodes sicherzustellen. Fragen Sie Ihren zuständigen TEC Fachhändler nach einem Supply Manual. Die Verwendung von nicht zugelassenen Materialien kann die Lebensdauer des Kopfes wesentlich verkürzen und zu schlechten Druckergebnissen führen. Lagern Sie Ihr Material unter Berücksichtigung folgender Regeln:

- Beachten Sie die Herstellerangaben zur Lagerzeit.
- Lagern Sie die Rollen liegend (auf der flachen Seite).
- Lagern Sie die Rollen in Plastikbeuteln. Verschließen Sie den Beutel nach Entnahme der Rolle. Ungeschützt lagerndes Material kann verschmutzen und die Lebensdauer des Druckkopfes durch Staub und Schmutzpartikel wesentlich verkürzen.
- Das Material soll kühl und trocken gelagert werden. Direktes Sonnenlicht, Wärme, hohe Luftfeuchte, Staub oder Gas können die Lebensdauer des Materials wesentlich verkürzen oder es unbrauchbar machen.
- Benutzen Sie kein Thermopapier beim Thermodirekt-Druck, daß nicht die Spezifikationen Na⁺800 ppm, K⁺250 ppm und CL-500 ppm erfüllt.
- Vorbedruckte Etiketten in denen Tinte benutzt wurde, können die Lebensdauer des Druckkopfes verkürzen. Benutzen Sie keine vorbedruckten Etiketten, die die Substanzen carbonic calcium (CaCO₃) und kaolin (Al₂O₃, 2SiO₂, 2H₂O) enthalten.

Weitere Informationen erhalten Sie von Ihrem TOSHIBA TEC Händler oder Ihrem Etiketten-bzw. Farbbandlieferanten.

11. WARTUNG

WARNUNG!

Vorsicht beim Umgang am Druckkopf, dieser kann sehr heiß werden.

11.1 REINIGUNG

WARNUNG!

1. Stellen Sie sicher, daß das Gerät ausgeschaltet ist bevor Wartungsarbeiten ausgeführt werden.
2. Achten Sie darauf, daß keine Feuchtigkeit mit dem Drucker direkt in Kontakt kommt.

ACHTUNG:

1. Benutzen Sie keine scharfen Gegenstände zum Reinigen des Druckkopfes und der Walzen. Dies führt zur Beschädigung des Druckkopfes und vermindert die Druckqualität.
2. Benutzen Sie niemals organische Lösungsmittel, wie Verdüner oder Benzin zum Reinigen. Die Lösungsmittel lösen die Lackierung des Gehäuses und können sich negativ auf die Druckqualität auswirken oder führen zu anderen Druckerfehlern.
3. Berühren Sie nicht die Druckkopfelemente, da statische Aufladung entstehen kann, die den Druckkopf zerstören könnte.

Um die hohe Qualität und Leistung des Druckers zu erhalten, sollte das Gerät regelmäßig gereinigt werden. Je größer die Druckmenge ist, in desto kürzeren Intervallen sollte die Reinigung stattfinden. (z.B. niedriger Gebrauch = wöchentlich ; hoher Gebrauch = täglich).

1. Schalten Sie den Drucker aus.
2. Öffnen Sie den Druckerdeckel.
3. Öffnen Sie den Verschuß des Druckkopfblocks und heben Sie den Druckkopfblock hoch.
4. Entnehmen Sie Farbband und Papier.
5. Reinigen Sie den Druckkopf mit dem Druckkopfreinigungstift.

Hinweis: Bitte verwenden Sie nur Druckkopfreiniger, die Sie von einem autorisierten TOSHIBA TEC Fachhändler beziehen können.

Druckkopfreinigungstift
(24089500013)

Druckkopfelemente



Abb. 11-1

6. Reinigen Sie die Walze mit Walzenreiniger und einem fussselfreien Tuch.
7. Entfernen Sie Staub und Klebereste vom Sensor und der Papierbahn mit einem weichen Tuch.

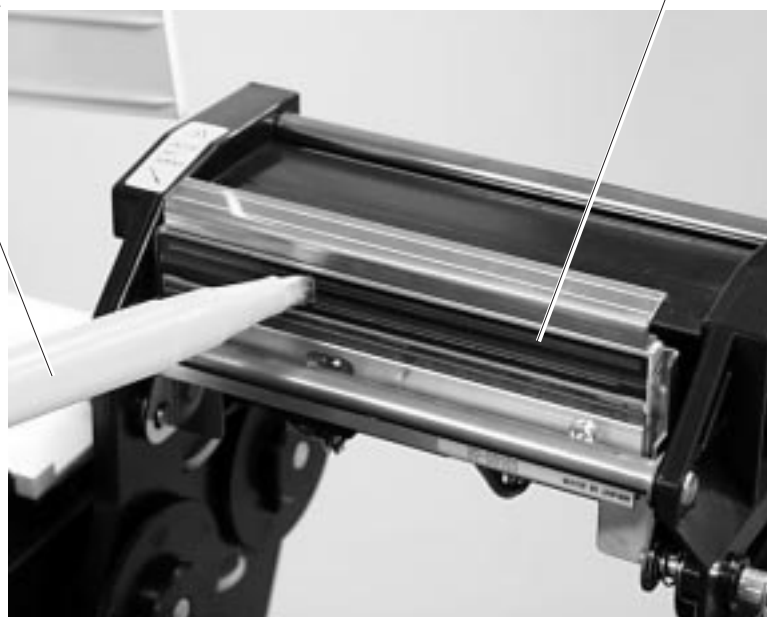

Abb. 11-2

8. Entnehmen Sie die Rollen aus der Papierhalterung. Entfernen Sie Staub und Klebereste aus der Lagerschale der Rollen und von den Rollen selbst mit einem weichen, feuchten Tuch.

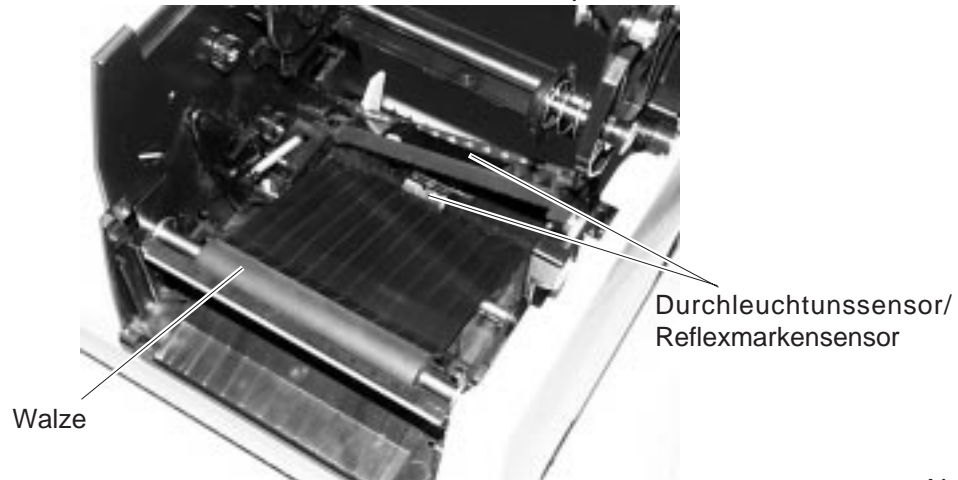

Abb. 11-3

11.2 GEHÄUSE

Das Gehäuse sollte entweder mit einem trockenen Tuch oder einem Tuch mit einer milden Reinigungslösung gereinigt werden.

Hinweis: Reinigen Sie das Gehäuse mit einem antistatischen Reiniger für Büroequipment.

WARNUNG!

1. Achten Sie darauf, daß keine Feuchtigkeit mit dem Drucker direkt in Kontakt kommt.
2. Tragen Sie Reinigungsmittel nicht direkt auf das Gehäuse auf.
3. Benutzen Sie keinen Verdünner oder andere flüchtige Lösungsmittel für das Kunststoffgehäuse.
4. Benutzen Sie niemals organische Lösungsmittel, wie Verdünner oder Benzin zum Reinigen. Die Lösungsmittel lösen die Lackierung des Gehäuses und verändern so sein Aussehen und seine Struktur.

11.3 BESEITIGEN EINES PAPIERSTAUS

1. Schalten Sie den Drucker aus.
2. Öffnen Sie den Druckerdeckel.
3. Öffnen Sie den Verschuß des Druckkopfblocks und heben Sie den Druckkopfblock hoch.
4. Entnehmen Sie Farbband und Papier.
5. Entfernen Sie das gestaute Papier. Benutzen Sie keine scharfen Gegenstände die den Drucker beschädigen können.
6. Reinigen Sie Druckkopf und Walze. Entfernen Sie weiteren Staub und alle Fremdsbstanzen aus dem Drucker.



Abb. 11-4

7. Papierstau in der Messereinheit kann auftreten durch Verschleiß oder Kleberückstände von Etiketten. Verwenden Sie nur TOSHIBA TEC spezifizierte Papiere. Wiederholen sich Papierstaus an der Messereinheit, wenden Sie sich bitte an Ihren TOSHIBA TEC Vertragshändler.

■ Reinigung der Messereinheit

WARNUNG!

1. Stellen Sie sicher, daß der Drucker spannungsfrei ist, bevor Sie die Messereinheit reinigen.
2. Die Messer sind scharf. Beim Reinigen ist Vorsicht geboten.

1. Drücken Sie die Verriegelung der Messerabdeckung herunter und nehmen Sie die Messerabdeckung ab.



Abb. 11-5

2. Stecken Sie den beigefügten Imbusschlüssel auf der rechten Seite der Messereinheit ein. Drehen Sie das Messer mit dem Imbusschlüssel und entfernen Sie das gestaute Papier .
3. Reinigen Sie das Messer mit einem trockenen Tuch.

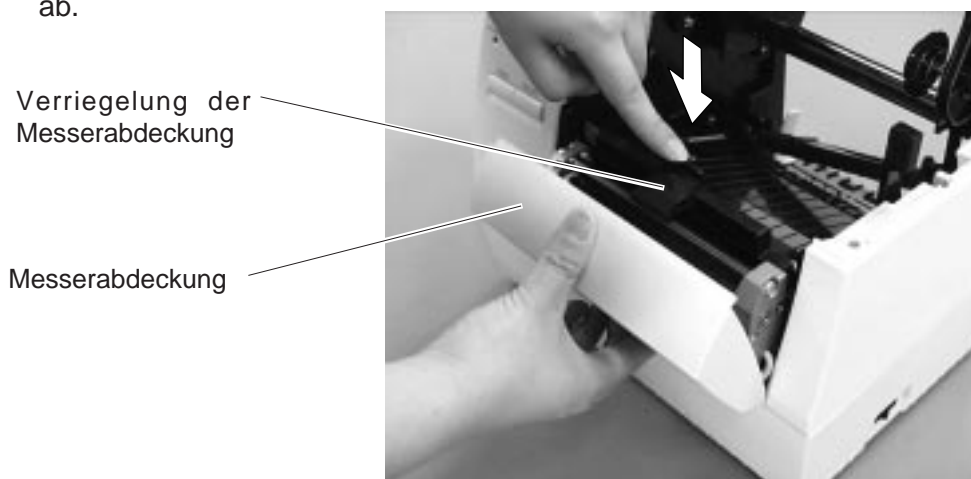

Abb. 11-6

4. Das Zusammensetzen geschieht in umgekehrter Reihenfolge.

■ Reinigung des Spendemoduls

WARNUNG!

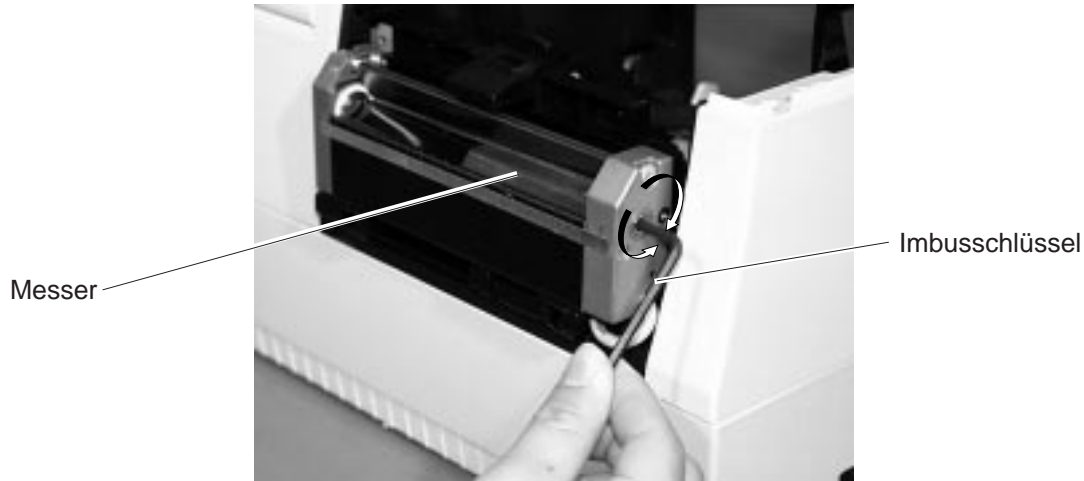
1. Stellen Sie sicher, daß das Gerät ausgeschaltet ist bevor Sie das Spendemodul reinigen.
2. Achten Sie darauf, daß Sie keine beweglichen Teile vor dem Ausschalten des Druckers berühren. So vermeiden Sie das Risiko, daß Finger, Schmuck oder Kleidungsstücke sich im Spendemodul verfangen.

1. Drücken Sie als erstes auf den Modulhebel zu Öffnen des Spenders und ziehen Sie diesen danach auf.
2. Entfernen Sie im Bedarfsfall das gestaute Papier.
3. Reinigen Sie nun die Spendeführungsrollen A und B mit einem leicht mit Alkoholreiniger befeuchtetem Tuch.



Abb. 11-7

12. FEHLERMELDUNGEN

WARNUNG!

Können Sie Ihren Fehler am Drucker bei den folgenden Fehlermeldungen nicht finden oder nicht mit einer der Lösungen beheben, schalten Sie den Drucker spannungsfrei, ziehen Sie den Netzstecker und kontaktieren Sie ihren TOSHIBA TEC Vertragshändler. Versuchen Sie bitte nicht, den Drucker selbst zu reparieren.

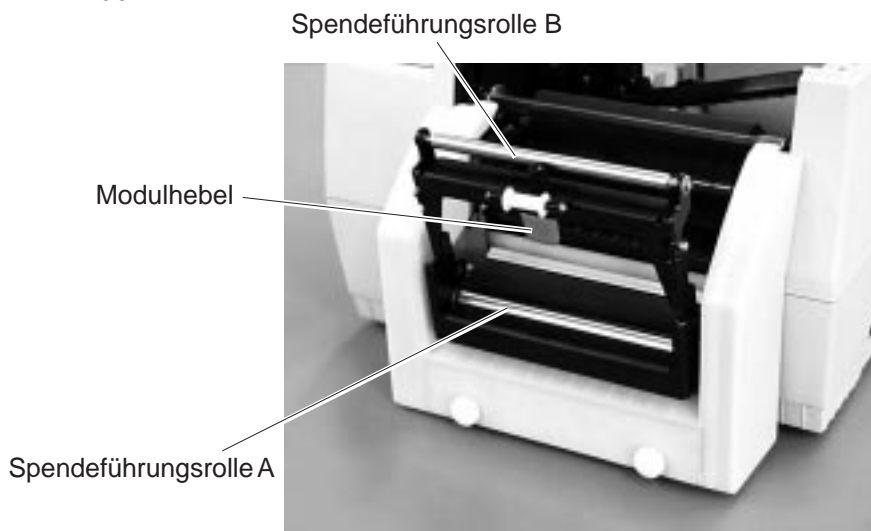
Leuchtet die Error LED während des Druckvorgangs, überprüfen Sie anhand der folgenden Fehlermeldungen Ihren Drucker und beheben Sie das Problem wie beschrieben.

Fehlermeldung	Ursache	Lösung
PAPIERSTAU	<ol style="list-style-type: none"> 1. Papier ist nicht richtig eingelegt. 2. Papierstau im Drucker. 3. Das verwendete Papier stimmt nicht mit den Sensoren überein. 4. Die tatsächliche Etikettenlänge stimmt nicht mit der programmierten überein. 5. Der Durchleuchtungssensor erkennt den Unterschied zwischen Etikett und Trägermaterial nicht. 	<ol style="list-style-type: none"> 1. Papier richtig einlegen. → [PAUSE] Taste drücken. 2. Papierstau entfernen und unbeschädigtes Papier richtig einlegen. → [PAUSE] Taste drücken. 3. Drucker aus- und einschalten. Richtigen Sensor auswählen. → [PAUSE] Taste drücken. 4. Drucker aus- und einschalten. Richtige Länge setzen. → [RESTART] Taste drücken. 5. Verändern Sie den Schwellenwert (siehe Seite 9-1), oder wenden Sie sich an Ihren TOSHIBA TEC Vertragshändler.
KOPF OFFEN	Wenn der Druckkopf nicht verriegelt ist kann weder gedruckt noch vorgeschoben werden.	Verriegeln Sie den Druckkopf. → [PAUSE] Taste drücken.
PAPIERENDE	Ende des Papierrolle.	Neues Farbband einlegen. → [PAUSE] Taste drücken.
KOPF ÜBERHITZT	Der Druckkopf wurde zu heiß.	Drucker ausschalten und Druckkopf abkühlen lassen.
FARBAND FEHLER	<ol style="list-style-type: none"> 1. Farbbandende 2. Farbbandsensorfehler 	<ol style="list-style-type: none"> 1. Legen Sie ein neues Farbband ein. → Drücken Sie die [PAUSE] Taste. 2. Schalten Sie den Drucker aus und informieren Sie Ihren zuständigen TOSHIBA TEC Fachhändler.

Fehlermeldung	Ursache	Lösung
MESSERFEHLER	Papierstau im Messer.	Gestautes Papier entfernen, neues Papier einlegen (siehe Seite 11-3). → [PAUSE] Taste drücken. Oder wenden Sie sich an Ihren TOSHIBA TEC Vertragshändler.
Andere Fehlermeldungen	Weisen auf einen Hard- oder Software Fehler hin.	Wenn der Fehler nicht durch Aus- und Einschalten beseitigt werden kann, wenden Sie sich an Ihren TOSHIBA TEC Vertragshändler.
<p>Hinweis: Kann ein Fehler durch Drücken der [PAUSE] Taste nicht gelöst werden, muß der Drucker aus- und eingeschaltet werden. Beachten Sie dabei bitte, daß nach dem Ausschalten alle temporären Daten im Drucker gelöscht sind.</p>		

Problem	Lösung
Kein Druck.	<ol style="list-style-type: none"> 1. Prüfen Sie, ob Papier und Farbband richtig eingelegt sind. 2. Prüfen Sie, ob der Druckkopf richtig verriegelt ist. 3. Prüfen Sie, ob die Schnittstellen PC - Drucker richtig verbunden sind.
Fehlende Druckpunkte.	Prüfen Sie, ob Ihr Druckkopf verschmutzt ist und gereinigt werden muß. Wenn der Fehler nicht beseitigt werden kann, wenden Sie sich an Ihren TOSHIBA TEC Vertragshändler.
Schlechtes oder unsauberes Druckbild.	<ol style="list-style-type: none"> 1. Prüfen Sie, ob Ihr Druckkopf verschmutzt ist → Druckkopf reinigen. 2. Falsches oder fehlerhaftes Farbband eingesetzt → Anderes Farbband einsetzen. 3. Schlechtes oder falsches Papier eingesetzt → Anderes Papier verwenden.
Drucker läßt sich nicht einschalten.	<ol style="list-style-type: none"> 1. Prüfen Sie, ob das Netzkabel richtig eingesteckt ist. 2. Prüfen Sie, ob die Sicherung des Drucker ganz ist. 3. Prüfen Sie, ob Ihre Versorgungssteckdose Spannung führt, z. B. mit einem anderen Verbraucher. <p>Wenn der Fehler nicht beseitigt werden kann, wenden Sie sich an Ihren TOSHIBA TEC Vertragshändler.</p>
Drucker schneidet nicht.	Prüfen Sie, ob ein Papierstau im Messer vorliegt. Wenn der Fehler nicht beseitigt werden kann, wenden Sie sich an Ihren TOSHIBA TEC Vertragshändler.
Unsaubere oder ausgefranste Schnittkante.	<ol style="list-style-type: none"> 1. Reinigen Sie die Messerschneiden. 2. Messer sind verschlissen. Wenden Sie sich an Ihren TOSHIBA TEC Vertragshändler.

ANHANG

■ ASCII Tabelle

	0	1	2	3	4	5	6	7	8	9	A	B	C	D	E	F
0				0	@	P	`	p	Ç	É	á	€		ð	Ó	–
1			!	1	A	Q	a	q	ü	æ	í	€		Ð	ß	±
2			"	2	B	R	b	r	é	Æ	ó			È	Ò	=
3			#	3	C	S	c	s	â	ô	ú			Ê	Ô	¼
4			\$	4	D	T	d	t	à	ö	ñ			È	ö	¶
5			%	5	E	U	e	u	à	ò	Ñ	Á		×	Õ	§
6			&	6	F	V	f	v	â	û	+	À	ā	Í	μ	÷
7			'	7	G	W	g	w	ç	ù	⊕	À	Ā	Ī	þ	°
8			(8	H	X	h	x	ê	ÿ	¿	⊙		Ī	ƒ	◦
9)	9	I	Y	i	y	ë	ÿ	⊙			Û	¨	◦
A			*	:	J	Z	j	z	è	Û	¬			Û	·	◦
B			+	;	K	[k	l	ï	ø	½			Û	¹	◦
C			,	<	L	\	l	l	ï	£	¼			ý	³	◦
D			-	=	M]	m	ñ	ï	ø	¼			ÿ	²	◦
E			.	>	N	^	n	~	Ä	×	«	¥		ì	—	◦
F			/	?	O	_	o	⌘	Å	f	»		□		˘	◦

■ Muster-Schriftarten

A/0123456789@ABCDEFGHIJKL G/0123456789@ABCDEFGHIJKLMNQRST
 B/0123456789@ABCDEF H/0123456789@ABCDEFGHIJ
 C/0123456789@ABCDEF I /0123456789@ABCDEF
 D/0123456789@ABCDEF J /0123456789@ABCDEF
 E/0123456789@ABCD K/0123456789@ABC
 F/0123456789@ABCDEF L /0123456789@ABCDEF
M/0123456789@ABCDEFGHIJKLM
 N/0123456789@ABCDEFGHIJKLMNO
 O/0123456789@ABCDEFGHIJKLMNO
 P/0123456789@ABCDEFGHI
 Q/0123456789@ABCDEFGHI
 R/0123456789@ABCDEF
 S/0123456789@ABCDEF
 T/0123456789@ABCDEF

ABC

■ Muster-Barcodes

	0: JAN8, EAN8 494010458	4: NW7 a1234567890a
	2: ITF 012345678905	5: JAN13, EAN13 901480079516
	3: CODE39 (Standard) *ABC123*	9, A: CODE128 ABCDEFGHI

STICHWORTVERZEICHNIS

A

Auflösung	1-1
Ausgabemodus	1-1
Automatischer Papiervorschub	4-1

B

Barcodes	2-1
Bedienfeld	3-1
ERROR LED	3-1
FEED Taste	3-1
ON-LINE LED	3-1
PAUSE Taste	3-1
POWER LED	3-1

D

DIP Switch	3-1, 4-1
Download	4-1
Druckkopf	1-1, 2-1, 11-1
Druckkopfreiniger	11-1
Drucklänge	2-2
Druckgeschwindigkeit	2-1
Druckbreite	2-2
Druckmethode	2-1

F

Farbband	2-2, 7-1, 10-1
Fehlermeldung	12-1

G

Gewicht	2-1
---------------	-----

K

Kaltgerätestecker	3-1
-------------------------	-----

L

Leistungsaufnahme	2-1
-------------------------	-----

M

Manuelle Sensoranpassung	4-1
--------------------------------	-----

N

Netzkabel	1-1, 6-1
Netzschalter	3-1
Netzspannung	2-1

O

Optionen	2-2
Keyboard	2-2
Messer	11-4
Messermodule	2-2, 8-3
Spendemechanik	1-1
Spendemodul	2-2
Start-Stopp-Schnittstelle	2-2

P

Papier	2-2, 10-1
Papierbreite	2-2
Papierlänge	2-2
Papierstau	11-3, 12-1

R

Reinigung	11-1
Relative Luftfeuchte	2-1
Rollenhalterung	1-1, 2-1, 6-1

S

Schnittstellen	1-1, 2-1
Ilenbeschreibung	5-1
parallele Schnittstelle	2-1
paralleles Schnittstellenkabel	5-1
RS-232C Schnittstellenbeschreibung	5-1
serielle Schnittstelle	2-1
serieller Schnittstellenstecker	3-1
serielles Schnittstellenkabel	6-1
Schriftarten	2-1
Seitenscheiben	1-1, 3-1, 8-1
Sensor	
Durchleuchtungssensor	11-2
Schwarzmarkensensor	11-2
Sensoreinstellung	4-1
Sensoranpassung	9-1
Spezifikationen	2-1
Stapler	4-1

T

Thermotransfer	1-1, 2-1
2D Codes	2-1

U

Übertragungsrate	4-1
------------------------	-----

TEC

Impresora térmica TEC

B-450-QP SERIES

Manual de instrucciones

Mantenimiento

La seguridad personal en el manejo y mantenimiento de los equipos es extremadamente importante. Las Advertencias y Precauciones necesarias para el manejo seguro están contempladas en este manual. Se deben leer y entender todas las advertencias y precauciones contenidas en este manual antes de manejar o mantener el equipo.

No intente efectuar reparaciones o modificaciones en este equipo. Si ocurriese un fallo que no se puede rectificar utilizando este manual, apague la máquina, desconecte la alimentación y contacte con su Distribuidor Autorizado TOSHIBA TEC para la asistencia técnica.

Significado de cada símbolo



Este símbolo indica puntos de advertencia (incluyendo precauciones). El contenido específico de la advertencia está dibujado en el interior del \triangle símbolo. (El símbolo de la izquierda indica una precaución general.)



Este símbolo indica acciones prohibidas (puntos prohibidos). El contenido específico prohibido está dibujado en el interior o cerca del \odot símbolo. (El símbolo de la izquierda indica que no debe realizarse el desmontaje.)



Este símbolo indica las acciones que deben realizarse. Las instrucciones específicas están dibujadas en el interior del \bullet símbolo. (El símbolo de la izquierda indica que la clavija del cable de alimentación debe desconectarse de la toma de corriente.)



ADVERTENCIA

Esto indica que existe un riesgo de que se produzca la **muerte** o **heridas graves** si no se sigue esta indicación y las máquinas se manejan de forma incorrecta.



Cualquier otra tensión (CA) que no sea la especificada está prohibida.

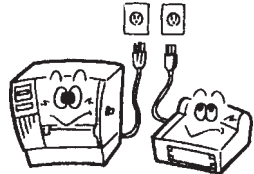

■ No utilice otras tensiones diferentes de la tensión (CA) especificada en la placa de características, porque esto podría causar un **incendio** o una **sacudida eléctrica**.



Prohibido

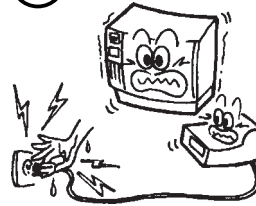

■ No enchufe ni desenchufe las clavijas de los cables de alimentación con las manos mojadas porque esto puede causar una **sacudida eléctrica**.



Prohibido

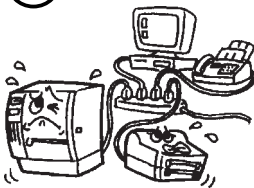

■ Si las máquinas comparten la misma toma de corriente con cualquier aparato eléctrico que consuma grandes cantidades de energía, la tensión fluctuará considerablemente cada vez que funcionen estos aparatos. Asegúrese de suministrar una toma de corriente exclusiva para las máquinas porque en caso contrario éstas tal vez **funcionen mal**.



Prohibido

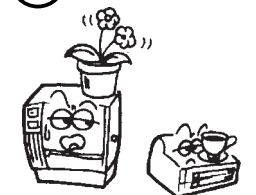

■ No ponga objetos metálicos ni recipientes llenos de agua tales como floreros, macetas, jarras, etc. encima de las máquinas. Si los objetos metálicos o los líquidos derramados entran en las máquinas, esto tal vez cause un **incendio** o una **sacudida eléctrica**.



Prohibido

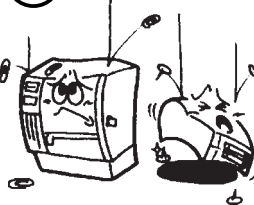

■ No introduzca ni deje caer objetos metálicos, inflamables u otros extraños dentro de las máquinas a través de las ranuras de ventilación, esto podría causar un **incendio** o una **sacudida eléctrica**.



Prohibido

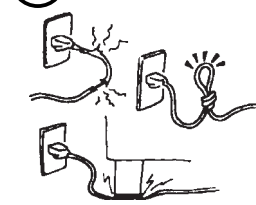

■ No trate de reparar o modificar las máquinas usted mismo, porque esto podría causar un **incendio** o una **sacudida eléctrica**. Póngase en contacto con su agente de ventas (o agente de mantenimiento y servicio) para cualquier cuestión relacionada con las reparaciones.



Desconecte la clavija.







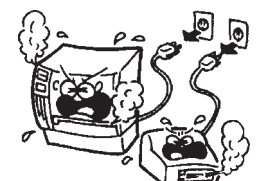

■ Si se caen las máquinas o se estropean sus cajas, apague primero las máquinas, desconecte las clavijas de alimentación de la toma de corriente y póngase en contacto con su Distribuidor Autorizado TOSHIBA TEC para que le proporcione asistencia. La utilización continua de las máquinas bajo estas condiciones puede causar un **incendio** o una **sacudida eléctrica**.

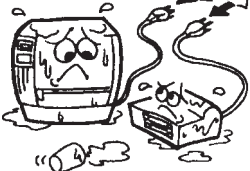

Desconecte la clavija.

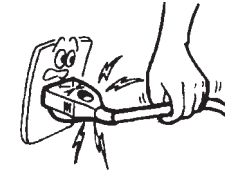

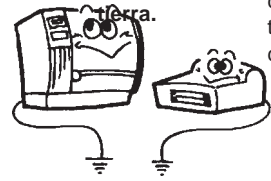
■ La utilización continua de máquinas en mal estado-cuando producen humo u olores extraños, por ejemplo-puede provocar incendios o sacudidas eléctricas. En estos casos, apague inmediatamente la impresora y desconecte los cables de alimentación de la toma de corriente. Luego, póngase en contacto con su Distribuidor Autorizado TOSHIBA TEC para que le proporcione asistencia.

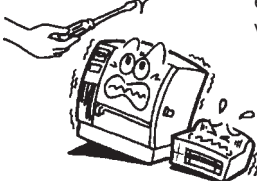
 <p>Desconecte la clavija.</p>  <p>■ Si entran objetos extraños (fragmentos de metal, agua, líquidos) en las máquinas, apague primero las máquinas, desconecte las clavijas de los cables de alimentación de la toma de corriente y luego póngase en contacto con su Distribuidor Autorizado TOSHIBA TEC para que le proporcione asistencia.</p>	 <p>Desconecte la clavija.</p>  <p>■ Cuando desenchufe los cables de alimentación, asegúrese de sujetar clavija y tirar de ella. Tirar del cable puede ser la causa de que éste se rompa o de queden expuestos los conductores internos, lo que podría causar un incendio o una sacudida eléctrica.</p>
 <p>Conecte el cable de puesta a tierra.</p>  <p>■ Asegúrese de hacer la conexión de las tomas de tierra. Todas sus conexiones deben tener toma de tierra. Una derivación puede ser la causante de fuego o cortocircuitos.</p>	 <p>No se debe desmontar.</p>  <p>■ No intente desmontar o reparar la máquina por sí sólo, ya que puede esponerse a altas tempertaturas, altos voltajes o zonas cortantes.</p>



PRECAUCIÓN

Esto indica que existe un riesgo de que se produzcan **heridas** personales o **daños** en objetos si no se sigue esta indicación y las máquinas se manejan de forma incorrecta.

Precauciones generales

Los puntos que se detallan a continuación le ayudarán a asegurarse de que la máquina funcionará correctamente.

- Procure evitar situar la impresora en lugares con las siguiente características:
 - * Temperatura fuera de especificaciones
 - * Luz directa del sol
 - * Humedad alta.
 - * Tomas de corriente compartidas
 - * Tomas de tensión compartidas
 - * Suciedad/Gas
- Limpiar la tapa con un paño seco o ligeramente humedecido con jabón. Nunca usar disolventes u otros productos semejantes para limpiar las partes plásticas.
- UTILICE SÓLO EL PAPEL Y CINTA RECOMENDADOS POR TOSHIBA TEC.
- NO ALMACENE el papel ni las cintas en lugares expuestos a luz solar directa, altas temperaturas, humedad, polvo o gas.
- Asegúrese de colocar la impresora en una superficie lisa.
- No se asegura el correcto almacenamiento de los datos en caso de que se produzca un error en la impresora.
- Evite utilizar esta máquina conectada a la misma fuente de corriente que un equipo de alto voltaje que pueda causar interferencias.
- Desconecte la impresora cada vez que la vaya a revisar o limpiar.
- Mantenga el área de trabajo libre de cargas electrostáticas.
- No ponga objetos pesados encima de las máquinas ya que éstos pueden perder el equilibrio y caerse causando **heridas**.
- No bloquee las ranuras de ventilación de las máquinas porque esto hará que se acumule calor en el interior de las máquinas y podrá causar un **incendio**.
- No se apoye ni deje nada sobre la impresora, ya que ésta podría caerse y ocasionarle daños.
- Tener cuidado de no cortarse con la cuchilla de la impresora.
- Desconecte la impresora cuando no la vaya a utilizar durante un periodo largo de tiempo.

Compromiso de Mantenimiento

- Utilice nuestros servicios de mantenimiento.
Después de comprar la impresora, contacte con su Distribuidor Autorizado TOSHIBA TEC al menos una vez al año para su mantenimiento y limpieza. En caso contrario, se puede almacenar suciedad en la impresora y causar un incendio o mal funcionamiento. La limpieza es particularmente efectiva antes de las estaciones lluviosas húmedas.
- Nuestro servicio de mantenimiento realiza periódicamente chequeos y otros trabajos necesarios para mantener la calidad de impresión, el correcto funcionamiento y prevenir accidentes de antemano. Para más detalles, consulte a su Distribuidor Autorizado TOSHIBA TEC.
- Uso de insecticidas y otros productos químicos.
No exponga la impresora a insecticidas u otros disolventes volátiles, puesto que pueden deteriorar la carcasa y otros elementos o provocar el desprendimiento de la pintura.

INDICE

	Page
1. INTRODUCCIÓN	S1- 1
1.1 DESCRIPCIÓN DEL MODELO	S1- 1
1.2 ACCESORIOS	S1- 1
2. ESPECIFICACIONES	S2- 1
2.1 ESPECIFICACIONES GENERALES	S2- 1
2.2 ESPECIFICACIONES DE IMPRESIÓN	S2- 1
2.3 ESPECIFICACIONES DE PAPEL (ETIQUETA/CARTULINA)	S2- 2
2.4 ESPECIFICACIONES DE LA CINTA	S2- 2
2.5 OPCIONES	S2- 2
3. VISTA GENERAL	S3- 1
3.1 VISTA FRONTAL Y POSTERIOR	S3- 1
3.2 PANEL DE OPERACIONES	S3- 1
4. FUNCIONES DE LOS MICROINTERRUPTORES (DIP SW)	S4- 1
5. PROCESO DE INSTALACIÓN	S5- 1
5.1 REQUERIMIENTOS DE FUNCIONAMIENTO	S5- 1
5.2 CONEXIÓN	S5- 1
6. PROCESO DE INSTALACIÓN	S6- 1
6.1 INSTALACIÓN DE LA UNIDAD DE SOPORTE DE PAPEL	S6- 1
6.2 CONEXIÓN DE LA ALIMENTACIÓN Y CABLES	S6- 1
7. COLOCACIÓN DE LA CINTA	S7- 1
8. COLOCACIÓN DEL PAPEL	S8- 1
9. AJUSTE DEL UMBRAL DEL SENSOR	S9- 1
10. CUIDADOS/MANEJO	S10- 1
11. MANTENIMIENTO GENERAL	S11- 1
11.1 LIMPIEZA	S11- 1
11.2 CUBIERTAS	S11- 2
11.3 ELIMINAR EL PAPEL ATASCADO	S11- 3
12. SOLUCIÓN DE ERRORES	S12- 1
APÉNDICE	S13- 1
ÍNDICE	

ATENCIÓN:

1. *Este manual no puede ser copiado total o parcialmente sin permiso escrito.*
2. *El contenido de este manual puede ser cambiado sin previo aviso.*
3. *Para cualquier consulta o aclaración diríjase a su distribuidor autorizado TOSHIBA TEC.*

1. INTRODUCCIÓN

Gracias por elegir la impresora de transferencia térmica y térmica directa TEC B-450. Esta nueva generación de impresoras de alta calidad de impresión están equipadas con la última tecnología incluyendo los cabezales de alta densidad desarrollados últimamente (11.8 puntos/mm, 300 puntos/pulgada). Esto permite una impresión muy limpia a la máxima velocidad 101.6 mm/seg. (4 pulgadas/seg.). Otra característica estándar es la alimentación externa del papel.

En características opcionales se incluyen el mecanismo de dispensado y el mecanismo cortador. Este manual contiene información sobre la configuración general y el mantenimiento de la impresora, por lo que rogamos sea leído atentamente para obtener el máximo rendimiento de la impresora. Si tuviese alguna duda referente a la impresora, por favor consulte este manual y téngalo a mano como futura referencia.

1.1 DESCRIPCIÓN DEL MODELO

- B-452-TS12-QP
- B-452-TS12-QP-PAC

Descripción del modelo

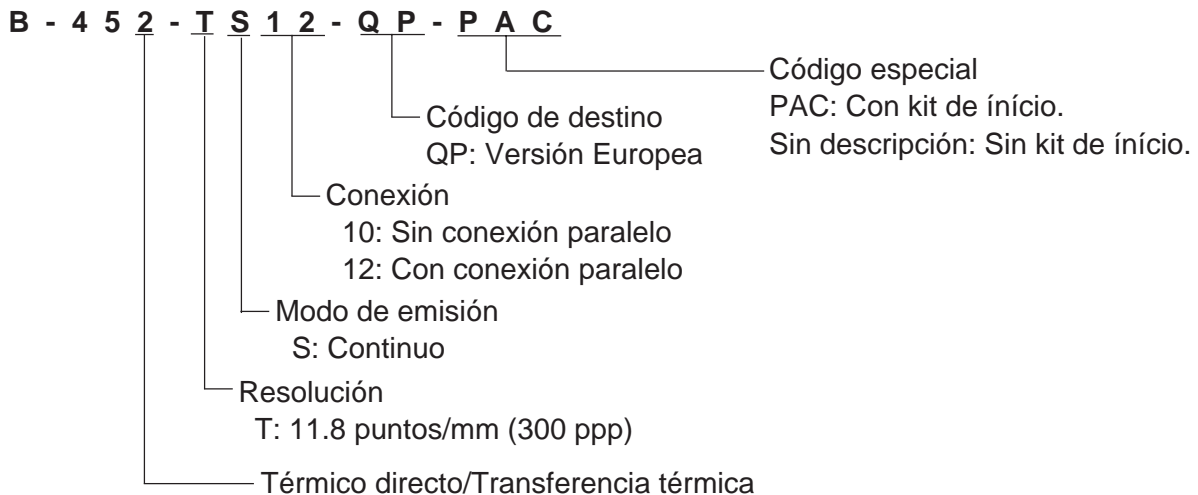

1.2 ACCESORIOS

Manual de Usuario
(EO1-33005)



Cable de alimentación

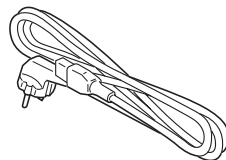

Unidad de soporte de papel



Soportes laterales



Espaciadores

El modelo PAC también incluye los siguientes accesorios:

CD-ROM

Cable de comunicación paralelo

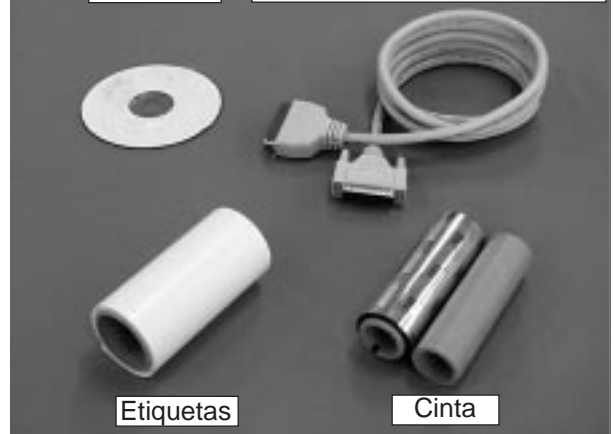

Etiquetas

Cinta

2. ESPECIFICACIONES

2.1 ESPECIFICACIONES GENERALES

Modelo	B-452-TS12-QP
Características	
Tensión de alimentación	220 - 240V, 50Hz
Consumo	0.41 A, 74 W máximo (reposo: 0.15 A, 23.5W máximo)
Temperatura de funcionamiento	5°C ~ 40°C
Humedad relativa	25% ~ 85% RH (sin condensación)
Dimensiones	270 mm (ancho) x 245 mm (altura) x 200 mm (fondo), con unidad de soporte de papel 410 mm (fondo)
Peso	4.7 Kg. (sin papel ni cinta)

2.2 ESPECIFICACIONES DE IMPRESIÓN

Modelo	B-452-TS12-QP
Características	
Cabezal de impresión	Cabezal térmico de 11.8 puntos por mm (300 ppp)
Método de impresión	Térmico directo o Transferencia térmica
Velocidad de impresión	50.8 mm/seg. (2 pulg./seg.) para códigos de barras serie y códigos bidimensionales, 101.6 mm/seg. (4 pulg./seg.)
Ancho de impresión	105.7 mm (4.16 pulgadas)
Modos de emisión	Continuo, Dispensado (opcional) y con Corte (opcional)(Tanto el modo de corte como el de dispensado están disponibles cuando se instalen sus respectivos módulos)
Tipos de códigos de barras	JAN8, JAN13, EAN8, EAN8 + 2 dígitos, EAN8 + 5 dígitos EAN13, EAN13 + 2 dígitos, EAN13 + 5 dígitos UPC-E, UPC-E + 2 dígitos, UPC-E + 5 dígitos UPC-A, UPC-A + 2 dígitos, UPC-A + 5 dígitos MSI, ITF, NW-7, CODE39, CODE93, CODE128 Industrial 2 de 5, UCC/EAN128, Customer bar code, POSTNET RM4SCC, Código KIX
Códigos bidimensionales	Data Matrix, PDF417, QR code, Maxi code
Gráficos	Todos los archivos gráficos están disponibles si se utiliza el Driver de Windows. Sin embargo, sólo se pueden utilizar archivos BMP y PCX con secuencias de programación.
Fuentes	Times Roman (6 tipos), Helvetica (6 tipos), Presentation (1 tipo), Letter Gothic (1 tipo), Prestige Elite (2 tipos), Courier (2 tipos), OCR (2 tipos), Writable characters, Outline font (7 tipos) Optional True Type Fonts (20 type)
Rotaciones	0°, 90°, 180°, 270°
Interfaces	Interface Serie (RS-232C) Interface Paralelo (Centronics) Interface del teclado opcional

* Data Matrix™ es una marca registrada por International Data Matrix, Inc.
PDF417 es una marca registrada por Symbol Technologies, Inc.
Código QR es una marca registrada por DENSO CORPORATION.
Maxi Code es una marca registrada por United Parcel Service of America, Inc.

2.3 ESPECIFICACIONES DE PAPEL (ETIQUETA/CARTULINA)

[Unidades: mm]

Características \ Modo de emisión	Continuo	Dispensado	Corte
Espacio entre finales de etiquetas/cartulina	15.0 ~ 999.0	25.4 ~ 999.0	Etiqueta: 37.0 ~ 999.0 Cartulina: 25.4 ~ 999.0
Longitud de etiqueta	13.0 ~ 997.0	23.4 ~ 997.0	31.0 ~ 993.0
Ancho incluyendo papel soporte	25.4 ~ 114.0		
Ancho de etiqueta	22.4 ~ 111.0		
Separación entre etiquetas	2.0 ~ 20.0	2.0 ~ 20.0	6.0 ~ 20.0
Longitud de la marca negra (cartulina)	2.0 ~ 20.0		
Anchura efectiva de impresión	10.0 ~ 105.7		
Longitud efectiva de impresión	Etiqueta	15.0 ~ 500.0	
	Cartulina	15.0 ~ 500.0	
Tolerancias entre velocidades alta/baja	1.0		
Longitud de la marca negra (etiqueta)	Min. 2.0		
Diámetro externo del rollo	Máx. \varnothing 152.4 (Mandril \varnothing 38, 40, 42 ó 76.2)		
Espesor	0.1 ~ 0.17	0.13 ~ 0.17	0.1 ~ 0.17

2.4 ESPECIFICACIONES DE LA CINTA

Tipo	Tipo de bobina
Anchura	60 mm ~ 110 mm
Longitud	(300 m)
Diámetro exterior	\varnothing 65 mm (máx.)

NOTAS: 1. Se recomienda el uso de papel y cintas recomendadas por TOSHIBA TEC con el fin de alargar la vida del cabezal de impresión y obtener buena calidad de impresión.

2. Para más información sobre el papel o la cinta, refírase a la sección 10. CUIDADOS/MANEJO DEL PAPEL Y LA CINTA.

2.5 OPCIONES

Nombre de la opción	Tipo	Descripción	Origen
Módulo de corte	B-7204-QM	Cortador rotativo de corte y parada.	Ver NOTA
Módulo de dispensado	B-7904-H-QM	Este módulo despega la etiqueta del papel soporte.	
Módulo de teclado	KB-80-QM	Unidad de teclado externo inteligente.	
Tarjeta de expansión	B-7704-IO-QM	Permite establecer una conexión a un dispositivo externo con un interface exclusivo, tal como el módulo de teclado.	
Placa interfaz LAN	B-7704-LAN-QM	Esta placa permite que la impresora pueda ser utilizada en una red LAN con los comandos de programación de la impresora.	

NOTA: Disponible en su distribuidor autorizado TOSHIBA TEC.

3. VISTA GENERAL

3.1 VISTA FRONTAL Y POSTERIOR

Vista Frontal

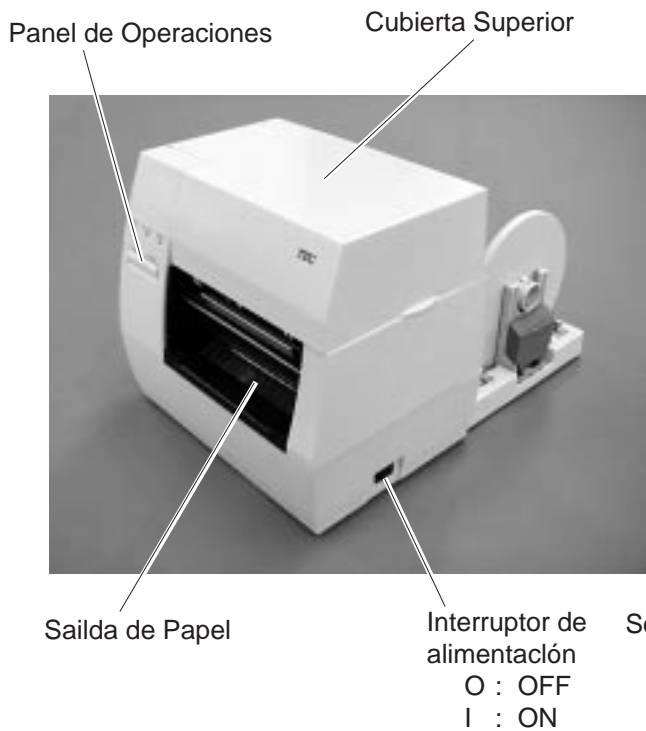

Vista Posterior

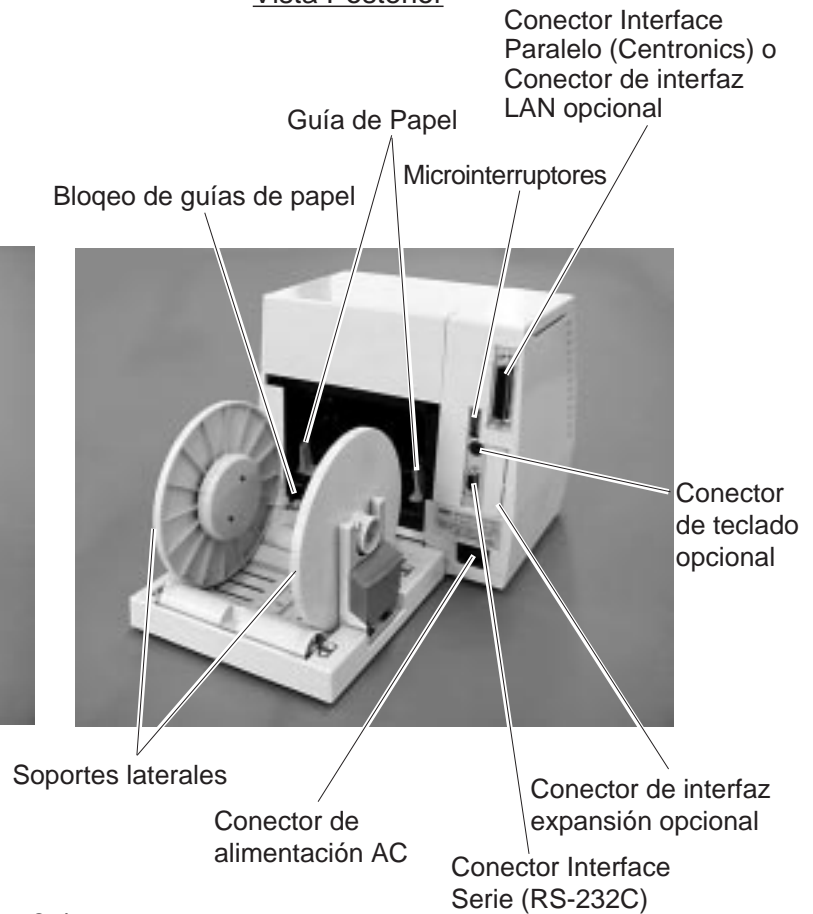

Fig. 3-1

3.2 PANEL DE OPERACIONES



Fig. 3-2

INDICADOR DE ENCENDIDO (Verde)

Se ilumina cuando la impresora está encendida.

INDICADOR DE "ON-LINE" (Verde)

- 1) Parpadea cuando la impresora recibe datos del ordenador.
- 2) Iluminado mientras se imprime.

INDICADOR DE ERROR (Rojo)

Se ilumina cuando ocurre un error de comunicación, al final del papel o la cinta o cuando la impresora no está funcionando correctamente.

TECLA DE "FEED"

Avanza el papel.

TECLA DE "PAUSE"

Detiene la impresión.

Reinicia la impresora cuando ésta se encuentra en pausa o en error.

4. FUNCIONES DE LOS MICROINTERRUPTORES (DIP SW)

Los microinterruptores se encuentran situados en la parte posterior de la impresora.

ATENCIÓN!

Apague la impresora antes de manipular los microinterruptores.

DIP SW



Fig. 4-1

DIP SW

No.	ON/OFF		Función	Observaciones
	1	2		
1	OFF	OFF	2400 bps	Velocidad de transmisión
	ON	OFF	4800 bps	
2	OFF	ON	9600 bps	
	ON	ON	19200 bps	
3	OFF		Sin	Paridad
	ON		Par	
4	OFF		No	Apilador
	ON		Si	
5	OFF		Si	Avance automático de papel
	ON		No	
6	6	7		Sólo esta disponible cuando el DIP SW #8 está ON.
	OFF	OFF	Modo RAM Clear (Contadores de Mantenimiento)	
7	ON	OFF	Modo de ajuste manual del umbral	
	OFF	ON	Modo de ajuste de sensores	
8	ON	ON	Modo RAM Coear (Parámetros)	
	OFF		Modo de funcionamiento normal	Modo de funcionamiento
ON		Modo de mantenimiento		

- NOTAS:**
- Los microinterruptores se leen al encender la impresora.
 - Para entrar en el modo de carga de firmware ponga el DIP SW #8 en ON. La impresora entrará en los modos indicados según lo seleccionado en DIP SW #6 y #7. Para entrar en estos modos mantenga pulsadas las teclas **[FEED]** ó **[FEED]** y **[PAUSE]** mientras enciende la impresora. Si enciende la impresora sin presionar ninguna tecla, entrará en el modo de carga de firmware. No ponga los microinterruptores en modo mantenimiento puesto que pueden causar una avería.
 - Mientras el DIP SW#8 esta en la posición OFF, el grosor del papel soporte cuando se trabaja en modo dispensado a la velocidad de 2 pulgadas/segundo, se puede seleccionar mediante la siguiente combinación de microinterruptores DIPSW#6 y #7.

Nº.6	Nº.7	Grosor del papel soporte
OFF	OFF	70µm de grosor
ON	OFF	80µm de grosor

5. PROCESO DE INSTALACIÓN

5.1 REQUERIMIENTOS DE FUNCIONAMIENTO

Esta máquina tiene los siguientes requisitos:

- El ordenador debe tener un puerto serie o un puerto paralelo centronics.
- Para comunicar con el ordenador, bien por cable RS-232C o por Centronics se necesita.
 - (1) Cable RS-232C 9 patillas
 - (2) Cable Centronics 36 patillas
- Para imprimir un etiqueta, cree el programa completo utilizando el manual de programación.

■ Cables de Conexión

Para evitar radiaciones e interferencias de ruido eléctrico, los cables de conexión deben reunir los siguientes requisitos:

- Totalmente aislados con metal o conectores metalizados.
- Ser lo más cortos posibles.
- No debe estar sujeto a cables de alimentación.
- No debe estar atado a circuitos de alimentación.

■ Descripción del Cable RS-232C

El cable de datos serie utilizado para conectar la impresora al ordenador debe ser uno de los dos tipos siguientes:

NOTA: Utilice el cable RS-232C con los tornillos de seguridad del conector de tipo métrico.

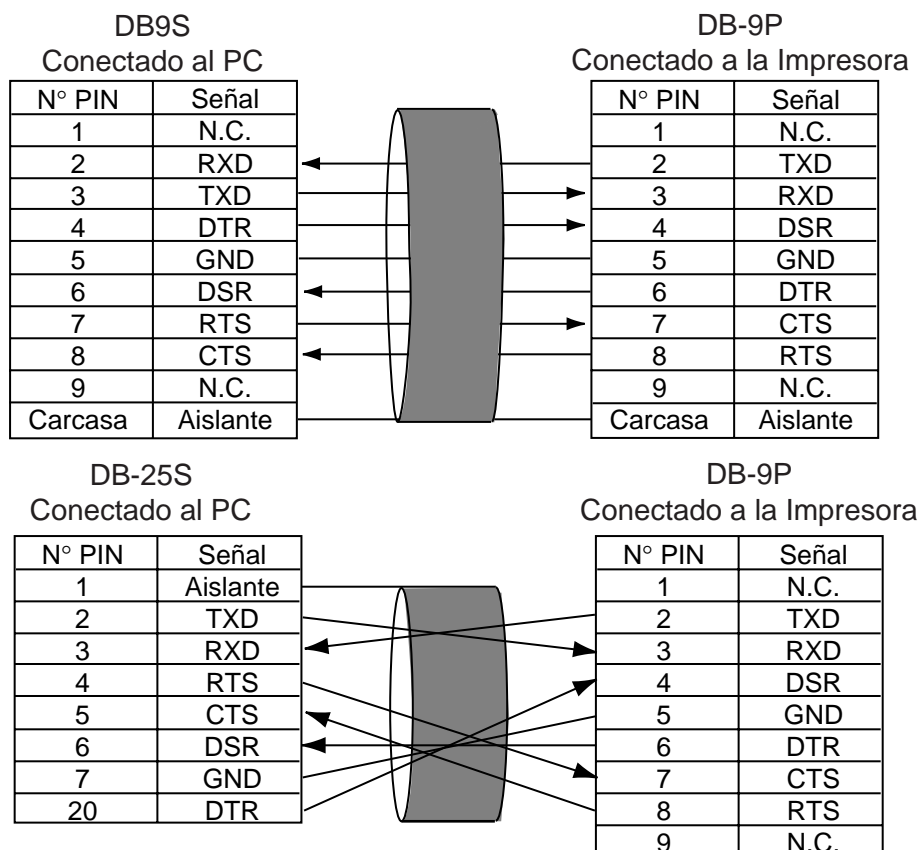

Fig. 5-1

5.2 CONEXIÓN

- Coloque la impresora en lugar plano o superficie estable.
- Utilice clavijas con toma de tierra, no use adaptadores para ello.
- Coloque la impresora en un lugar de fácil acceso con el fin de facilitar las tareas de limpieza y mantenimiento.
- Proteja su lugar de trabajo de electricidad estática.

6. PROCESO DE INSTALACIÓN

6.1 INSTALACIÓN DE LA UNIDAD DE SOPORTE DE PAPEL

ATENCIÓN

Apague la impresora antes de instalar la unidad de soporte de papel.

Coloque los dos salientes de la parte inferior de la impresora en los agujeros del soporte de papel.

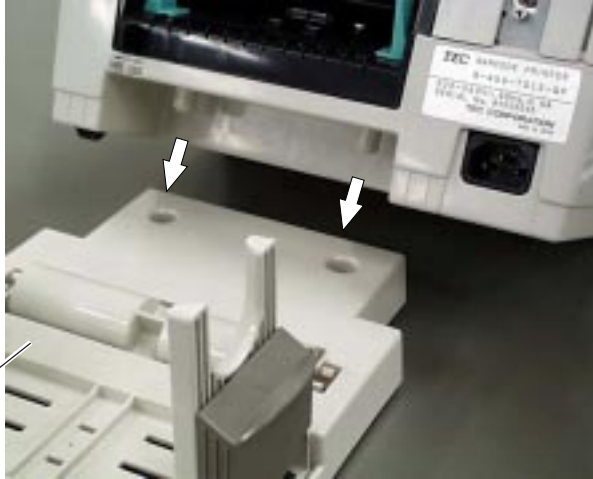

Unidad Soporte de Papel

Fig. 6-1

6.2 CONEXIÓN DE LA ALIMENTACIÓN Y CABLES

ATENCIÓN

APAGUE la impresora antes de conectar la alimentación o los cables.



Cable de Alimentación

Cable de Interface Paralelo
(Centronics)

Cable de Interface Serie
(RS-232C)

Fig. 6-2

7. COLOCACIÓN DE LA CINTA

ATENCIÓN!

Tenga cuidado en el manejo del cabezal ya que éste puede estar caliente.

La impresora es capaz de imprimir tanto en modo Térmico directo como en Transferencia térmica. **NO COLOQUE** cinta cuando utilice papel térmico.

1. Apague la impresora y abra la cubierta superior.
2. Mueva la palanca que libera el cabezal hacia el frente de la impresora y levante el bloque del cabezal.

Cubierta superior

Bloque del cabezal



Palanca de liberación del cabezal

Fig. 7-1

3. Coloque el saliente de la rueda guía en la muesca del mandril de la cinta.
4. Tire del tirador del eje y coloque el centro de la cinta en la rueda guía con muelle.

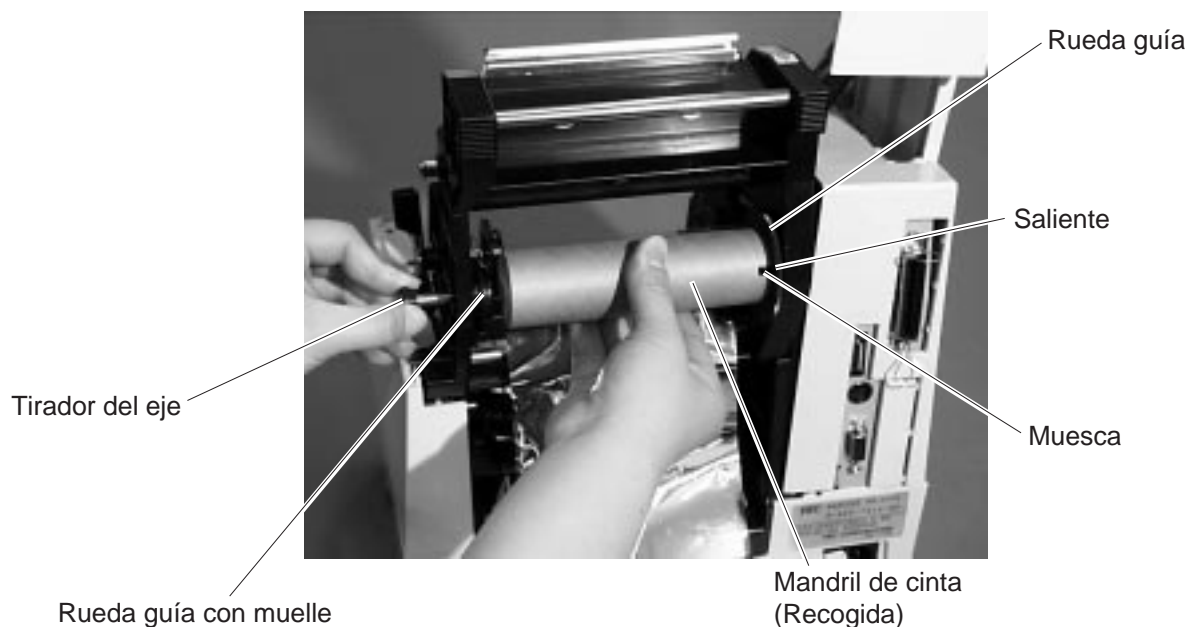

Fig. 7-2

5. Coloque el mandril de cinta (alimentador) mediante la fijación del saliente en la muesca.

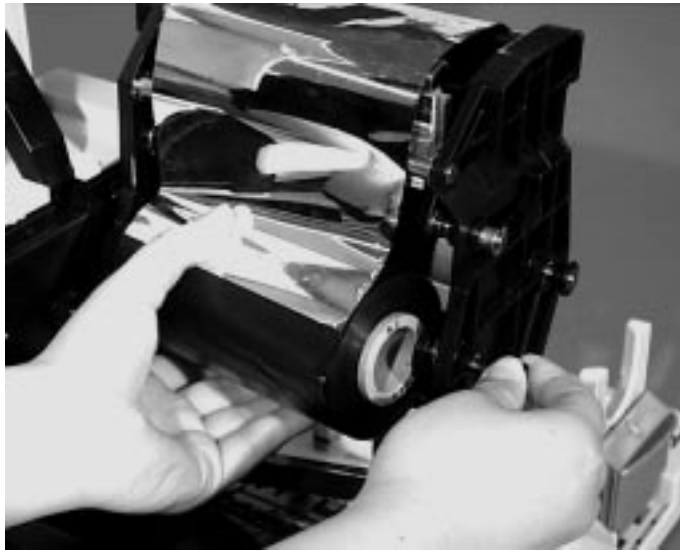

Fig. 7-3

6. Gire la rueda guía en el dirección indicada por la flecha para que la cinta no quede floja.

NOTA: Asegúrese de que la cinta no tiene arrugas y los salientes están colocados en las muescas de los mandriles de la cinta.

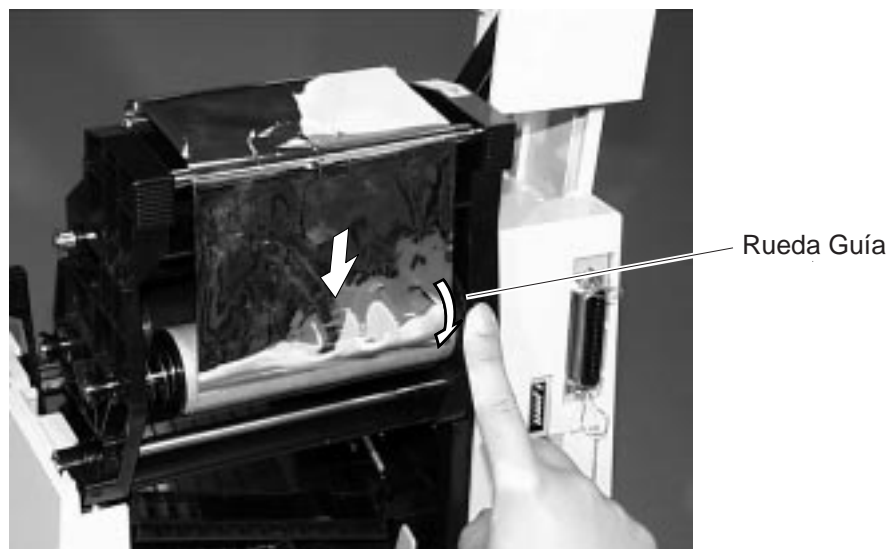

Fig. 7-4

8. COLOCACIÓN DEL PAPEL

ATENCIÓN!

Tenga cuidado en el manejo del cabezal ya que éste puede estar caliente.

Este soporte de papel acepta cuatro tamaños de mandril: 38 mm, 40 mm, 42 mm y 76.2 mm. Cuando utilice un rollo de papel de 38 mm, 40 mm ó 42 mm de diámetro interior, quite los espaciadores del soporte de papel de la siguiente forma.

1. Presione los dos ganchos del espaciador para extraerlo del soporte lateral de papel. Guarde los espaciadores en un lugar seguro.

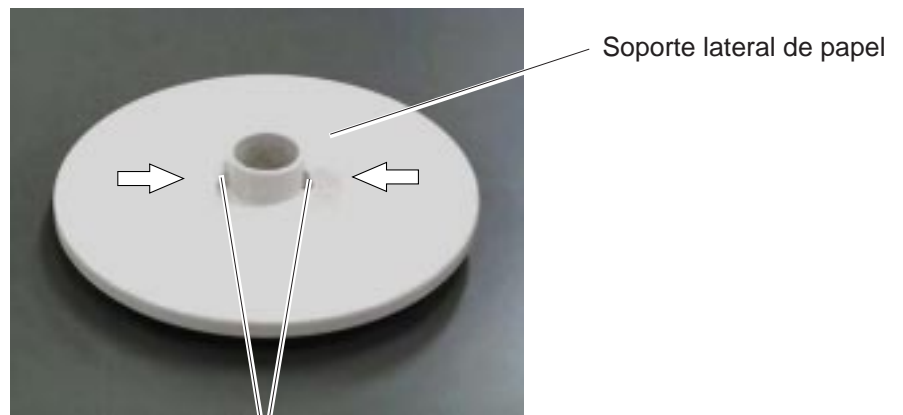

Ganchos

Fig. 8-1

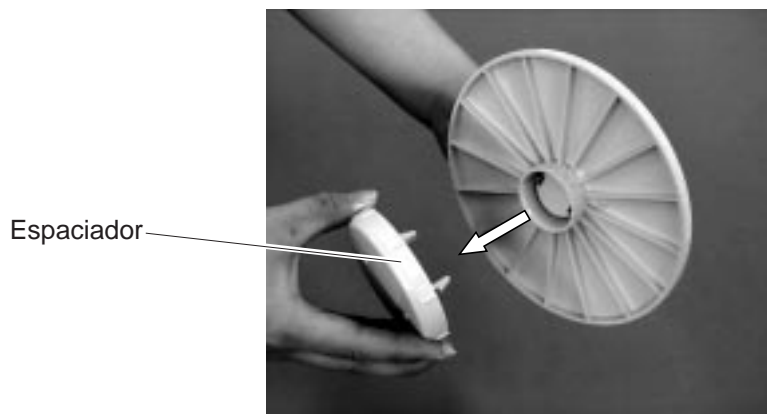

Fig. 8-2

2. Coloque los soportes laterales a ambos lados del rollo de papel.

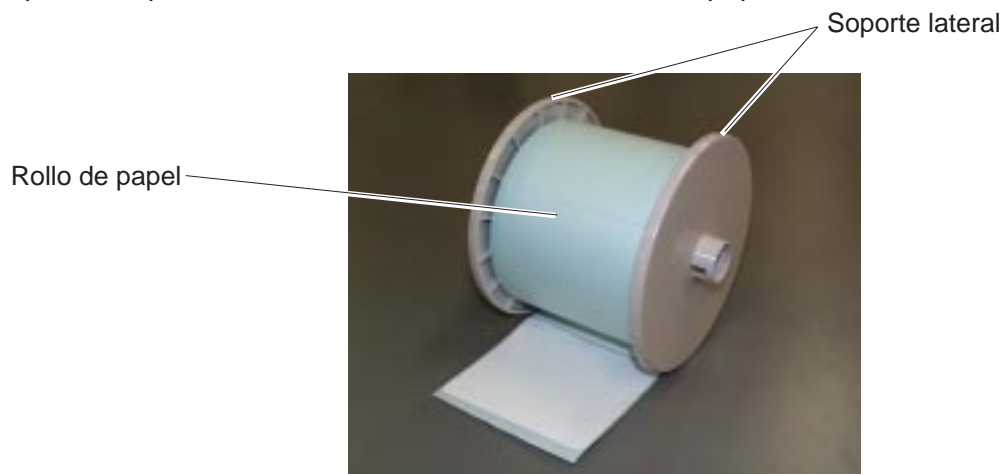

Fig. 8-3

3. Ponga el rollo de papel y los soportes laterales en la unidad de soporte de papel.

NOTA: El papel puede estar bobinado hacia adentro o hacia fuera. Independientemente del rollo de papel, éste debe colocarse con la cara de impresión hacia arriba.

Papel bobinado interior

Papel bobinado exterior

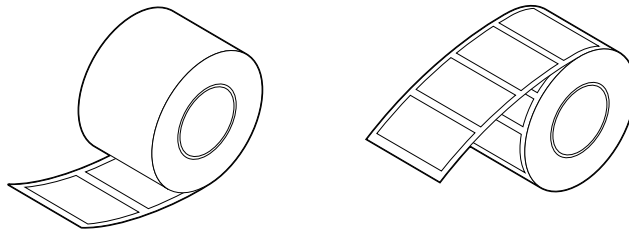

Fig. 8-4

4. Presione ambas guías de la unidad de soporte de papel hacia el rollo de papel, y bloquéelas con la palanca de bloqueo.

NOTA: Asegúrese de que los soportes laterales giran suavemente.

5. Pase el papel a través de la impresora hasta que aparezca por la salida de papel.
6. Ajuste la posición de las guías de papel al ancho de papel y bloquéelas con la palanca de bloqueo.

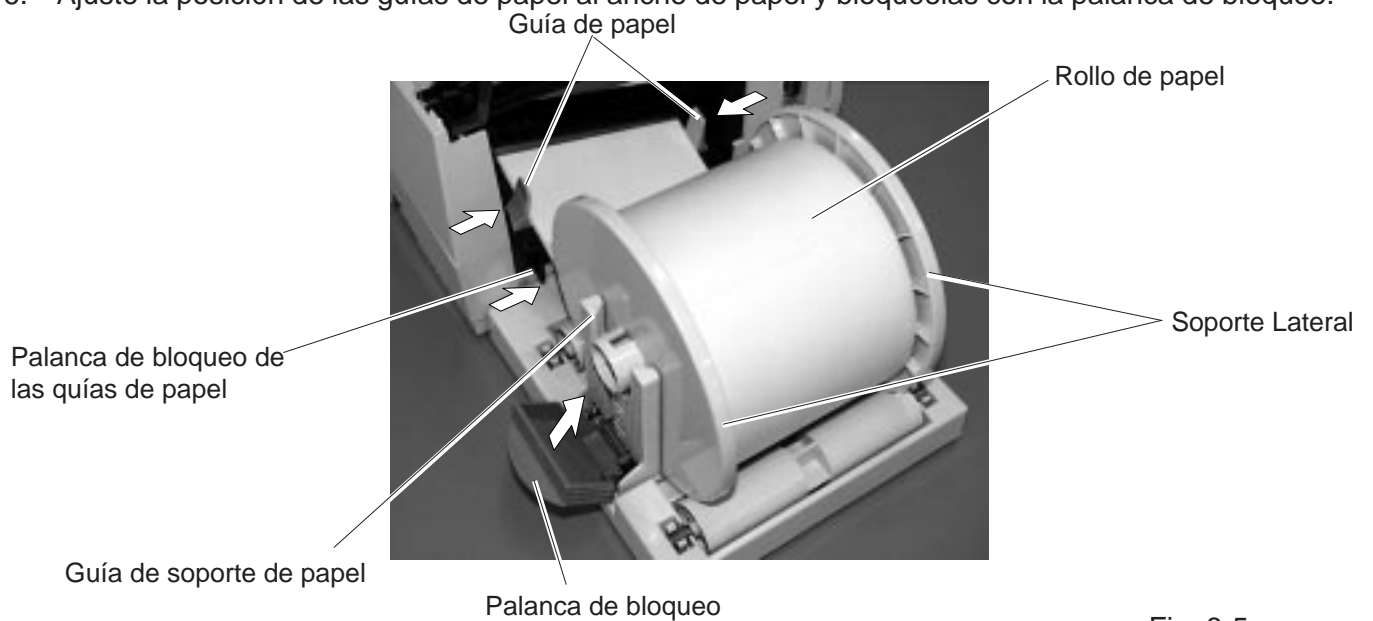

Fig. 8-5

7. Cierre el bloque del cabezal presionando en ambos lados del bloque hasta que se quede encajado.

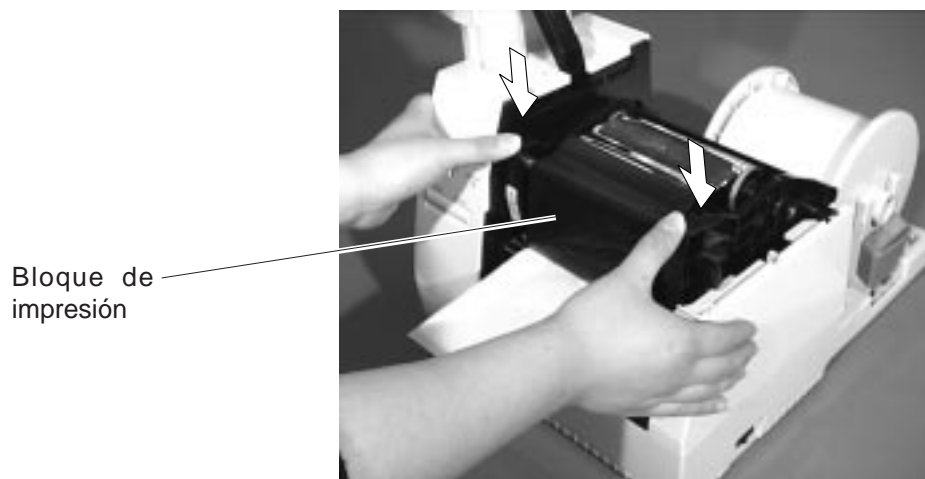

Fig. 8-6

NOTA: Pase el papel derecho desde el soporte de papel hasta la salida del mismo. Un fallo al hacer esto puede provocar que el papel se desvíe al avanzar o un atasco de papel.

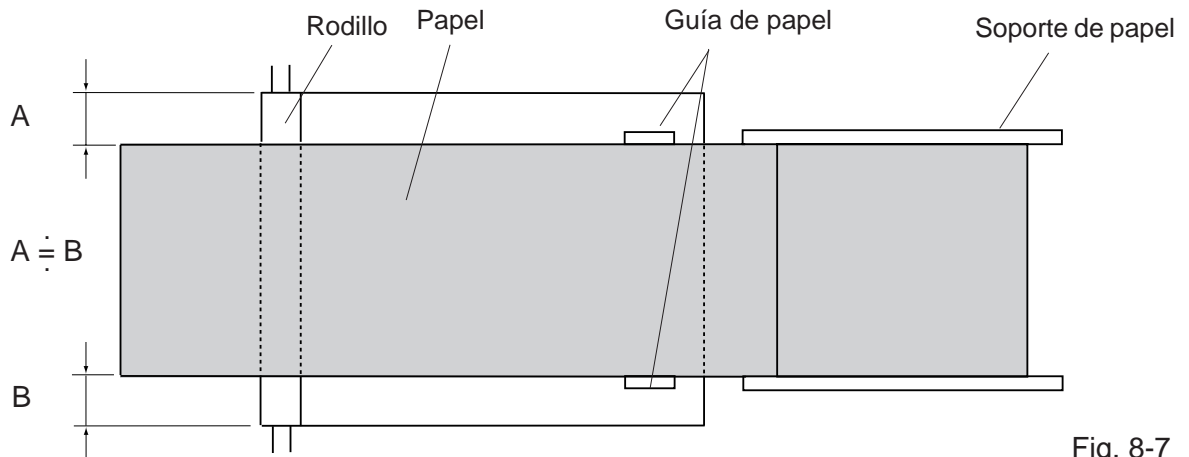

Fig. 8-7

8. Cierre la cubierta superior. La carga de papel ya está completada.

Modo Continuo:

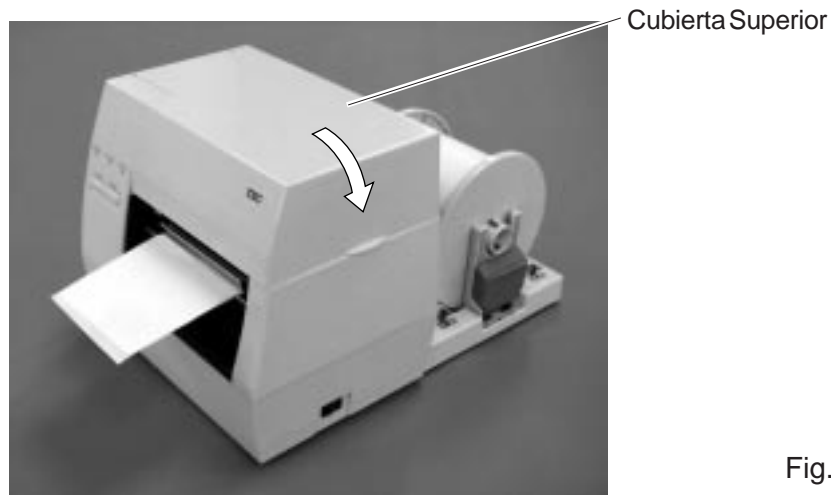

Fig. 8-8

Modo Con Corte: Cuando se tiene el cortador instalado cargue el papel normalmente y aváncelo a través del módulo cortador.

- NOTAS:**
1. Cuando utiliza cortador, asegúrese que se produce el corte en el papel soporte entre las etiquetas. Si corta sobre la etiqueta el adhesivo se pegará al cortador, lo que puede afectar en la calidad del corte y reducirá la vida del mismo.
 2. La utilización de cartulina que exceda el grosor especificado puede afectar a la vida del cortador.

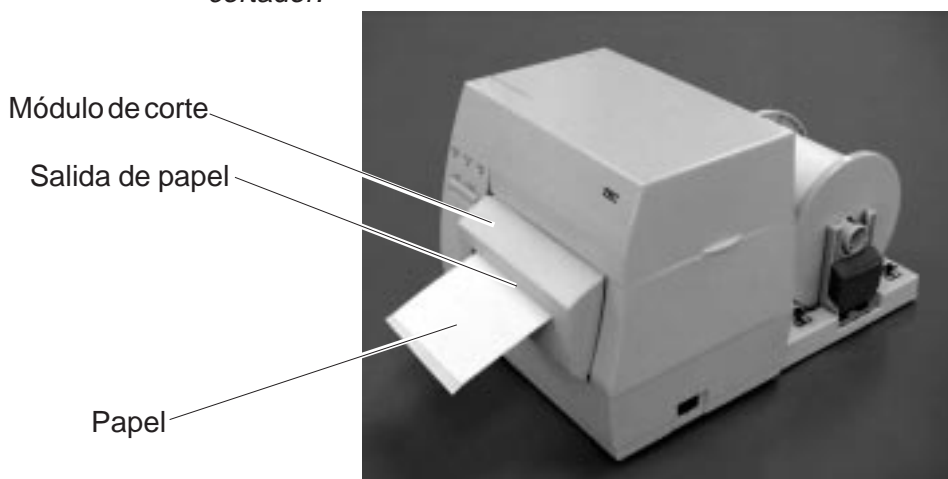

Fig. 8-9

Modo Dispensado:

- ① Despegue las etiquetas del papel soporte unos 200 mm.
- ② Presione la palanca de dispensado hacia la impresora para liberar la pestaña y tire de la palanca de dispensado.
- ③ Pase el papel soporte entre el rodillo de dispensado y el rodillo guía de dispensado. Después de tensar el papel soporte, coloque la palanca de dispensado en su posición inicial.

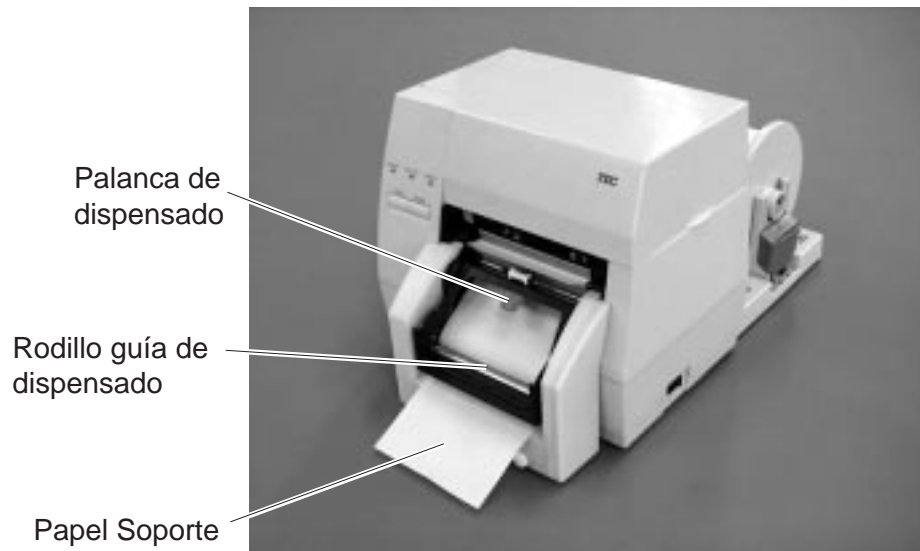
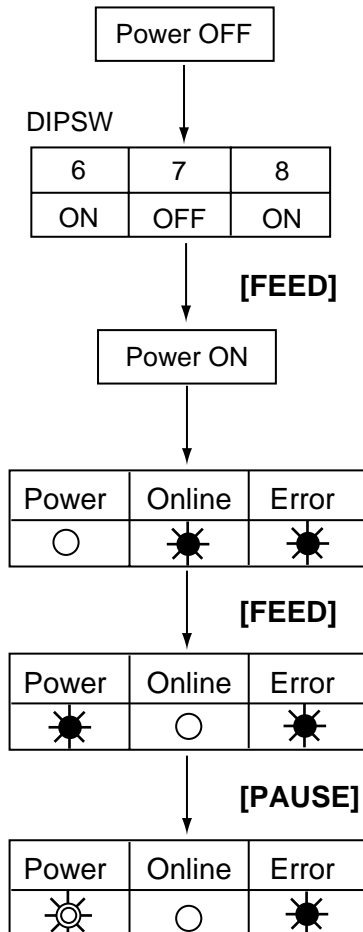

Fig. 8-10

9. AJUSTE DEL UMBRAL DEL SENSOR

Para que la impresora mantenga constante la posición de impresión utiliza el sensor transmisor para medir la cantidad de luz que pasa a través de la separación entre etiquetas. Si el papel es preimpreso, la oscuridad (o más opacidad) de las tintas pueden interferir en el proceso provocando errores de atasco de papel. Para eliminar este problema se puede ajustar un valor mínimo umbral del sensor de la siguiente forma.



- (1) Impresora apagada.
- (2) Coloque los microinterruptores en el modo de ajuste manual del umbral.
- (3) Encienda la impresora mientras mantiene pulsada la tecla **[FEED]**.

Se ha seleccionado el sensor transmisor.

- (4) Pulse la tecla **[FEED]**.
Se selecciona el sensor reflectivo.
El tipo de sensor se puede cambiar presionando la tecla **[FEED]**. Cargue el rollo de etiquetas preimpresas de forma habitual.
- (5) Presione y mantenga pulsada la tecla **[PAUSE]**.
El papel avanzará hasta que se suelte la tecla **[PAUSE]**. Suelte la tecla **[PAUSE]** después de haber avanzado más de 1.5 etiquetas.
(El ajuste se ha completado)
- (6) Apague la impresora.

- NOTAS:**
1. Para ajustar el umbral adecuadamente, asegúrese de avanzar más de 1.5 etiquetas. Un avance insuficiente puede causar un ajuste incorrecto. En tal caso, repita el procedimiento.
 2. Mientras esté levantado el cabezal, la tecla **[PAUSE]** no funciona.
 3. Si se acaba el papel u ocurre un error de cortador, no se detectará durante el avance de papel.
 4. Si la impresora no imprime en la posición correcta incluso después del ajuste, puede ser que el sensor transmisor esté mal ajustado. En este caso, reajuste el sensor transmisor y realice el ajuste del umbral de nuevo. (Si el papel soporte es grueso, será necesario el ajuste del sensor transmisor).

10. CUIDADOS/MANEJO DEL PAPEL Y LA CINTA

PRECAUCIÓN:

Asegúrese de leer atentamente y entender este manual. Si no es así, pregunte a su distribuidor TOSHIBA TEC autorizado. El uso de papel y cinta fuera de especificaciones puede acortar la vida del cabezal y provocar mala calidad de impresión y generar códigos de barras ilegibles. El papel y las cintas deben ser manipulados con cuidado para impedir cualquier daño del papel, de la cinta o de la impresora. Lea atentamente las siguientes instrucciones.

- No almacene papel o cintas más tiempo del recomendado por el fabricante.
- Almacene los rollos de papel en una superficie plana, y nunca sobre la superficie curvada del rollo ya que podrían deformarse causando atascos en la impresora o una baja calidad de impresión.
- Conserve el papel dentro de bolsas de plástico cerradas convenientemente. De lo contrario estos absorberán suciedad lo que acortará la vida de su cabezal.
- Almacene el papel y las cintas en sitios frescos y secos. Evite ambientes húmedos, suciedad, polvo, altas temperaturas, gas y que estén expuestos directamente a la luz del sol.
- El uso de impresión térmica directa (impresión sobre papel térmico) requiere que el papel térmico no exceda de: Na+ 800ppm, K+250ppm y CL-500ppm.
- Algunas tintas usadas en etiquetas preimpresas pueden contener ingredientes que influyan en la vida del cabezal, por eso no use etiquetas preimpresas que contengan carbonato cálcico (CaCO_3) y Caolín (Al_2O_3 , 2SiO_2 , $2\text{H}_2\text{O}$).

Para más información consulte con su distribuidor o sus fabricantes de papel y cintas.

11. MANTENIMIENTO GENERAL

ATENCIÓN!

Tenga cuidado en el manejo del cabezal ya que éste puede estar caliente.

11.1 LIMPIEZA

ATENCIÓN!

1. *Asegúrese de desconectar el cable de alimentación antes de realizar cualquier mantenimiento.*
2. *NO ECHE AGUA directamente sobre la impresora.*

PRECAUCIÓN:

1. *No utilice objetos afilados para limpiar el cabezal y el rodillo. Si lo hace así, puede dañarlos y causar una mala calidad de impresión o puntos rotos.*
2. *Nunca utilice disolventes orgánicos como aguarrás o benceno para la limpieza. Si los utiliza puede desteñir las cubiertas, causar mala calidad de impresión o fallos en la impresora.*
3. *No toque el cabezal pues la electricidad estática lo puedan dañar.*

Para ayudar a mantener una alta calidad de impresión en su impresora deberá limpiarla regularmente. Cuanto más utilice la impresora, mayor ha de ser la frecuencia de limpieza. (p.ej. poco uso = semanalmente : mucho uso = diariamente).

1. Apague la impresora.
2. Abra la cubierta superior.
3. Tire de la palanca del cabezal para levantarlo.
4. Quite la cinta y el papel.
5. Limpie el cabezal con el lápiz limpiador.

NOTA: *Por favor, adquiera el limpiador del cabezal a su distribuidor TOSHIBA TEC autorizado.*



Fig. 11-1

6. Limpie el rodillo de arrastre con un paño impregnado en alcohol.
7. Extraiga la suciedad o adhesivo de la zona de detección de los sensores y el camino del papel con un paño suave.

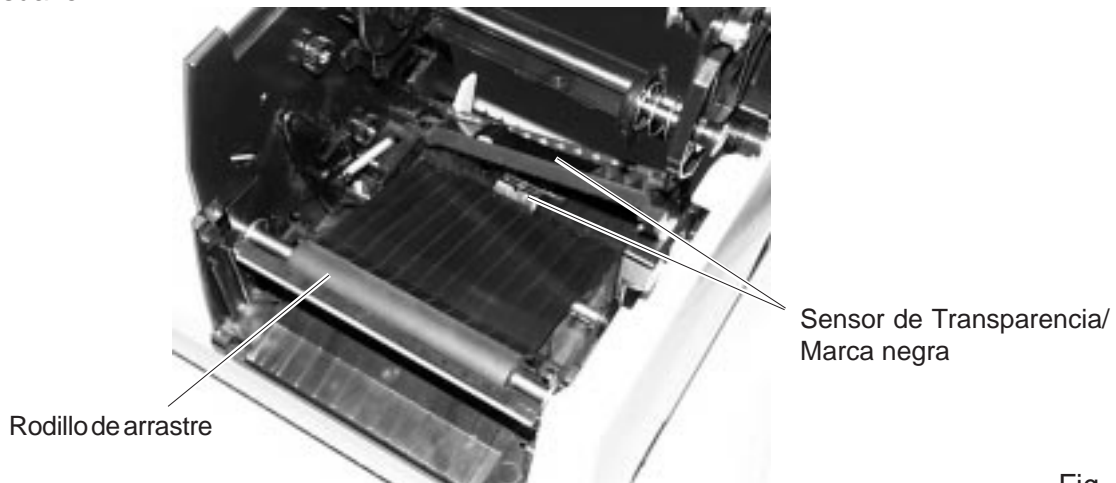

Fig. 11-2

8. Quite los rodillos de la base de la unidad de soporte de papel. Extraiga cualquier suciedad de la cavidad de los rodillos y restos de adhesivo en los rodillos con un paño suave ligeramente humedecido.



Fig. 11-3

11.2 CUBIERTAS

Se han de limpiar las cubiertas con un paño seco o ligeramente humedecido con una solución de detergente.

NOTA: Limpie la cubierta de la impresora con un limpiador libre de electricidad electrostática.

ATENCIÓN!

1. NO ECHE AGUA directamente sobre la impresora.
2. NO APLIQUE limpiadores o detergentes directamente sobre las cubiertas.
3. NUNCA UTILICE AGUARRÁS O DISOLVENTES VOLÁTILES en las cubiertas de plástico.
4. NO LIMPIE las cubiertas con alcohol que las pueda desteñir, hacer perder su forma o debilitar su estructura.

11.3 ELIMINAR EL PAPEL ATASCADO

1. Apague la impresora.
2. Abra la cubierta superior.
3. Mueva la palanca que libera el cabezal hacia el frente de la impresora y levante el bloque del cabezal.
4. Quite la cinta y el papel.
5. Extraiga el papel atascado. **NO UTILICE** elementos o herramientas afiladas que puedan dañar la impresora.
6. Limpie el cabezal y el rodillo de arrastre eliminando cualquier suciedad o sustancias extrañas.



Fig. 11-4

7. Los atascos de papel en la unidad de corte pueden ser debidos al uso o al adhesivo residual de la etiqueta en la cuchilla. No utilice papel fuera de las especificaciones del cortador. Si ocurren frecuentes atascos en el cortador contacte con su Servicio Técnico.

■ Limpieza de la unidad de corte

ATENCIÓN!

1. *Asegúrese de desconectar el cable de alimentación antes de limpiar la unidad de corte.*
2. *Las cuchillas están afiladas por lo que debe tener cuidado cuando las limpie.*

1. Presione la palanca de liberación de la cubierta del cortador para quitar dicha cubierta.

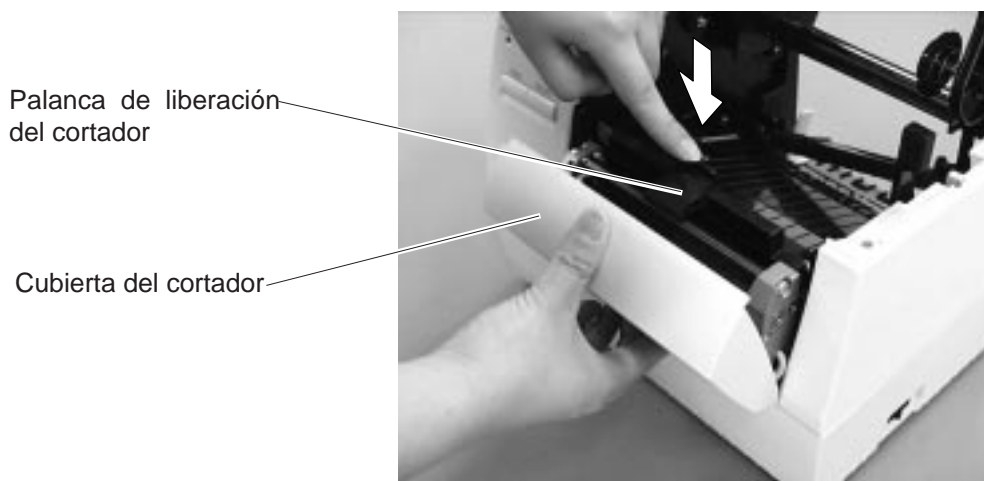

Fig. 11-5

12. SOLUCIÓN DE ERRORES

ATENCIÓN!

Si no puede solucionar un problema con las siguientes soluciones, no intente repararlo por usted mismo. Apague la impresora, desenchúfela y contacte con su Distribuidor TOSHIBA TEC para que le proporcione asistencia.

Si el indicador de error se enciende, refiérase a la siguiente lista de resolución de errores para solucionarlos.

Tipo de error	Problema	Solución
ATASCO DE PAPEL	<ol style="list-style-type: none"> 1. El papel no está colocado correctamente. 2. El camino del papel está atascado y no avanza suavemente. 3. El tipo de papel utilizado no corresponde al sensor seleccionado. 4. El tamaño del papel utilizado es diferente al tamaño programado. 5. El sensor de transparencia no detecta la diferencia entre el área de impresión y la separación entre etiquetas. 	<ol style="list-style-type: none"> 1. Colocar el papel correctamente → Pulsar la tecla [PAUSE]. 2. Quitar la causa del papel atascado y poner correctamente el papel → Pulsar la tecla [PAUSE]. 3. Apagar la impresora y volverla a encender. Seleccionar el sensor correcto. → Avance el papel 4. Apagar la impresora y volverla a encender. Seleccionar el tamaño de papel correcto. → Avance el papel 5. Ajustar el umbral (ver página 9-1). Si no lo consigue, apague la impresora y llame a su Servicio de Asistencia Técnica.
CABEZAL ABIERTO	Se ha intentado avanzar o imprimir mientras el cabezal estaba levantado.	Bajar el bloque del cabezal → Pulsar la tecla [PAUSE] .
SIN PAPEL	Se ha acabado el papel.	Colocar papel nuevo. → Pulsar la tecla [PAUSE] .
TEMP. CABEZAL ALTA	El cabezal tiene un exceso de temperatura.	Apagar la impresora y disminuya la temperatura del cabezal.
ERROR DE CINTA	<ol style="list-style-type: none"> 1. Se acabó la cinta. 2. Fallo del sensor de cinta. 	<ol style="list-style-type: none"> 1. Ponga una cinta nueva → Presione la tecla [PAUSE]. 2. Apague la impresora y contacte con su distribuidor TOSHIBA TEC autorizado

Tipo de error	Problema	Solución
ERROR DE CORTADOR	Papel atascado en el cortador	Extraer el papel atascado y avanzar el papel a través del cortador (Ver página 11-3). → Pulsar la tecla [PAUSE] . Si no lo consigue, apague la impresora y llame a su Servicio de Asistencia Técnica.
Otros Errores	Problemas de Hardware o Software	Apagar la impresora y volverla a encender. Si todavía existe el problema, apague la impresora y contacte con su Servicio de Asistencia.
<p>NOTA: Si ocurre un error y no puede ser restaurado con la tecla [PAUSE], apague la impresora y vuálvala a encender. Una vez la impresora se ha apagado y encendido, se pierden todos los datos.</p>		

Problema	Solución
No imprime	<ol style="list-style-type: none"> 1. Verificar que la cinta y el papel están colocados correctamente. 2. Verificar que el cabezal esta correctamente bajado. 3. Verificar el cableado entre la impresora y el ordenador.
Faltan puntos en la impresión	Suciedad en el cabezal → Limpiar el cabezal. Si es necesario llame a su Servicio de Asistencia.
Impresión no clara (o borrosa)	<ol style="list-style-type: none"> 1. Suciedad en el cabezal → Limpiar el cabezal. 2. Cinta en mal estado o defectuosa → Cambiar la cinta. 3. Mala calidad del papel → Cambiar el tipo de papel.
No se enciende	<ol style="list-style-type: none"> 1. Enchufar el cable de alimentación en la toma de CA. 2. Verificar los fusibles. 3. Conectar a otra toma de corriente CA para verificar si hay alimentación. Si es necesario llame a su Servicio de Asistencia.
La impresora no corta	Comprobar si hay papel atascado en el cortador. Si es necesario llame a su Servicio de Asistencia.
Si ve suciedad donde se ha cortado el papel	<ol style="list-style-type: none"> 1. Limpiar las cuchillas del cortador. 2. La cuchilla esta deteriorada. → Contacte con su Servicio de Asistencia.

2. Coloque la llave Allen en el lado derecho de la unidad de corte para girar la cuchilla manualmente. Extraiga el papel atascado y cualquier partícula de papel de la cuchilla.
3. Limpie la cuchilla con un paño seco.



Fig. 11-6

4. Monte, en orden inverso, la partes extraídas.

■ Limpieza de la Unidad de Dispensado

ATENCIÓN!

1. Asegúrese de desconectar el cable de alimentación antes de limpiar la unidad de dispensado.
2. No toque las partes móviles. Para evitar el riesgo de que dedos, joyas, ropa, etc. se introduzcan en las partes móviles, ponga el interruptor en la posición "OFF" para parar el movimiento.

1. Primero presione la palanca de dispensado hacia la impresora para liberar la pestaña y tire de la palanca de dispensado.
2. Quite el papel atascado, si lo hay.
3. Limpie los rodillos guía A y B de dispensado con un paño humedecido con alcohol.

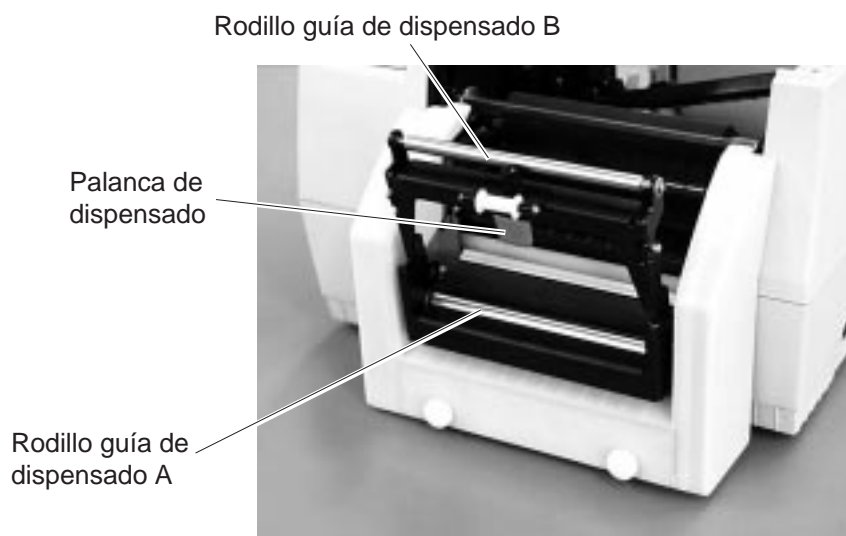

Fig. 11-7

12. SOLUCIÓN DE ERRORES

ATENCIÓN!

Si no puede solucionar un problema con las siguientes soluciones, no intente repararlo por usted mismo. Apague la impresora, desenchúfela y contacte con su Distribuidor TOSHIBA TEC para que le proporcione asistencia.

Si el indicador de error se enciende, refiérase a la siguiente lista de resolución de errores para solucionarlos.

Tipo de error	Problema	Solución
ATASCO DE PAPEL	<ol style="list-style-type: none"> 1. El papel no está colocado correctamente. 2. El camino del papel está atascado y no avanza suavemente. 3. El tipo de papel utilizado no corresponde al sensor seleccionado. 4. El tamaño del papel utilizado es diferente al tamaño programado. 5. El sensor de transparencia no detecta la diferencia entre el área de impresión y la separación entre etiquetas. 	<ol style="list-style-type: none"> 1. Colocar el papel correctamente → Pulsar la tecla [PAUSE]. 2. Quitar la causa del papel atascado y poner correctamente el papel → Pulsar la tecla [PAUSE]. 3. Apagar la impresora y volverla a encender. Seleccionar el sensor correcto. → Avance el papel 4. Apagar la impresora y volverla a encender. Seleccionar el tamaño de papel correcto. → Avance el papel 5. Ajustar el umbral (ver página 9-1). Si no lo consigue, apague la impresora y llame a su Servicio de Asistencia Técnica.
CABEZAL ABIERTO	Se ha intentado avanzar o imprimir mientras el cabezal estaba levantado.	Bajar el bloque del cabezal → Pulsar la tecla [PAUSE] .
SIN PAPEL	Se ha acabado el papel.	Colocar papel nuevo. → Pulsar la tecla [PAUSE] .
TEMP. CABEZAL ALTA	El cabezal tiene un exceso de temperatura.	Apagar la impresora y disminuya la temperatura del cabezal.
ERROR DE CINTA	<ol style="list-style-type: none"> 1. Se acabó la cinta. 2. Fallo del sensor de cinta. 	<ol style="list-style-type: none"> 1. Ponga una cinta nueva → Presione la tecla [PAUSE]. 2. Apague la impresora y contacte con su distribuidor TOSHIBA TEC autorizado

Tipo de error	Problema	Solución
ERROR DE CORTADOR	Papel atascado en el cortador	Extraer el papel atascado y avanzar el papel a través del cortador (Ver página 11-3). → Pulsar la tecla [PAUSE] . Si no lo consigue, apague la impresora y llame a su Servicio de Asistencia Técnica.
Otros Errores	Problemas de Hardware o Software	Apagar la impresora y volverla a encender. Si todavía existe el problema, apague la impresora y contacte con su Servicio de Asistencia.
<p>NOTA: Si ocurre un error y no puede ser restaurado con la tecla [PAUSE], apague la impresora y vuálvala a encender. Una vez la impresora se ha apagado y encendido, se pierden todos los datos.</p>		

Problema	Solución
No imprime	<ol style="list-style-type: none"> 1. Verificar que la cinta y el papel están colocados correctamente. 2. Verificar que el cabezal esta correctamente bajado. 3. Verificar el cableado entre la impresora y el ordenador.
Faltan puntos en la impresión	Suciedad en el cabezal → Limpiar el cabezal. Si es necesario llame a su Servicio de Asistencia.
Impresión no clara (o borrosa)	<ol style="list-style-type: none"> 1. Suciedad en el cabezal → Limpiar el cabezal. 2. Cinta en mal estado o defectuosa → Cambiar la cinta. 3. Mala calidad del papel → Cambiar el tipo de papel.
No se enciende	<ol style="list-style-type: none"> 1. Enchufar el cable de alimentación en la toma de CA. 2. Verificar los fusibles. 3. Conectar a otra toma de corriente CA para verificar si hay alimentación. Si es necesario llame a su Servicio de Asistencia.
La impresora no corta	Comprobar si hay papel atascado en el cortador. Si es necesario llame a su Servicio de Asistencia.
Si ve suciedad donde se ha cortado el papel	<ol style="list-style-type: none"> 1. Limpiar las cuchillas del cortador. 2. La cuchilla esta deteriorada. → Contacte con su Servicio de Asistencia.

APÉNDICE

■ Caracteres de código ASCII

	0	1	2	3	4	5	6	7	8	9	A	B	C	D	E	F
0				0	@	P	`	p	Ç	É	á	€		ð	Ó	–
1			!	1	A	Q	a	q	ü	æ	í	€		Ð	ß	±
2			"	2	B	R	b	r	é	Æ	ó			È	Ò	=
3			#	3	C	S	c	s	â	ô	ú			Ê	Ô	¼
4			\$	4	D	T	d	t	à	ò	ñ			È	ö	¶
5			%	5	E	U	e	u	â	ò	Ñ	Á		×	Õ	§
6			&	6	F	V	f	v	â	û	+	À	ā	Í	μ	÷
7			'	7	G	W	g	w	ç	ù	©	À	Ā	Î	þ	°
8			(8	H	X	h	x	ê	ÿ	¿	©		Ï	ƒ	•
9)	9	I	Y	i	y	ë	ÿ	®			Û	“	◦
A			*	:	J	Z	j	z	è	Û	¬			Ü	”	·
B			+	;	K	[k	{	ï	ø	½			Ù	¡	
C			,	<	L	\	l		î	£	¼			Ý	³	
D			-	=	M]	m	}	ï	Ø	¼	¢		ÿ	²	
E			.	>	N	^	n	~	Ä	×	«	¥		ÿ	—	■
F			/	?	O	_	o	¸	Å	f	»	¤		¸		

■ Ejemplo de Fuentes

A/0123456789@ABCDEFGHIJKL G/0123456789@ABCDEFGHIJKLMNQRST
 B/0123456789@ABCDEF H/0123456789@ABCDEFGHIJ
 C/0123456789@ABCDEF I /0123456789@ABCDEF
 D/0123456789@ABCDEF J /0123456789@ABCDEF
 E/0123456789@ABCD K/0123456789@ABC
 F/0123456789@ABCDEF L /0123456789@ABCDEF
M/0123456789@ABCDEF
 N/0123456789@ABCDEFGHIJKLMNO
 O/0123456789@ABCDEFGHIJKLMNO
 P/0123456789@ABCDEFGHI
 Q/0123456789@ABCDEFGHI
 R/0123456789@ABCDEF
 S/0123456789@ABCDEF
 T/0123456789@ABCDEF

ABC

■ Ejemplo de Códigos de Barras

	0: JAN8, EAN8	4: NW7
	2: ITF	5: JAN13, EAN13
		4 901480 079516
	3: CODE39 (Standard)	9, A: CODE128

ÍNDICE

<p>A</p> <ul style="list-style-type: none"> Ajuste del umbral 9-1 Ancho de impresión 2-2 Ancho de etiqueta 2-2 Apilador 4-1 Atasco de papel 12-1 Avance automático del papel 4-1 <p>C</p> <ul style="list-style-type: none"> Cabezal (de impresión) 1-1, 2-1, 11-1 Cable de alimentación 1-1, 6-1 Carga de firmware 4-1 Cinta 2-2, 7-1, 10-1 Códigos bidimensionales 2-1 Conector de alimentación AC 3-1 Consumo 2-1 <p>E</p> <ul style="list-style-type: none"> Especificaciones 2-1 <p>F</p> <ul style="list-style-type: none"> Fuentes 2-1 <p>H</p> <ul style="list-style-type: none"> Humedad relativa 2-1 <p>I</p> <ul style="list-style-type: none"> Interface 1-1, 2-1 <ul style="list-style-type: none"> Cable Centronics 5-1 Interface Paralelo 2-1 Descripción del cable RS-232C 5-1 Interface Serie 2-1 Cable del Interface Serie 6-1 Conector Interface Serie 3-1 Interruptor de alimentación 3-1 <p>L</p> <ul style="list-style-type: none"> Limpiador del cabezal 11-1 Limpieza 11-1 Longitud de etiqueta 2-2 Longitud de impresión 2-2 	<p>M</p> <ul style="list-style-type: none"> Método de impresión 2-1 Microinterruptores 3-1, 4-1 Modo de ajuste manual del umbral 4-1 Modo de emisión 1-1 <p>O</p> <ul style="list-style-type: none"> Opciones 2-2 <ul style="list-style-type: none"> Corte 11-3 Módulo de corte 2-2, 8-3 Tarjeta de expansión 2-2 Módulo de teclado 2-2 Mecanismo de dispensado 1-1 Módulo de dispensado 2-2 <p>P</p> <ul style="list-style-type: none"> Panel de control 3-1 <ul style="list-style-type: none"> LED de ERROR 3-1 Tecla FEED 3-1 LED de ON-LINE 3-1 Tecla PAUSE 3-1 LED de POWER 3-1 Papel 2-2, 10-1 Papel atascado 11-3 Peso 2-1 <p>S</p> <ul style="list-style-type: none"> Sensor <ul style="list-style-type: none"> Sensor de marca negra 11-2 Sensor de transparencia 11-2 Modo de ajuste de sensores 4-1 Solución 1-1 Solución de errores 12-1 Soporte de papel 1-1, 2-1, 6-1 Soporte lateral (de papel) 1-1, 3-1, 8-1 <p>T</p> <ul style="list-style-type: none"> Tensión de alimentación 2-1 Tipos de códigos de barras 2-1 Transferencia térmica 1-1, 2-1 <p>V</p> <ul style="list-style-type: none"> Velocidad de impresión 2-1 Velocidad de transmisión 4-1
-----------------------------------------------------------------------------------------------------------------------------------------------------------------------------------------------------------------------------------------------------------------------------------------------------------------------------------------------------------------------------------------------------------------------------------------------------------------------------------------------------------------------------------------------------------------------------------------------------------------------------------------------------------------------------------------------------------------------------------------------------------------------------------------------------------------------------------------------------------------------------------------------------------------------------------------------------------------------------------------------------------------------------------------------------------------------------------------------------------------------------------------------------------------------------------------------------------------------------------------------------------------------------------------------------------------------------------------------------------------------------------------------------------------------------------------------------------------------------------------------------------------------------------------------------------------------------------------------------------------	------------------------------------------------------------------------------------------------------------------------------------------------------------------------------------------------------------------------------------------------------------------------------------------------------------------------------------------------------------------------------------------------------------------------------------------------------------------------------------------------------------------------------------------------------------------------------------------------------------------------------------------------------------------------------------------------------------------------------------------------------------------------------------------------------------------------------------------------------------------------------------------------------------------------------------------------------------------------------------------------------------------------------------------------------------------------------------------------------------------------------------------------------------------------------------------------------------------------------------------------------------------------------------------------------------------------------------------------------------------------------------------------------------------------------------------------------------------------------------------------------------------------------------------------------------------------------------------------------------------------------------------------------------------------------------------------------------------------------------------------------------------------------------------------------------------------------------------------

TEC

TEC Thermische Drukker

B-450-QP SERIES

Gebruikershandleiding

Samenvatting veiligheid

De veiligheid van personen tijdens het gebruik of het onderhoud van de uitrusting is van heel groot belang. Verwittigingen en voorschriften die nodig zijn voor een veilig gebruik werden opgenomen in deze handleiding. Alle verwittigingen en voorschriften die deze handleiding bevat moeten zorgvuldig gelezen en begrepen zijn alvorens deze uitrusting te gebruiken of te onderhouden.

Herstel of wijzig deze uitrusting niet zelf. Indien een fout zich voordoet dat niet kan verholpen worden met behulp van de werkwijzen die in deze handleiding beschreven worden, zet dan het toestel af, haal de stekker uit het stopcontact en stel u in verbinding met een erkende TOSHIBA TEC verdeler voor bijstand.

Betekenis van de symbolen



Dit symbool geeft aan dat het een waarschuwing betreft. Specifieke waarschuwingen zijn in de \triangle symbool getekend. (Het symbool links geeft een algemene waarschuwing.)



Dit symbool duidt op verboden handelingen (gebruiks-voorwerpen). Specifieke verboden handelingen en voorwerpen zijn in of bij het \odot symbool getekend. (Het symbool links betekent "verboden te demonteren".)



Dit symbool geeft aan dat bepaalde handelingen moeten worden uitgevoerd. Specifieke aanwijzingen worden met een \bullet symbool weergegeven. (Het symbool links betekent "haal de stekker uit het stopcontact")



WAARSCHUWING

Duidt op groot gevaar voor **ernstige persoonlijke letsels** en mogelijk zelfs doodsgevaar.



Verboden aan te sluiten op een andere spanning dan aangegeven (wisselstroom).

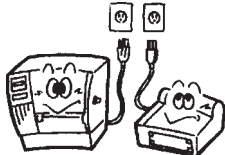

■ Sluit nooit aan op een andere spanning (wisselstroom) dan aangegeven op het voltage label. Een verkeerde spanning kan oorzaak zijn van **brand** of **elektrische schokken**.



Verboden

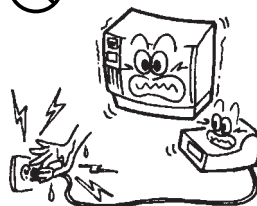

■ Sluit geen toestel aan en haal geen stekker uit het stopcontact met natte handen. Dit levert een groot gevaar op voor **elektrische schokken**.



Verboden

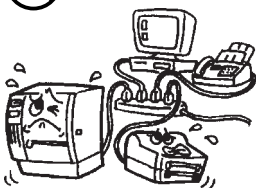

■ Het aansluiten van verschillende toestellen op éénzelfde voeding kan leiden tot spanningsverschillen en bijgevolg een slechte werking van de toestellen. Gebruik dus een apart stopcontact voor elk toestel.



Verboden

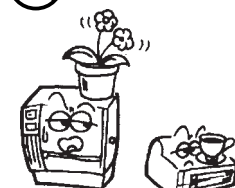

■ Plaats geen metalen voorwerpen of bakjes met water zoals bloemenbazen, planten of glazen, op de machines. Er bestaat namelijk kans op **brand** of een **elektrische schok** indien metalen voorwerpen of vocht in de machines terecht komen.



Verboden

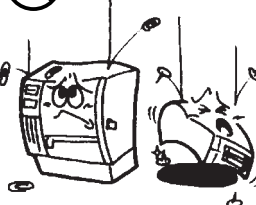

■ Steek geen metaal, ontvlambare of andere vreemde voorwerpen door de ventilatie-openingen. Dit kan brand of elektrische schokken teweegbrengen. Zorg er tevens voor dat zulke voorwerpen niet per ongeluk in de toestellen kunnen vallen.



Verboden

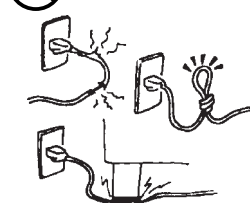

■ Beschadig of wijzig de netsnoeren niet. Plaats geen zware voorwerpen op de snoeren, trek er niet aan en knik de snoeren niet. Dit alles kan aanleiding geven tot **elektrische schokken** en **brand**.



Haal de stekker uit het stopcontact.

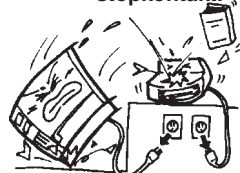







■ Zet het toestel af en haal vervolgens de stekker uit het stopcontact indien het toestel is gevallen of de behuizingen beschadigd zijn en stel u in verbinding met een erkende TOSHIBA TEC verdeler voor bijstand. Het gebruik van het toestel onder deze omstandigheden kan aanleiding geven tot **brand** of **elektrische schokken**.



Haal de stekker uit het stopcontact.

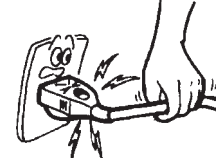

■ Doorlopend gebruik van toestellen onder abnormale omstandigheden, zoals rook- of geurontwikkeling houdt gevaar in voor brand en elektrische schokken. Indien iets niet in orde lijkt moet u het toestel onmiddellijk afzetten en de stekker uit het stopcontact halen. Laat u vervolgens bijstaan door een erkende TOSHIBA TEC verdeler.

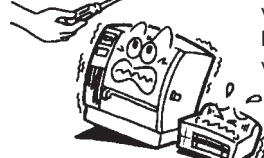
 <p>Haal de stekker uit het stopcontact.</p>  <p>■ Zet het toestel af en haal vervolgens de stekker uit het stopcontact indien vreemde voorwerpen (metalen voorwerpen, vloeistoffen) in het toestel zijn gevallen en stel u in verbinding met een erkende TOSHIBA TEC verdeler voor bijstand. Het gebruik van het toestel onder deze omstandigheden kan aanleiding geven tot brand of elektrische schokken.</p>	 <p>Haal de stekker uit het stopcontact.</p>  <p>■ Trek niet aan het snoer om een stekker uit een stopcontact te halen. Dit kan het snoer beschadigen en de kerndraden blootleggen zodat gevaar voor brand en elektrische schokken ontstaat.</p>
 <p>Sluit een aarddraad aan.</p>  <p>■ Sluit steeds aan op een aarding. Verlengsnoeren moeten geaard zijn. Verlies van stroom kan aanleiding geven tot brand of elektrische schokken.</p>	 <p>Niet demonteren!</p>  <p>■ Verwijder geen kappen, herstel of wijzig het toestel niet zelf. U loopt gevaar op elektrische schokken of verwondingen t.g.v. een hoog voltage, hete onderdelen, scherpe randen die voorkomen in het toestel.</p>



LET OP

Duidt op groot gevaar voor **persoonlijke letsels** en beschadiging van de apparatuur.

Voorzorgen

Onderstaande voorschriften dragen bij tot een duurzame en goede werking van het toestel.

- Vermijd plaatsen die blootgesteld zijn aan volgende omstandigheden:

* Temperaturen zoals opgegeven (gespecificeerd)	* Rechtstreeks zonlicht	* Hoge vochtigheid
* Gemeenschappelijke elektrische voeding	* Trillingen	* Stof/gas
- Reinig de kappen met een doek die ondergedompeld werd in een zacht detergent en vervolgens goed uitgewrongen werd. Gebruik geen thinner of andere vluchtige middelen op de plastic kappen.
- Gebruik enkel door TOSHIBA TEC aanbevolen papier en linten.
- Bewaar geen papier of linten op plaatsen met rechtstreeks zonlicht, hoge temperaturen, vochtigheid, stof of gassen.
- De drukker moet gebruikt worden op een effen oppervlak.
- Gegevens opgeslagen in het geheugen van de drukker kunnen n.a.v. een fout verloren gaan.
- Sluit de drukker niet aan op dezelfde voeding als andere elektrische apparatuur, de spanning kan hierdoor wijzigen en aanleiding geven tot een verkeerde werking van het toestel.
- Haal de stekker uit het stopcontact voor elke handeling aan de binnenzijde van het toestel of wanneer u het toestel reinigt.
- Schakel de machine uit voor elke handeling aan de binnenzijde van de machine.
- Plaats geen zware voorwerpen op de machines daar deze voorwerpen mogelijk uit baalans zouden kunnen raken, omvallen en ongelukken veroorzaken.
- Voorkom oververhitting en mogelijk brand en blokkeer derhalve de ventilatie-openingen van de machines niet.
- Leun niet tegen het toestel. Het toestel kan op u vallen of kantelen en u verwonden. Leun niet tegen het toestel. Het kan op u vallen en u verwonden en/of defect worden.
- Let op het mes voor verwondingen.
- Haal de stekker uit het stopcontact wanneer het toestel lang niet gebruikt wordt.

Raadgeving betreffende het onderhoud

- Maak gebruik van onze onderhoudsdiensten.
Doe minstens éénmaal per jaar beroep op een TOSHIBA TEC verantwoordelijke om de binnenzijde van het toestel te laten reinigen. Een overdadige ophoping van stof in het toestel kan aanleiding geven tot brand of een verkeerde werking van het toestel.
- De onderhoudsdienst controleert en voert regelmatig de nodige werken uit teneinde een goede werking van het toestel te verzekeren en ongevallen te voorkomen.
Voor meer inlichtingen kunt u zich wenden tot een TOSHIBA TEC verantwoordelijke.
- Gebruik van insecticiden en andere chemicaliën.
Stel de drukker niet bloot aan insecticiden of andere vluchtige middelen. Deze producten kunnen de behuizing beschadigen of de verf aantasten.

INHOUDSTAFEL

	Pagina
1. INLEIDING	N1- 1
1.1 OMSCHRIJVING VAN HET TYPENUMMER	N1- 1
1.2 TOEBEHOREN	N1- 1
2. BESCHRIJVING	N2- 1
2.1 ALGEMENE EIGENSCHAPPEN	N2- 1
2.2 EIGENSCHAPPEN VAN DE DRUK	N2- 1
2.3 EIGENSCHAPPEN VAN HET PAPIER (ETIKETTEN/GEMARKEERD PAPIER)	N2- 2
2.4 EIGENSCHAPPEN VAN HET LINT	N2- 2
2.5 OPTIES	N2- 2
3. UITZICHT	N3- 1
3.1 VOOR- EN ACHTERZIJDE	N3- 1
3.2 BEDIENINGSBORD	N3- 1
4. FUNCTIES DIP-SCHAKELAAR	N4- 1
5. INSTELLINGSPROCEDURE	N5- 1
5.1 VOORZIENINGEN	N5- 1
5.2 INSTELLING VAN DE DRUKKER	N5- 1
6. INSTALLATIE VAN DE DRUKKER	N6- 1
6.1 INSTALLATIE VAN DE MEDIAEENHEID	N6- 1
6.2 AANSLUITING VAN VOEDINGSNOER EN KABELS	N6- 1
7. HET LADEN VAN LINTEN	N7- 1
8. HET LADEN VAN PAPIER	N8- 1
9. INSTELLING VAN DE VOEDINGSHOLTE THRESHOLD	N9- 1
10. VOEZORGEN EN BEHANDELING VAN HET PAPIER EN LINTEN	N10- 1
11. ALGEMEEN ONDERHOUD	N11- 1
11.1 REINIGING	N11- 1
11.2 KAPPEN	N11- 2
11.3 PAPIEROPSTOPPING	N11- 3
12. HET OPLOSSEN VAN FOUTEN	N12- 1
APPENDIX	N13- 1
INDEX	

WAARSCHUWING:

1. Niets uit deze handleiding mag gekopieerd worden zonder voorafgaande schriftelijke toestemming van TOSHIBA TEC.
2. De inhoud van deze handleiding kan zonder enige verwittiging gewijzigd worden.
3. Stel u in verbinding met een TOSHIBA TEC verantwoordelijke indien u vragen heeft i.v.m. deze handleiding.

1. INLEIDING

Wij danken u voor het vertrouwen dat u in ons stelde bij het kiezen van een thermische / thermische transfer drukker TEC B-450. Deze drukker van de nieuwe generatie met bijzonder hoge kwaliteit en prestaties is uitgerust met de laatste hardware waaronder de laatst ontwikkelde hoge densiteit drukkop (11.8 dots/mm, 300 dots/inch). Deze drukker levert een scherpe druk tegen een maximale snelheid van 101.6 mm/sec. (4 inch/sec.). De standaard toebehoren omvat o.a. een externe papiervoeding. Een afpelmodule en snijmodule zijn verkrijgbaar in optie.

Grote aandacht werd besteed aan de veiligheid, zodat verkeerde handelingen de drukker niet kunnen beschadigen. Bewaar deze handleiding zorgvuldig als referentie.

De fabrikant kan niet verantwoordelijk gesteld worden indien veranderingen of wijzigingen aan het toestel werden gebracht zonder de uitdrukkelijke toestemming van TOSHIBA TEC.

1.1 OMSCHRIJVING VAN HET TYPENUMMER

- B-452-TS12-QP
- B-452-TS12-QP-PAC

Beschrijving van de naam van het model:

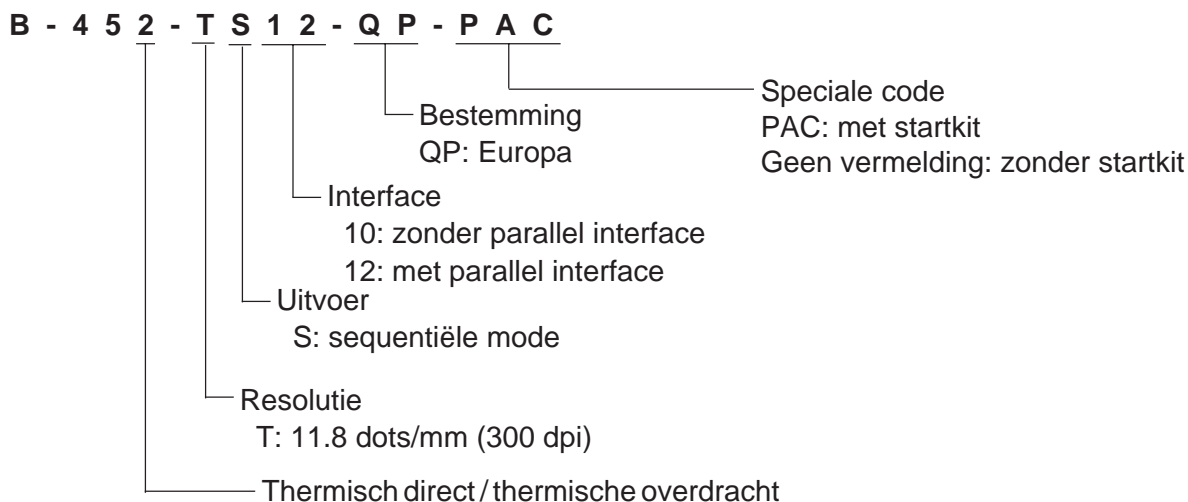

1.2 TOEBEHOREN

Gebruikers-handleiding
(EO1-33005)



Voedingsnoer

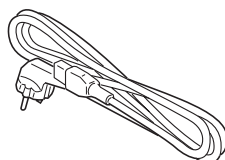

Mediaeenheid



Het PAC heeft de volgende toebehoren:

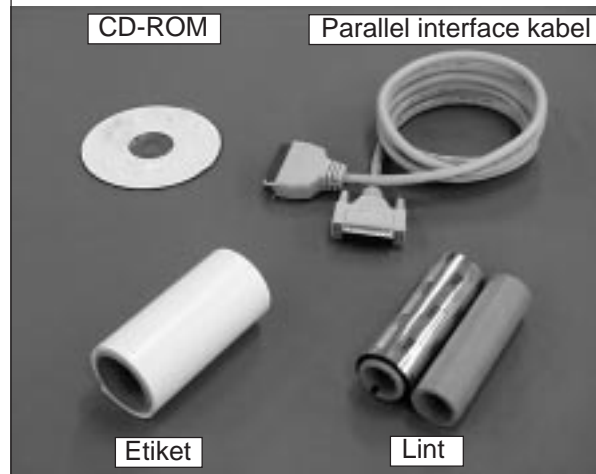
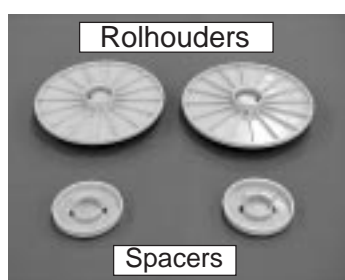

2. BESCHRIJVING

2.1 ALGEMENE EIGENSCHAPPEN

Beschrijving	Model	B-452-TS12-QP
Voeding		220 ~ 240 V, 50 Hz
Verbruik		0.41 A, 74 W maximum (in rust: 0.15 A, 23.5 W maximum)
Werkings temperatuur		5°C ~ 40°C
Relatieve vochtigheid		25% ~ 85 % (geen condensatie)
Afmetingen		270 mm (breed) x 245 mm (hoog) x 200 mm (diep), met media eenheid 410 mm (diep)
Gewicht		4.7 kg (zonder papier en lint)

2.2 EIGENSCHAPPEN VAN DE DRUK

Beschrijving	Model	B-452-TS12-QP
Drukkop		Thermische drukkop 11.8 dots/mm (300 dpi)
Drukmode		Thermisch direct of thermische transfer
Druksnelheid		50.8 mm/sec. (2 inches/sec.) seriële en tweedimensionale barcodes, 101.6 mm/sec. (4 inches/sec.)
Maximale drukbreedte		105.7 mm (4.16 inches)
Uitvoer mode		Sequentieel (continu), Afpel- (optie) and snijmode (optie) (Afpel- en snijmode zijn enkel beschikbaar na installatie van de respectievelijke modules)
Beschikbare barcode types		JAN8, JAN13, EAN8, EAN8 + 2 digits, EAN8 + 5 digits, EAN13, EAN13 + 2 digits, EAN13 + 5 digits, UPC-E, EPC-E + 2 digits, EPC-E + 5 digits, UPC-A, UPC-A + 2 digits, UPC-A + 5 digits, MSI, ITS, NW-7, CODE39, CODE93, CODE128, Industrial 2 tot 5, UCC/EAN128, klanten barcode, POSTNET, RM4SCC, KIX code
Tweedimensionale barcode types		Data Matrix, PDF417, QR code, Maxi code
Grafisch		Alle types van grafische bestanden zijn beschikbaar d.m.v. de driver. D.m.v. commando's zijn enkel BMP en PCX bestanden beschikbaar.
Fonts		Times Roman (6 groottes), Helvetica (6 groottes), Presentation (1 grootte), Letter Gothic (1 grootte), Prestige Elite (2 groottes), Courier (2 groottes), OCR (2 types), writable karakters, Outline fonts (7 types) Optional True Type Fonts (20 type)
Rotaties		0°, 90°, 180°, 270°
Interfaces		Serieel interface (RS-232C) Parallel interface (Centronics) Toetsenbord interface in optie

* Data Matrix™ is een gedeponeerd merk van International Data Matrix Inc.

PDF417 is een gedeponeerd merk van Symbol Technologies Inc.

QR code is een gedeponeerd merk van Denso Corporation.

Maxi code is een gedeponeerd merk van United Parcel Service of America Inc.

2.3 EIGENSCHAPPEN VAN HET PAPIER (ETIKETTEN/GEMARKEERD PAPIER)

[Eenheid: mm]

Beschrijving	Uitvoermodus		
	Sequentieel	Afpelmodus	Snijmodus
Spanwijdte van een etiket	15.0 ~ 999.0	25.4 ~ 999.0	Etiket: 37.0 ~ 999.0 Gem. Papier: 25.4 ~ 999.0
Lengte van een etiket	13.0 ~ 997.0	23.4 ~ 997.0	31.0 ~ 993
Breedte inclus rugpapier	25.4 ~ 114.0		
Breedte van een etiket	22.4 ~ 111.0		
Opening	2.0 ~ 20.0	2.0 ~ 20.0	6.0 ~ 20.0
Zwarte stip hoogte (gem. papier)	2.0 ~ 10.0		
Werkelijke drukkbreedte	10.0 ~ 105.7		
Werkelijke druklengte	Etiket	15.0 ~ 500.0	
	Gem. Papier	15.0 ~ 500.0	
Versnellings-/vertragszone	1.0		
Zwarte stip hoogte (etiket)	MIN. 2.0		
Diameter buitenzijde van de rol	MAX. \varnothing 152.4 (rolkern \varnothing 38, 40, 42 of 76.2)		
Dikte	0.1 ~ 0.17	0.13 ~ 0.17	0.1 ~ 0.17

2.4 EIGENSCHAPPEN VAN HET LINT

Type	Spoel
Breedte	60 mm ~ 110 mm
Lengte	(300 m)
Diameter buitenzijde	\varnothing 65 mm (max.)

- OPMERKINGEN:**
1. Gebruik enkel door TOSHIBA TEC aanbevolen papier en linten om de levensduur van de drukkop en de kwaliteit van uw drukwerk te handhaven.
 2. Voor meer informatie over papier en linten, raadpleeg hoofdstuk 10. Voorzorgen en behandeling van het papier en linten.

2.5 OPTIES

Naam	Type	Beschrijving	Oorsprong
Snijmodule	B-7204-QM	Een stop en snij draaimes	Zie OPMERKING
Afpelmodule	B-7904-H-QM	Deze module verwijdert de etiketten van het rugpapier met behulp van de trek-en afpel blokken.	
Toetsenbord module	KB-80-QM	Deze module is een intelligent toetsenbord. Door aansluiting van dit toetsenbord, kan een drukker van de reeks B-450 alleenstaand gebruikt worden.	
I/O uitbreiding interface kaart	B-7704-IO-QM	M.b.v. deze kaart, kan de drukker aangesloten worden met een externe eenheid zoals de toetsbord module d.m.v. de exclusieve interface kaart.	
LAN interface kaart	B-7704-LAN-QM	Voor gebruik van de printer in een LAN netwerk.	

OPMERKING: Beschikbaar bij uw dichtstbijzijnde TOSHIBA TEC verdeler of TOSHIBA TEC hoofdzetel.

3. UITZICHT

3.1 VOOR- EN ACHTERZIJDE

Voorzijde

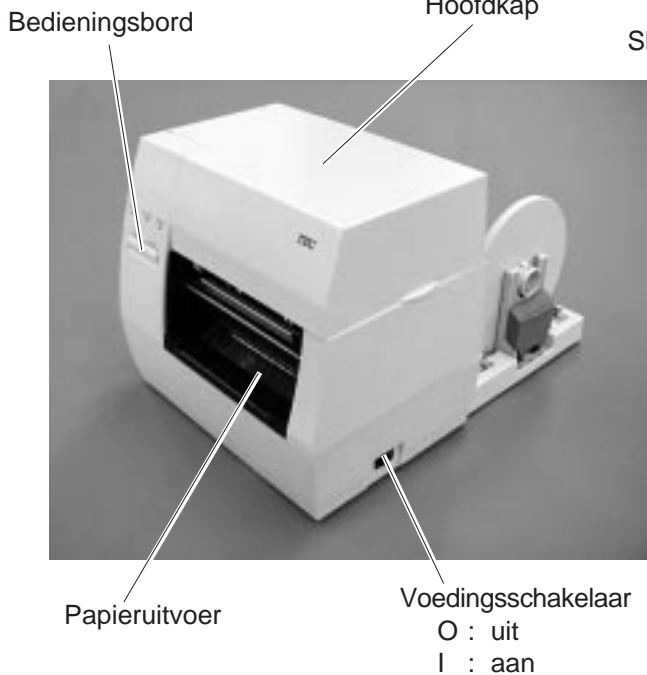

Achterzijde

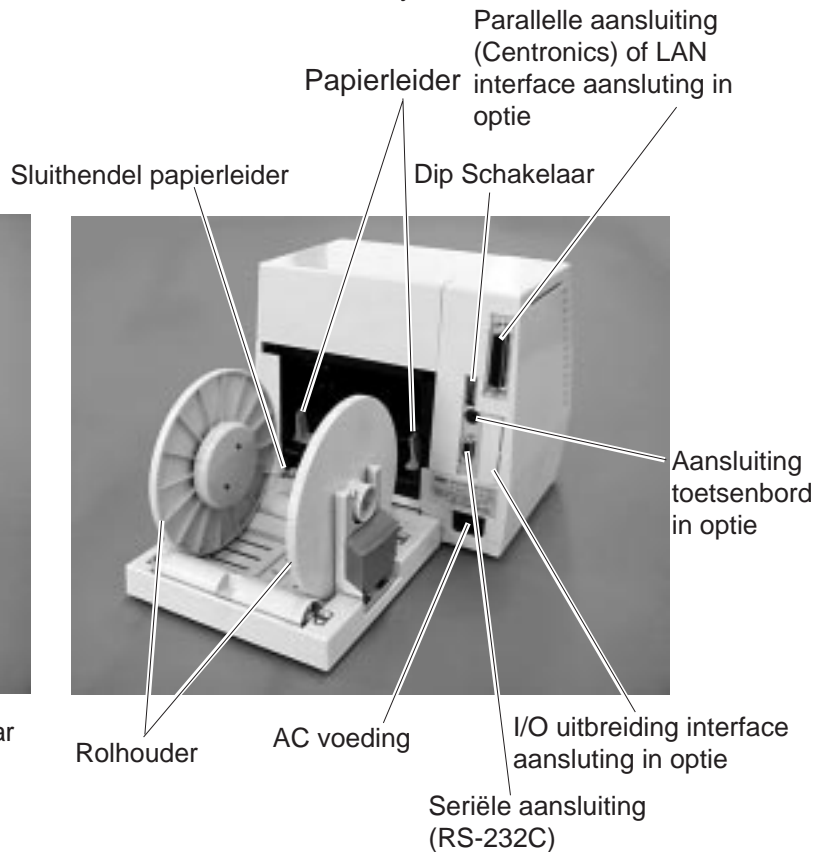

Fig. 3-1

3.2 BEDIENINGSBORD



Fig. 3-2

POWER verknikker (groen)

Licht op als de voedingschakelaar aan is.

ON-LINE verknikker (groen)

- 1) Knippert tijdens een communicatie met de PC
- 2) Aan tijdens het drukken.

ERROR verknikker (rood)

Licht op in geval van een communicatiefout, wanneer het papier/lint op is of de drukker niet correct werkt.

FEED toets

Papiervoeding

PAUSE toets

Onderbreekt het drukken.

Reset van de drukker na een pauze of n.a.v. een fout.

4. FUNCTIES DIP-SCHAKELAAR

De DIP-schakelaars bevinden zich aan de achterzijde van de drukker.

VERWITTIGING!

Zet de drukker AF voor u de schakelaars instelt.

DIP SW



Fig. 4-1

DIP SW

Nr	AAN/UIT		Functie	Opmerkingen
	1	2		
1	UIT	UIT	2400 bps	Communicatiesnelheid (Baud snelheid)
	AAN	UIT	4800 bps	
2	UIT	AAN	9600 bps	
	AAN	AAN	19200 bps	
3	UIT		GEEN	Pariteit
	AAN		EVEN	
4	UIT		Niet beschikbaar	Stapelmodule
	AAN		Beschikbaar	
5	UIT		Beschikbaar	Automatische media voeding
	AAN		Niet beschikbaar	
6	6	7		Uitsluitend instelbaar als Dip #8 AAN is.
	UIT	UIT	RAM clear mode (teller onderhoud)	
7	AAN	UIT	Manuele instelling van de voedingsholte tussen twee etiketten	
	UIT	AAN	Instelling van de sensor	
8	AAN	UIT	RAM Clear mode (Parameter)	Normale werking
	UIT		Normale werking	
	AAN		Laagladen van een programma	

- OPMERKINGEN:**
1. Dip Switch instellingen zijn meteen actief na het aanzetten van de drukker.
 2. Wanneer de Dip Swith schakelaar #8 aan is, stelt de drukker zich in overeenkomstig Dip Swith 6 en 7 indien de **[FEED]** of **[FEED]** en **[PAUSE]** toets ingedrukt worden bij het aanzetten van de drukker. Indien de drukker aangezet wordt zonder deze toets(en) in te drukken, stelt de drukker zich in op het laagladen van een programma. Plaats de drukker niet in onderhoud, dit kan leiden tot een fout.
 3. Als dip schakelaar #8 op OFF ingesteld is, kan de dikte van de papierdrager die geldt in afpelmode met een snelheid van 2"/sec/ gewijzigd worden met behulp van onderstaande combinatie van dip schakelaar #6 en dipschakelaar #7.

Nr 6	Nr 7	Dikte papierdrager
OFF	OFF	70µm fijne papierdrager
ON	OFF	80µm dikke papierdrager

5. INSTELLINGSPROCEDURE

5.1 VOORZIENINGEN

Dit toestel dient voorzien te zijn van:

- Aansluiting met een computer via een seriële of Centronics parallelle poort.
- De connectie gebeurt op de printer via de volgende connectors :
 - (1) RS-232C kabel 9 pins
 - (2) Centronics kabel 36 pins
- Creëer het volledige programma m.b.v. de interface/communicatie handleiding om het formaat af te drukken.

■ Interface kabels

Om straling en de ontvangst van ruis tegen te gaan, moeten de interface kabels aan volgende eisen beantwoorden:

- Volledig afgeschermd en uitgerust zijn met een metalen of gemetalliseerde aansluitingdoos.
- Zo kort mogelijk zijn.
- Niet strak samengebundeld zijn met voedingsnoeren.
- Niet verankerd zijn naast voedingslijnen.

■ RS-232C kabel beschrijving

De seriële communicatiekabel voor aansluiting van de drukker met de computer moet als volgt uitgevoerd worden :

OPMERKING: Gebruik een RS-232C kabel met aansluitingsvijen van het metriek type.

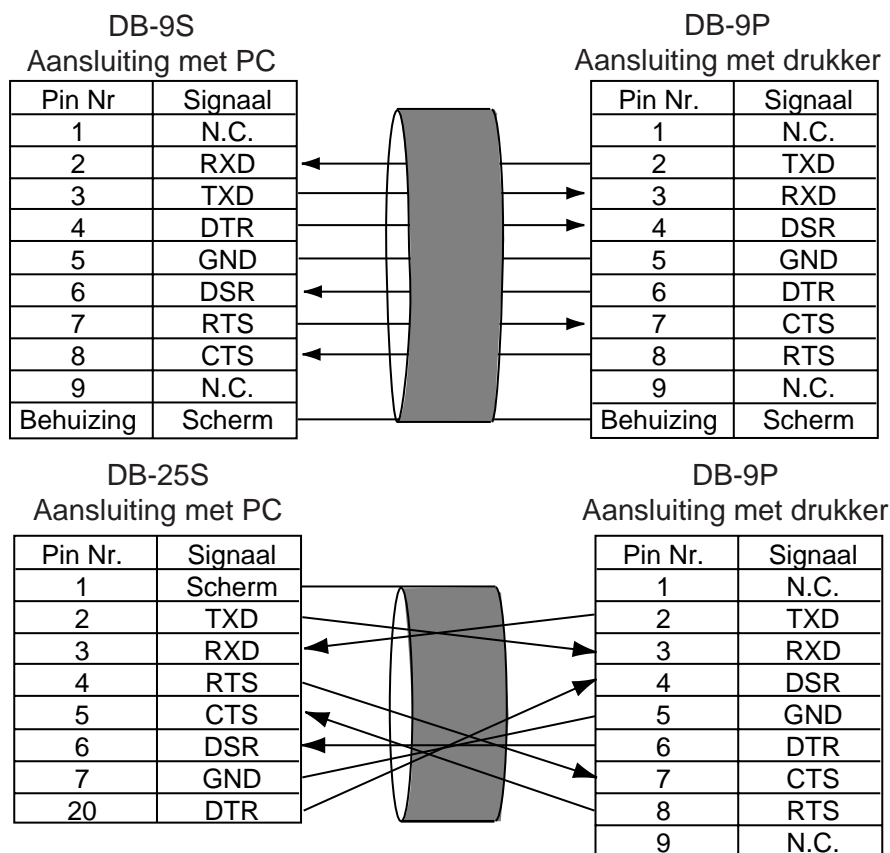

Fig. 5-1

5.2 INSTELLING VAN DE DRUKKER

- Plaats de drukker op een effen en stabiel oppervlak.
- Sluit de drukker aan op een elektrische voeding met aarding, gebruik geen transformator.
- Voorzie genoeg ruimte rond de drukker voor een gemakkelijk gebruik en onderhoud.
- Voorkom statische elektriciteit.

6. INSTALLATIE VAN DE DRUKKER

6.1 INSTALLATIE VAN DE MEDIAEENHEID

WAARSCHUWING!

Zet de drukker af voor de installatie van de mediaeenheid.

Plaats de twee uitstulpingen aan de basis van de drukker in de twee holten van de mediaeenheid.

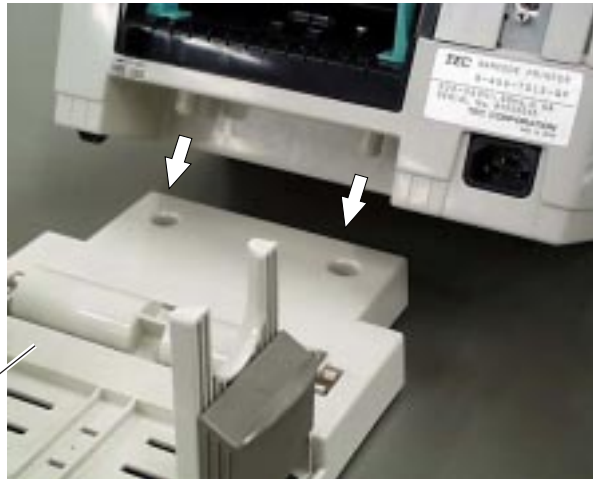

Mediaeenheid

Fig. 6-1

6.2 AANSLUITING VAN VOEDINGSNOER EN KABELS

WAARSCHUWING!

Zet de VOEDINGSSCHAKELAAR op UIT voor de aansluiting van voedingsnoer en kabels.



Parallele interface kabel
(Centronics)

Seriële interface kabel
(RS-232C)

Voedingsnoer

Fig. 6-2

7. HET LADEN VAN LINTEN

WAARSCHUWING!

Wees voorzichtig, de drukkop kan zeer heet worden.

Twee papiertypes kunnen met deze drukker bedrukt worden: standaard papier en thermisch direct papier. LAAD GEEN linten indien u thermisch direct papier gebruikt.

1. Zet de drukker af en open de hoofdkap.
2. Trek de drukkophendel naar voor om de drukkopeenheid op te tillen.



Fig. 7-1

3. Plaats de uitstulping van het oprol wiel in de opening van de rolkern (oprolzijde)
4. Trek aan de knop en plaats de rolkern op het oprol springwiel.

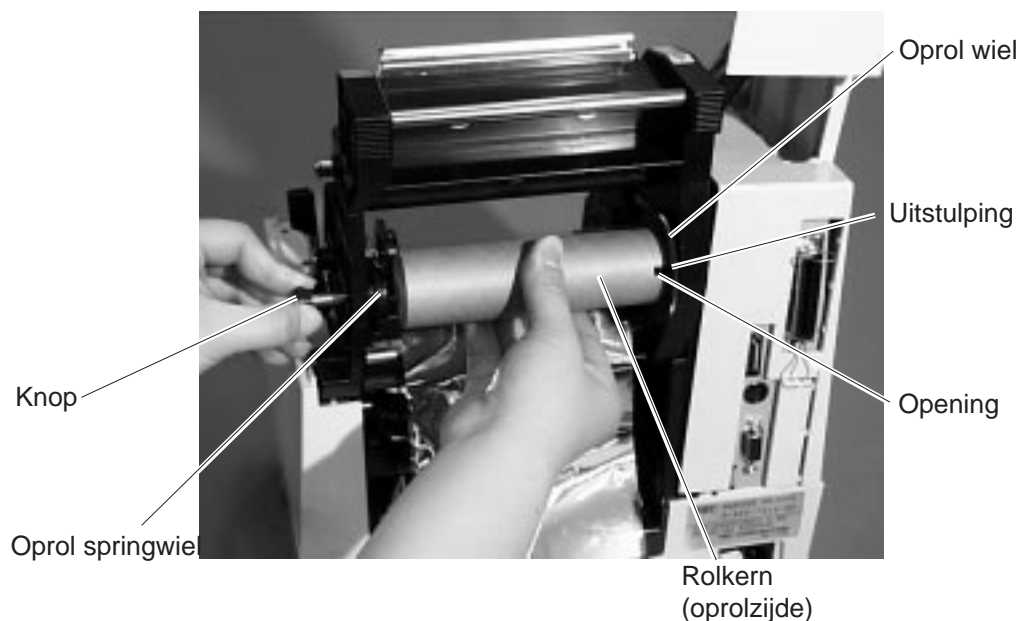

Fig. 7-2

5. Plaats de uitstulping van de rolkern (aanvoerzijde) in de opening.



Fig. 7-3

6. Span het lint op door de draaien aan het oprol wiel in de richting van de pijl.

OPMERKING: *Zorg ervoor dat het lint geen rimpels vertoont en dat de uitstulpingen juist passen in de openingen van de rolkernen.*

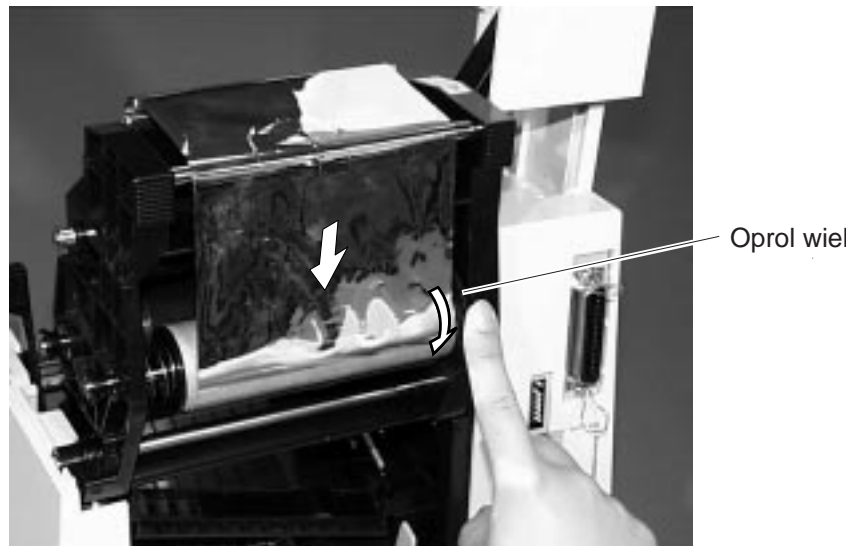

Fig. 7-4

8. HET LADEN VAN PAPIER

WAARSCHUWING!

Wees voorzichtig, de drukkop kan zeer heet worden.

Rolkernen met vier verschillende afmetingen zijn geschikt voor deze rolhouder: 38 mm, 40 mm, 42 mm en 76.2 mm. Indien een papierrol met binnendiameter van 38 mm, 40 mm of 42 mm wordt gebruikt, moeten de spacers zoals volgt van de rolhouders verwijderd worden.

1. Duw beide haakjes van de spacers in om ze van de rolhouders te verwijderen. Plaats de spacers op een veilige plaats.

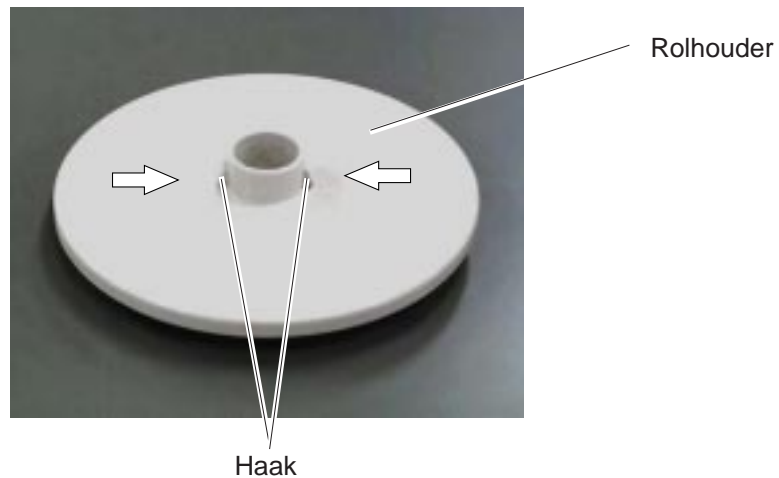

Fig. 8-1

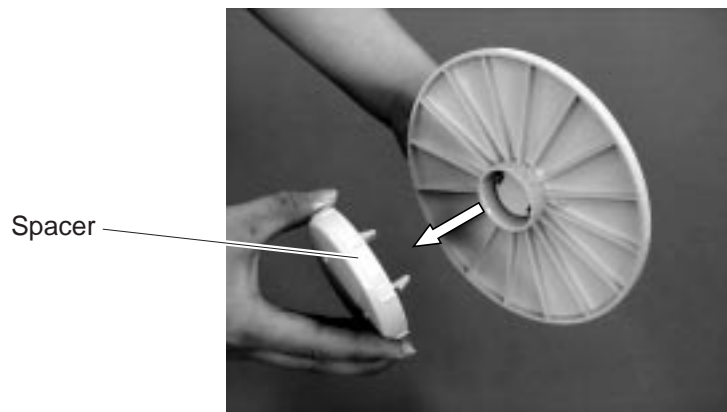

Fig. 8-2

2. Plaats de rolhouders tegen beide zijden van de papierrol.

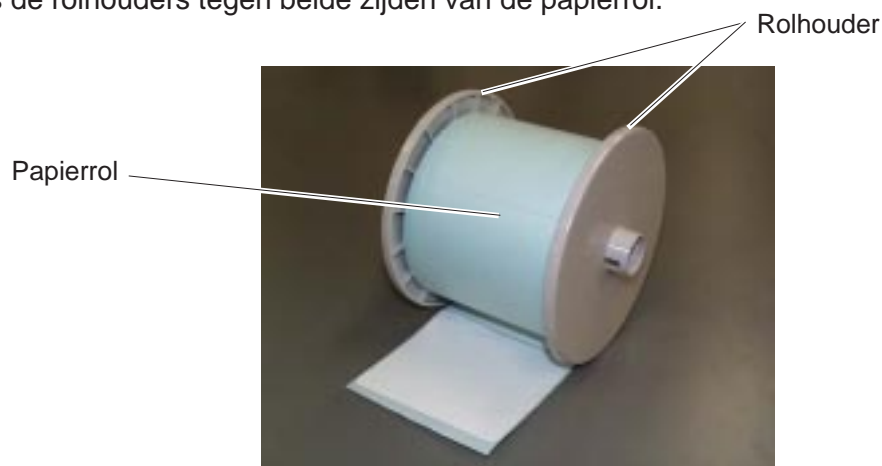

Fig. 8-3

3. Plaats de papierrol met rolhouders op de mediaeenheid.

OPMERKING: De papierrol kan naar binnen of naar buiten gewikkeld zijn. Niettegenstaande de papierrol, moet het papier geladen worden zodat de zijde die bedrukt wordt naar boven gericht is.

Papier naar binnen gewikkeld Papier naar buiten gewikkeld

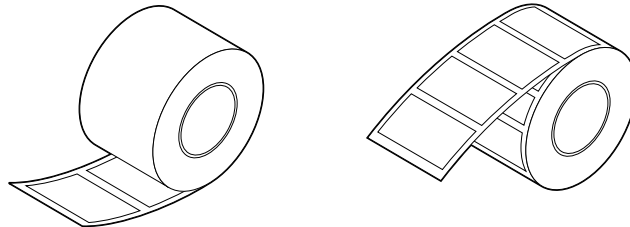

Fig. 8-4

4. Duw beide zijden van de rolhoudergeleiders tegen de papierrol en klem ze met de sluihendel.

OPMERKING: Zorg ervoor dat de rolhouders lichtjes roteren.

5. Voer het papier in de drukker aan tot het papier de papieruitvoer voorbij is.

6. Regel de positie van de papierleiders in functie van de papierbreedte en klem ze met de sluihendel.

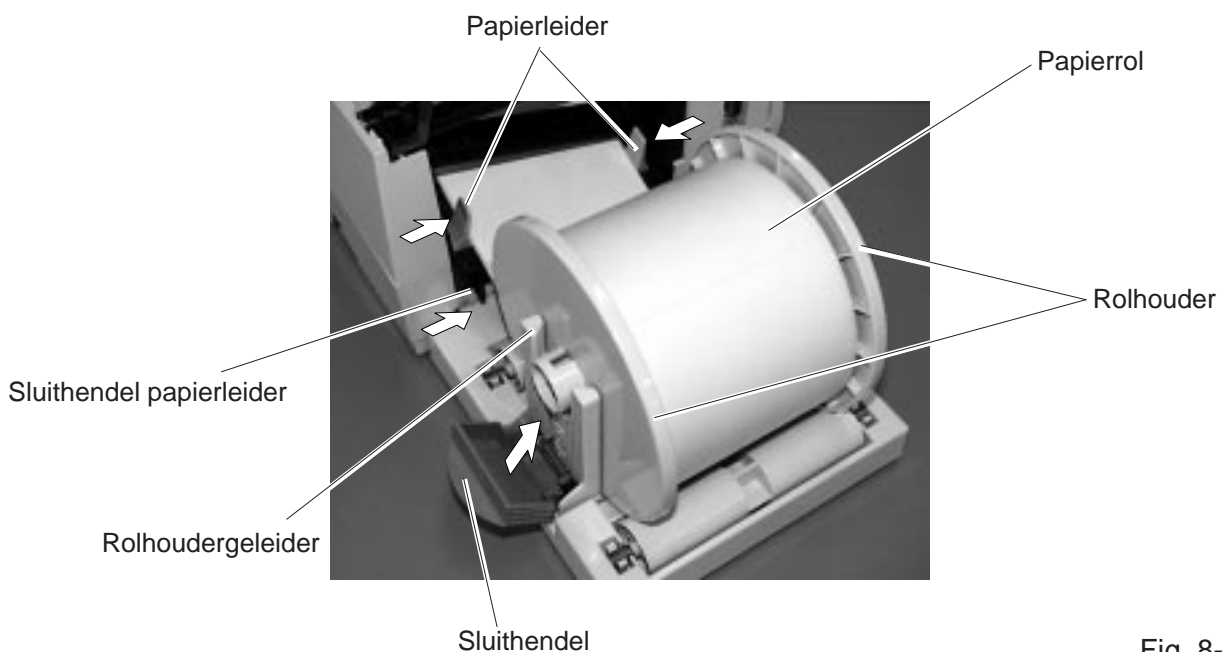

Fig. 8-5

7. Klik de drukkopeenheid vast door de duwen op de beide bovenzijden van de eenheid.

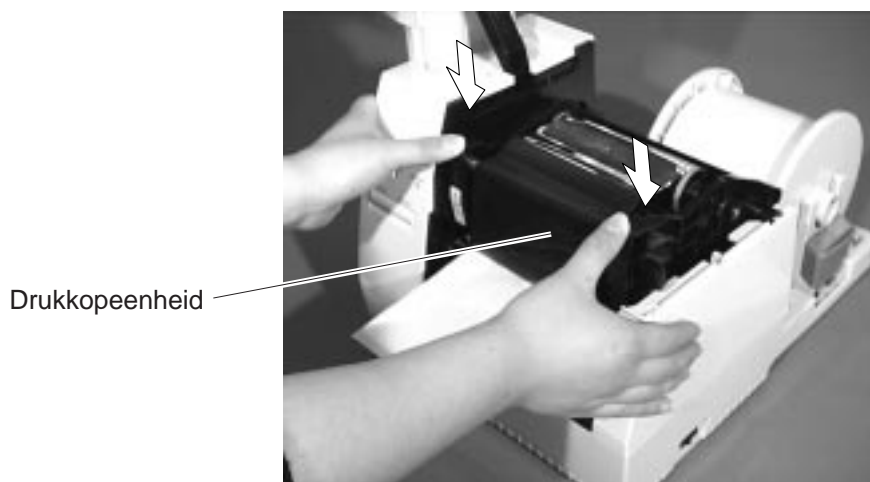

Fig. 8-6

OPMERKING: Het papier moet recht van de mediahouder naar de papieruitvoer aangevoerd worden. Zoniet, kan het papier scheef lopen of papieropstopping optreden.

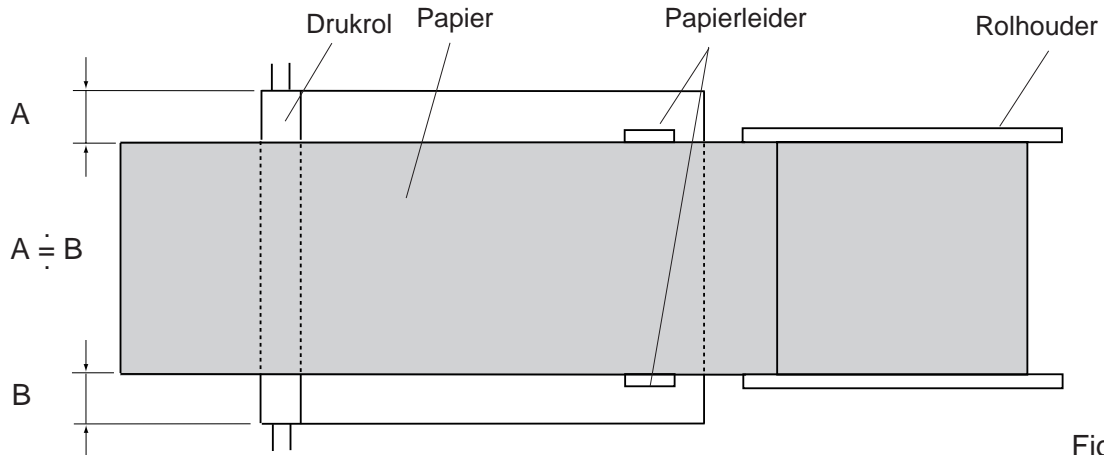

Fig. 8-7

8. Sluit de hoofdkap. Het papier is geladen.

Sequentieel type:

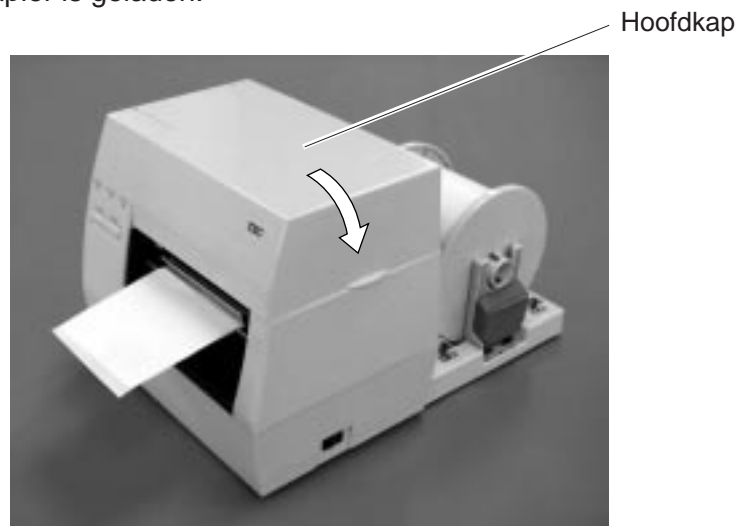

Fig. 8-8

Snijmestype: Indien het snijmes aangewend wordt, wordt het papier normaal geladen en aangevoerd door de snijmodule.

OPMERKINGEN: 1. Zorg ervoor dat het rugpapier en niet het etiket doorgesneden worden. Het snijden van het etiket kan een lijmafzetting op het mes teweegbrengen die nadelige gevolgen heeft op de kwaliteit en de levensduur van het mes.
2. Het gebruik van gemarkeerd papier waarvan de dikte de opgegeven waarde overschrijdt kan de levensduur van het mes beperken.

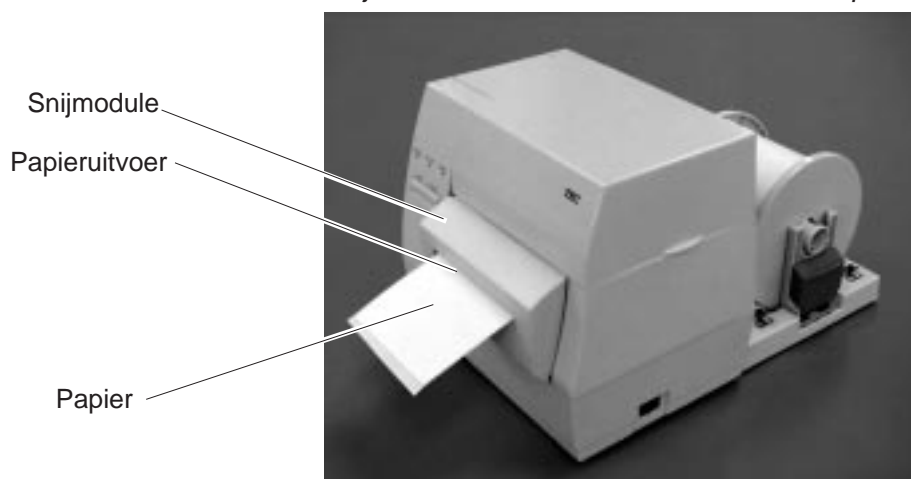

Fig. 8-9

Afeltype:

- ① Verwijder een aantal etiketten aan het uiteinde van de rol over een afstand van 200 mm.
- ② Duw eerst op de afpelhendel in de richting van de drukker zodat de klem vrijkomt en trek vervolgens op de afpelhendel.
- ③ Plaats de papierdrager tussen de afpelrol en de afpel stuurrol. Span vervolgens het papier aan en zet de afpelhendel op zijn plaats.

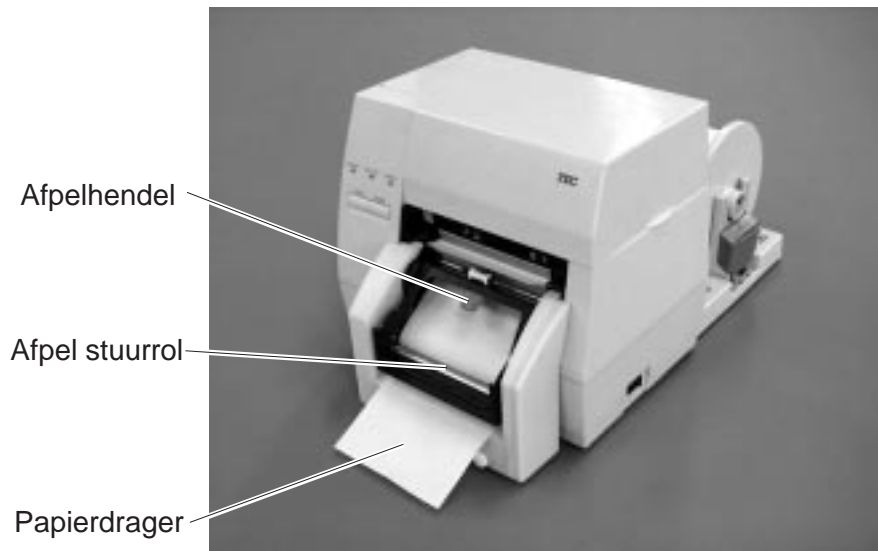
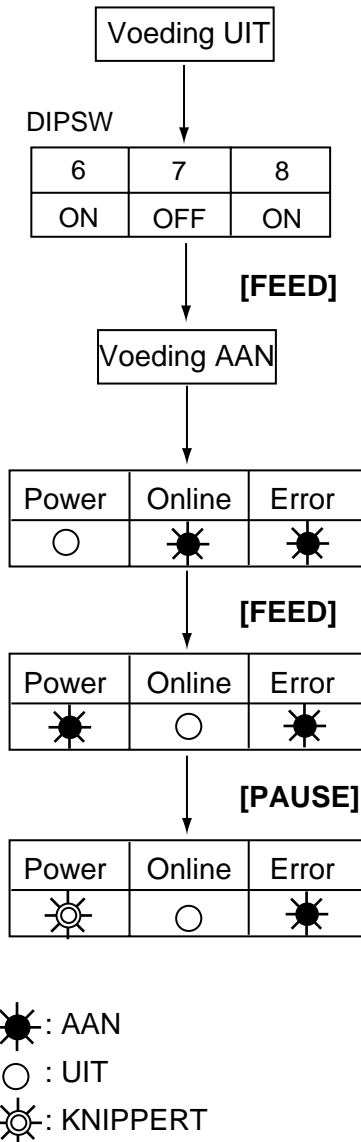

Fig. 8-10

9. INSTELLING VAN DE VOEDINGSHOLTE THRESHOLD

De drukker is uitgerust met een lichtgevoelige sensor die de holte tussen twee etiketten detecteert door meting van het licht dat het papier doorlaat. Wanneer het papier voorgedrukt is, kunnen donkerdere (of zwaardere) inkten misleidend werken en papieropstopping veroorzaken. Om dit probleem te omzeilen kan een minimale voedingsholte threshold, zoals hieronder beschreven, voor de sensor ingesteld worden.



- (1) De drukker staat niet onder spanning.
- (2) Plaats de DIP-schakelaars op manuele instelling van de voedingsholte.
- (3) Zet de drukker aan, terwijl u de **[FEED]** toets ingedrukt houdt.

De voedingsholte sensor is ingesteld.

- (4) Druk op de **[FEED]** toets
De zwarte stip sensor is geselecteerd. Het type sensor wisselt door de drukken op de **[FEED]** toets. Laad de voorgedrukte etikettenrol zoals gewoonlijk.
- (5) Druk op de **[PAUSE]** toets en houd de toets ingedrukt. Het papier wordt aangevoerd zolang de toets ingedrukt blijft. Wacht tot meer dan 1.5 etiket aangevoerd werd en laat de **[PAUSE]** toets weer los. (De instelling van de voedingsholte is hiermee afgerond).
- (6) Zet de drukker af

- OPMERKINGEN:**
1. Voor een correcte instelling van de voedingsholte moet minstens 1.5 etiket aangevoerd worden. Onvoldoende papieraanvoer kan aanleiding geven tot een verkeerde instelling van de voedingsholte. In dat geval, herbegint.
 2. De **[PAUSE]** toets werkt niet terwijl de drukkop opgetild is.
 3. Een papiereinde- of snijmesfout worden tijdens een papieraanvoer door de drukker niet waargenomen.
 4. Indien, niettegenstaande de instelling van de voedingsholte de drukker niet drukt op de juiste positie, werd de sensor waarschijnlijk niet goed ingesteld. In dat geval, moet de instelling herhaald worden. (In geval van stevig rugpapier, moet de voedingsholte steeds ingesteld worden).

10. VOEZORGEN EN BEHANDELING VAN HET PAPIER EN LINTEN

WAARSCHUWING:

Lees aandachtig deze handleiding en zorg ervoor dat de inhoud goed begrepen werd. Vraag een handleiding van de verbruiksartikelen aan uw dichtst bijzijnde TOHIBA TEC verantwoordelijke. Het gebruik van andere media/etiketten kunnen aanleiding geven tot onleesbare barkodes en beschadiging van de drukkop. De gebruikte media moet zich in een perfecte staat bevinden. Beschadigd materiaal kan aanleiding geven tot onleesbare barkodes en beschadiging van de drukkop. Lees aandachtig de volgende richtlijnen.

- Eerbiedig de aanbevolen opbergtermijn.
- De rollen moeten op hun vlakke zijden opgeborgen worden. Vervormd materiaal kan aanleiding geven tot een slechte mediavoeding en een slechte drukkwaliteit.
- Bewaar het materiaal in een plastic zakje dat steeds zorgvuldig wordt afgesloten. Het materiaal moet beveiligd worden tegen stof en vuiligheid. Stof en vuiligheid kunnen vroegtijdige slijtage van de drukkop tweekbrengen.
- Bewaar het materiaal koel en droog. Vermijd lokaties blootgesteld aan rechtstreeks zonlicht, hoge temperaturen, vochtigheid, stof en gassen.
- Het thermisch papier gebruikt voor thermische druk mag de volgende waarden niet overschrijden: Na⁺ 800 ppm, K⁺ 250 ppm en CL⁻ 500 ppm.
- De samenstelling van sommige inktsoorten op voorgedrukte etiketten kan chemische bestanddelen bevatten die de levensduur van de drukkop kunnen beïnvloeden. Gebruik geen voorgedrukte etiketten met inktsoorten die harde componenten zoals Calcium Carbonate (CaCO₃) en kaolin (Al₂O₃, 2SiO₂, 2H₂O) inhouden.

Voor meer informatie, kunt u zich wenden tot de leverancier van uw drukker of media.

11. ALGEMEEN ONDERHOUD

WAARSCHUWING!

Wees voorzichtig, de drukkop kan zeer heet worden.

11.1 REINIGING

WAARSCHUWING!

1. Haal het voedings snoer uit het stopcontact alvorens enig onderhoud van de drukker aan te vatten.
2. **GIET GEEN WATER** rechtstreeks op de drukker.

OPGELET:

1. Gebruik geen scherpe voorwerpen voor de reiniging van de drukkop of drukrol. U zou ze kunnen beschadigen en hierdoor een slechte afdruk bekomen of dots verliezen.
2. Gebruik geen organische oplosmiddelen zoals thinner of benzeen als reinigingsmiddelen. Deze middelen kunnen de kappen verkleuren, oorzaak zijn van een slechte druk kwaliteit of fouten veroorzaken.
3. Raak de drukkop niet aan. Een opstapeling van statische elektriciteit kan de drukkop beschadigen.

Om de hoge kwaliteit en de prestaties van de drukker te handhaven, moet de drukker regelmatig gereinigd worden. Hoe groter het gebruik van de drukker, hoe vaker hij gereinigd moet worden. (Vb. Weinig gebruik = wekelijks, veel gebruik = dagelijks).

1. Zet de drukker af.
2. Verwijder de hoofdkap
3. Draai de drukkophendel om de drukkop op te tillen.
4. Verwijder het papier en het lint.
5. Reinig de drukkop met de drukkopreiniger.

OPMERKING: Bestel de drukkopreiniger bij een TOSHIBA TEC verantwoordelijke.



Fig. 11-1

6. Reinig de drukrol met een doek die licht bevochtigd werd met alcohol.
7. Verwijder stof en lijm van de detectiezones van de sensors en reinig de weg die het papier volgt met een zachte doek.

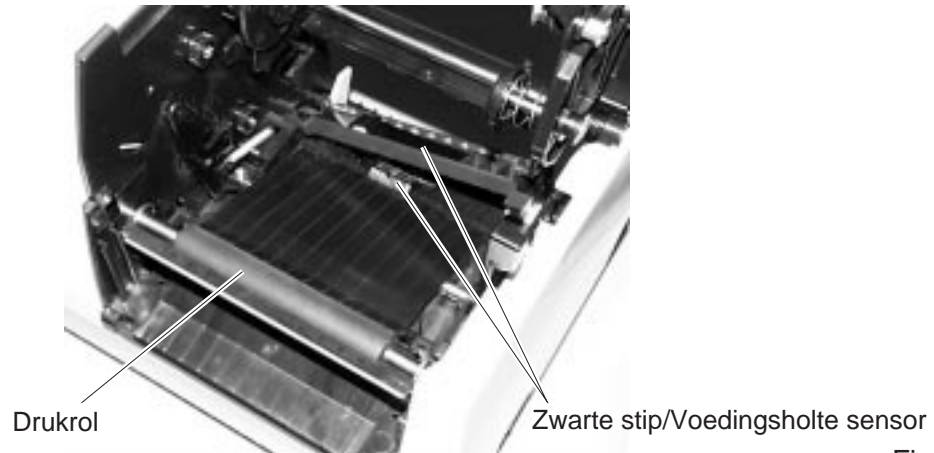

Fig. 11-2

8. Verwijder de draagrollen van de mediaeenheid. Verwijder het stof in de dieperliggende delen van de basis en wrijf de lijm van de rollen weg met behulp van een licht bevochtigde doek.

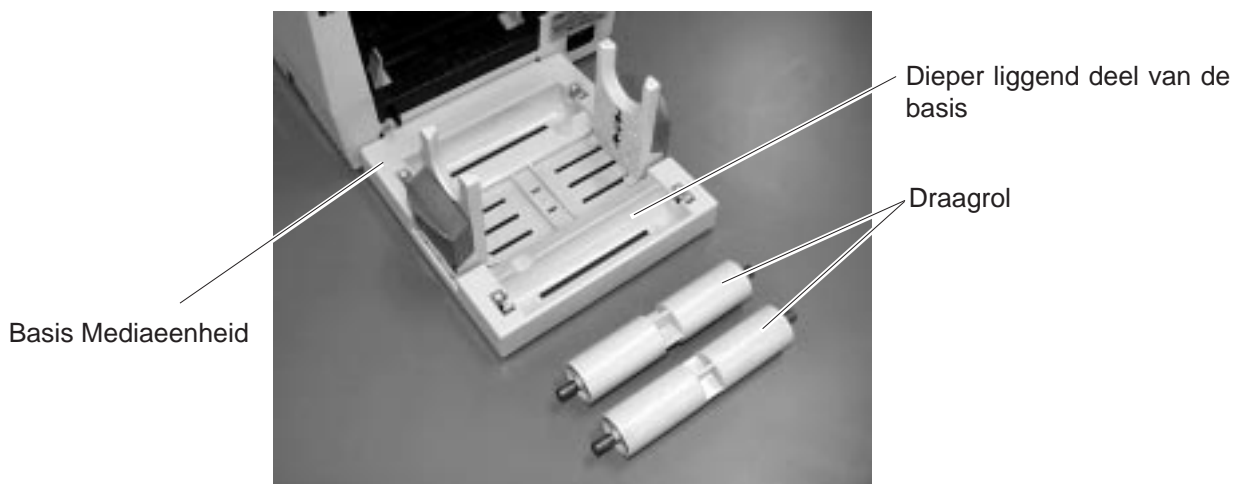

Fig. 11-3

11.2 KAPPEN

De kappen moeten gereinigd worden met een zachte droge doek of een doek die licht bevochtigd werd met een zacht detergent.

OPMERKING: Reinig de drukker met een elektrostatisch reinigingsmiddel bestemd voor elektronische toestellen.

WAARSCHUWING!

1. GIET GEEN WATER rechtstreeks op de drukker.
2. Breng geen reinigingsmiddel of detergent rechtstreeks op de kappen.
3. GEBRUIK NOOIT THINNER OF ANDERE VLUCHTIGE OPLOSMIDDELEN op de kappen.
4. Reinig de kappen NIET met alcohol, dit kan aanleiding geven tot verkleuring, vervorming of de structuur aantasten.

11.3 PAPIEROPSTOPPING

1. Zet de drukker af.
2. Open de hoofdkappen.
3. Trek de drukkophendel naar voor om de drukkop op te tillen.
4. Verwijder het papier en het lint.
5. Verwijder het papier dat vastgelopen is. **GEBRUIK GEEN** scherpe voorwerpen of werktuigen die de drukker zouden kunnen beschadigen.
6. Reinig de drukkop en de drukrol en verwijder stof of vreemde deeltjes.

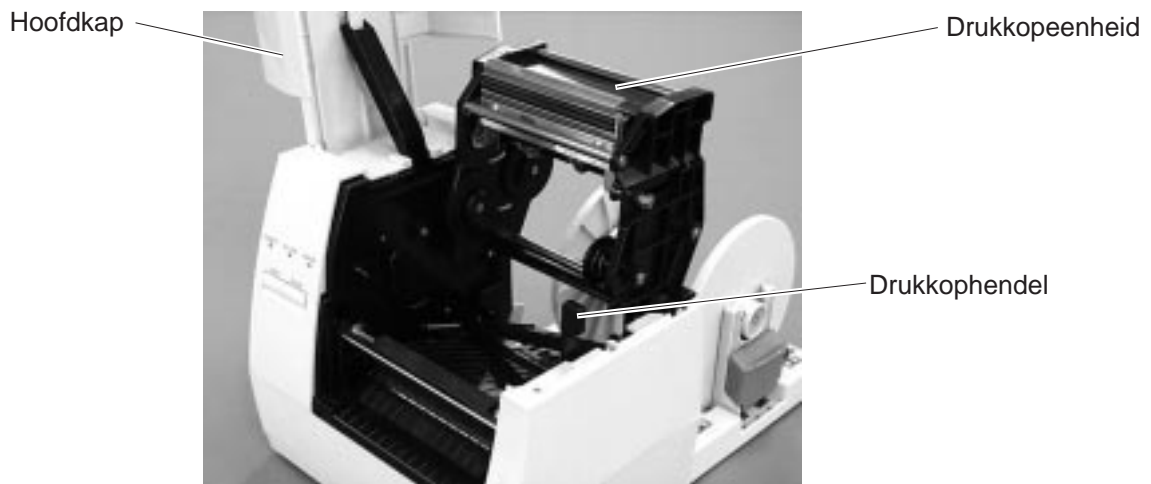

Fig. 11-4

7. Papieropstopping in de snijmodule kan te wijten zijn aan oude lijm of lijmresten van de etiketten op het mes. Gebruik enkel aanbevolen papier in de snijmodule. Stel u in verbinding met een TOSHIBA TEC verantwoordelijke indien papieropstopping in de snijmodule regelmatig optreedt.

■ Reiniging van de snijmodule

WAARSCHUWING!

1. Haal de stekker uit het stopcontact voor u de snijmodule reinigt.
2. De messen zijn scherp, kijk uit voor verwondingen tijdens de reiniging van de snijmodule.

1. Duw op de knop van de snijmeskap en haal de kap eraf.

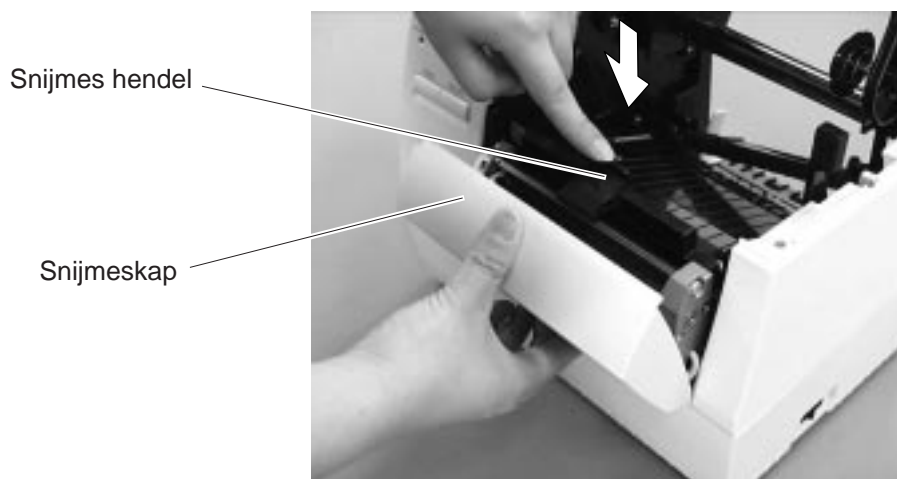

Fig. 11-5

2. Steek de Allen schroef sleutel in de opening aan de rechterzijde van het snijmes en draai het mes met de hand. Verwijder het vastgelopen papier en alle papierresten van het mes.
3. Reinig het mes met een droge doek.

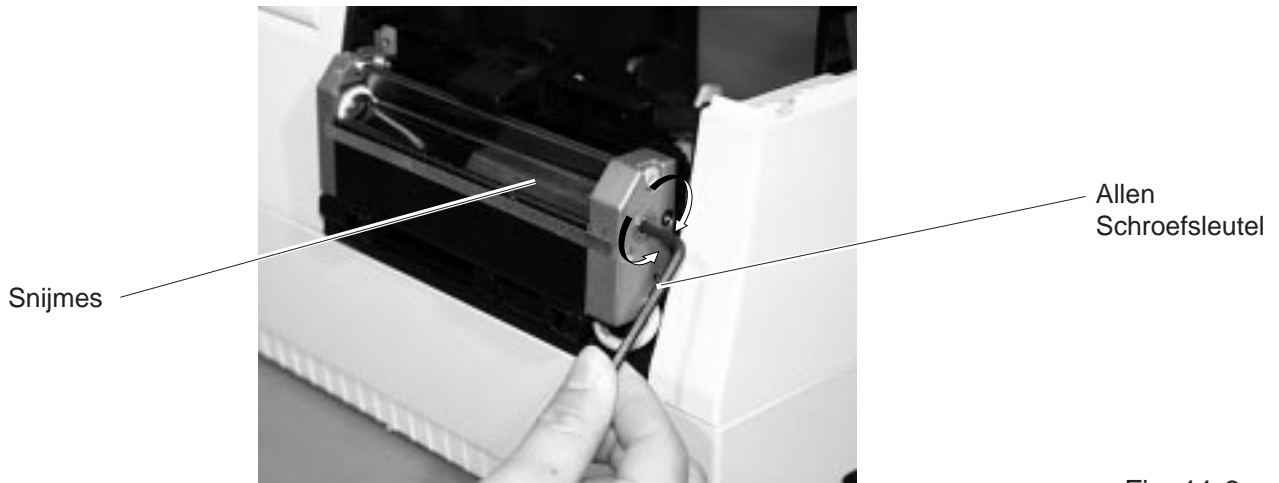

Fig. 11-6

4. Monteer in omgekeerde volgorde.

■ Reiniging van het afpelmechanisme

WAARSCHUWING!

1. Haal het voedings snoer uit het stopcontact alvorens enig onderhoud van het afpelmechanisme aan te vatten.
2. Raak geen delen aan die zich in beweging kunnen zetten. Zet de schakelaar op "OFF" zodat elk risico van verwondingen van uw vingers, het vangen van juwelen of kleding door de bewegende delen van de drukker, uitgesloten is.

1. Duw eerst op de afpelhendel in de richting van de drukker zodat de klem vrijkomt en trek vervolgens op de afpelhendel.
2. Verwijder het papier dat eventueel vastgelopen is.
3. Reinig de afpel stuurrollen A en B met een doek die bevochtigd werd met alcohol.

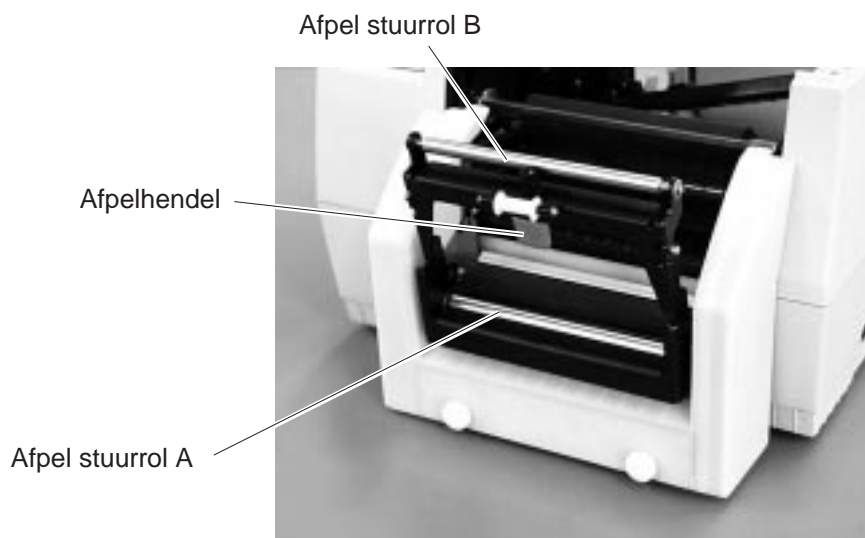

Fig. 11-7

12. HET OPLOSSEN VAN FOUTEN

WAARSCHUWING!

Indien een fout niet kan opgelost worden door middel van volgende werkwijzen, tracht niet de drukker zelf te herstellen. Zet de drukker af, haal de stekker uit het stopcontact en stel u in verbinding met een TOSHIBA TEC verantwoordelijke.

Indien de foutverklapper oplicht terwijl de drukker aan het drukken is, raadpleeg onderstaande tabel om het probleem op te lossen.

Foutmelding	Probleem	Oplossing
PAPER JAM	<ol style="list-style-type: none"> 1. Het papier is niet goed geladen. 2. Het papier is ergens vastge-lopen en wordt niet goed aangevoerd. 3. Het papier stemt niet overeen met het type van de sensor. 4. De grootte van het papier stemt niet overeen met de grootte die geprogrammeerd werd. 5. De voedingsholte sensor detecteert het verschil niet dus de zone die gedrukt wordt en de opening tussen twee etiketten. 	<ol style="list-style-type: none"> 1. Laad het papier opnieuw. → Druk op de [PAUSE] toets. 2. Verwijder het vastgelopen papier en laad het papier opnieuw. → Druk op de [PAUSE] toets. 3. Zet de drukker af en aan. Stel de juiste sensor in. → Voer het papier aan. 4. Zet de drukker af en aan. Stel de juiste grootte in. → Voor het papier aan. 5. Stel de voedingsholte in (zie p. 9-1). Anders Zet de drukker af en stel u in verbinding met een TOSHIBA TEC verantwoordelijke.
HEAD OPEN	Er werd gepoogd papier aan te voeren of te drukken terwijl de drukkop opgetild is.	Zet de drukkop op zijn plaats. → Druk op de [PAUSE] toets.
NO PAPER	Het papier is op.	Laad nieuw papier → Druk op de [PAUSE] toets.
EXCESS HEAD TEMP.	De drukkop is te heet.	Zet de druk af en verlaag de temperatuur van de drukkop.
RIBBON ERROR	<ol style="list-style-type: none"> 1. Het lint is op. 2. Er is een fout met de lintsensor. 	<ol style="list-style-type: none"> 1. Laad een nieuw lint. → Druk op de [PAUSE] toets. 2. Zet de drukker af en stel u in verbinding met een TOSHIBA TEC verantwoordelijke.

Foutmelding	Probleem	Oplossing
CUTTER ERROR	Het papier is vastgelopen in de snijmodule.	Verwijder het vastgelopen papier en voer het onbeschadigde deel aan door de snijmodule (zie p. 11-3). → Druk op de [PAUSE] toets. Anders Zet de drukker af en stel u in verbinding met een TOSHIBA TEC verantwoordelijke.
Andere fouten	Hardware of software fout.	Zet de drukker af en aan. Indien het probleem zich nog steeds voordoet, zet de drukker af en stel u in verbinding met een TOSHIBA TEC verantwoordelijke.
<p>OPMERKING: Indien de fout aangemeld blijft nadat de [PAUSE] ingedrukt werd, moet de drukker opnieuw af en aan gezet worden. Alle printgegevens in het geheugen van de drukker worden hierdoor gewist.</p>		

Probleem	Oplossing
Geen afdruk	<ol style="list-style-type: none"> 1. Ga na of het papier of het link korrekt ingebtacht werd. 2. Controleer de positie van de drukkop. 3. Controleer de bakabeling tussen de drukker en de host.
Punten ontbreken in afdruk	De drukkop is vuil → Reinig de drukkop. Indien nodig, contacteer nw TOSHIBA TEC verantwoordelijke.
Onduidelijke afdruk	<ol style="list-style-type: none"> 1. De drukkop is vuil → Reig de drukkop. 2. Slecht lint → Vervang het lint 3. Verkeerd papier → Vervang het papier
De drukker is niet aan	<ol style="list-style-type: none"> 1. Duw de stekker goed in de AC-uitgang. 2. Controleer de zekering. 3. Ga na of er wel een elektrische voeding is. (Probeer met een ander toestel.) Indien noding, Kontaktee uw TOSHIBA TEC verantwoordelijke.
Geen Snijbeweging	<ol style="list-style-type: none"> 1. Ga na of de drukker aan is. 2. Het papier is vastgelopen in de snijmoduls. → Verwijder het papier dat vastgelopen is. Kontaktee uw TOSHIBA TEC verantwoordelijke.
Oneffen snijlijn van het papier	<ol style="list-style-type: none"> 1. Reinig de messen. 2. De messen zijn versleten. → Kontaktee uw TOSHIBA TEC verantwoordelijke.

APPENDIX

■ ASCII Code Tafel

	0	1	2	3	4	5	6	7	8	9	A	B	C	D	E	F
0				0	@	P	`	p	Ç	É	á	€		ð	Ó	–
1			!	1	A	Q	a	q	ü	æ	í	€		Ð	ß	±
2			"	2	B	R	b	r	é	Æ	ó			È	Ò	=
3			#	3	C	S	c	s	â	ô	ú			Ê	Ô	¼
4			\$	4	D	T	d	t	à	ò	ñ			È	ö	¶
5			%	5	E	U	e	u	â	ò	Ñ	Á		×	Õ	§
6			&	6	F	V	f	v	â	û	+	À	ā	Í	µ	÷
7			'	7	G	W	g	w	ç	ù	⊕	À	Ā	Ī	þ	°
8			(8	H	X	h	x	ê	ÿ	¿	⊕		Ī	ƒ	◊
9)	9	I	Y	i	y	ë	ÿ	⊕			Û	¨	◊
A			*	:	J	Z	j	z	è	Û	¬			Û	·	◊
B			+	;	K	[k	{	ï	ø	½			Û	ˆ	◊
C			,	<	L	\	l		ï	£	¼			ý	ˆ	◊
D			-	=	M]	m	~	ï	Ø	ı	¢		ÿ	ˆ	◊
E			.	>	N	^	n	~	Ä	×	«	¥		ı	ˆ	◊
F			/	?	O	_	o	~	Ä	f	»		¤	ı	ˆ	◊

■ Font voorbeelden

A/0123456789@ABCDEFGHIJKL G/0123456789@ABCDEFGHIJKLMNQRST
 B/0123456789@ABCDEF H/0123456789@ABCDEFGHIJ
 C/0123456789@ABCDEF I /0123456789@ABCDEF
 D/0123456789@ABCDEF J /0123456789@ABCDEF
 E/0123456789@ABCD K/0123456789@ABC
 F/0123456789@ABCDEF L /0123456789@ABCDEF
M/0123456789@ABCDEFGHIJKLM
 N/0123456789@ABCDEFGHIJKLMNOQ
 O/0123456789@ABCDEFGHIJKLMNOQ
 P/0123456789@ABCDEFGHI
 Q/0123456789@ABCDEFGHI
 R/0123456789@ABCDEF
 S/0123456789@ABCDEF
 T/0123456789@ABCDEF

ABC

■ Barcode voorbeelden

	0: JAN8, EAN8 494010458	4: NW7 a1234567890a
	2: ITF 012345678905	5: JAN13, EAN13 4 901480 079516
	3: CODE39 (Standard) *ABC123*	9, A: CODE128 ABCDEFGHI

INDEX

- A**
- AC voeding 3-1
 - Automatische media voeding 4-1
- B**
- Barcode types 2-1
 - Bedieningsbord 3-1
 - ERROR verklikker 3-1
 - FEED toets 3-1
 - ON-LINE verklikker 3-1
 - PAUSE toets 3-1
 - POWER Verklikker 3-1
- C**
- Communicatiesnelheid 4-1
- D**
- DIP Schakelaar 3-1, 4-1
 - Drukkop 1-1, 2-1, 11-1
 - Drukkopreiniger 11-1
 - Druklengte 2-2
 - Druksnelheid 2-1
 - Drukbreedte 2-2
 - Drukmode 2-1
- E**
- Eigenschappen 2-1
 - Etiket lengte 2-2
 - Etiket breedte 2-2
- F**
- Fonts 2-1
- G**
- Gewicht 2-1
- I**
- Interface 1-1, 2-1
 - Centronics kabel 5-1
 - Parallel interface 2-1
 - RS-232C kabel beschrijving 5-1
 - Serieel interface 2-1
 - Seriële interface kabel 6-1
 - Seriële interface aansluiting 3-1
- L**
- Laagladen van een programma 4-1
 - Linten 2-2, 7-1, 10-1
- M**
- Mediaeenheid 1-1, 2-1, 6-1
- O**
- Opties 2-2
 - Snijmes 11-4
 - Snijmodule 2-2, 8-3
 - I/O uitbreiding interface kaart 2-2
 - Toetsenbord module 2-2
 - Afpelmodule 1-1, 2-2
- P**
- Papier 2-2, 10-1
 - Papieropstopping 11-3
 - Problemen oplossen 12-1
- R**
- Reiniging 11-1
 - Relatieve vochtigheid 2-1
 - Resolutie 1-1
 - Rolhouder 1-1, 3-1, 8-1
- S**
- Sensor
 - Zwarte stip sensor 11-2
 - Voedingsholte sensor 11-2
 - Instelling ban de sensor 4-1
 - Stapelmodule 4-1
- T**
- Thermische drukkop 2-1
 - Thermische overdracht 1-1
 - Tweedimensionale codes 2-1
- V**
- Verbruik 2-1
 - Voedingsnoer 1-1, 6-1
 - Voedingschakelaar 3-1
 - Voedingsholte: manuele instellingsmode 4-1
 - Voedingsholte: instelling 9-1
 - Voeding voltage 2-1

TEC

Stampante a trasferimento termico

SERIE B-450-QP

Manuale Utente

Nota per la sicurezza

La sicurezza personale nel maneggiare o fare manutenzione all'apparecchiatura è estremamente importante. Le avvertenze e le cautele necessarie per un sicuro maneggio sono contenute in questo manuale. Tutte le avvertenze e le cautele contenute in questo manuale e indicate all'interno o all'esterno della stampante devono essere lette e comprese prima di maneggiare o fare manutenzione sull'apparecchiatura.

Non tentare di effettuare riparazioni sull'apparecchiatura. Nell'evenienza di un malfunzionamento che non possa essere corretto utilizzando le procedure descritte nel presente manuale, spegnere la stampante, disconnettere la presa elettrica e quindi contattare il rappresentante autorizzato TOSHIBA TEC per l'assistenza.

Significato dei simboli



Questo simbolo indica elementi che richiedono attenzione (incluse le cautele). Specifiche indicazioni sono contenute all'interno del simbolo \triangle . (Il simbolo a sinistra indica una cautela generale).



Questo simbolo indica azioni vietate (elementi vietati). Specifiche indicazioni sono contenute all'interno o vicino al simbolo \circ . (Il simbolo a sinistra indica il divieto di smontaggio).



Questo simbolo indica azioni che devono essere compiute. Specifiche indicazioni sono contenute all'interno o vicino al simbolo \bullet . (Il simbolo a sinistra indica di scollegare l'alimentazione dalla presa elettrica).



ATTENZIONE

Questo simbolo indica un rischio di **morte** o di **gravi lesioni** se le macchine sono maneggiate in modo improprio e contrario a queste indicazioni.



Qualsiasi voltaggio diverso da quello indicato è vietato.

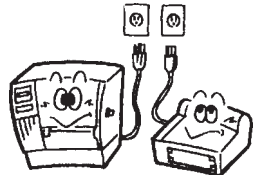

■ Non usare voltaggi diversi da quello (AC) specificato, poiché ciò può causare **incendi** o **shock elettrici**.



Vietato

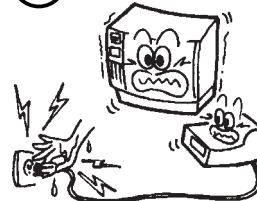

■ Non collegare e scollegare il cavo di alimentazione con le mani bagnate, poiché ciò può causare **shock elettrici**.



Vietato



■ Se le macchine condividono la stessa presa con altri apparecchi elettrici che consumano molto, il voltaggio subirà ampie oscillazioni ogni qualvolta che questi dispositivi operano. Assicurarsi di utilizzare una presa esclusiva per le macchine, onde evitare **malfunzionamenti**.



Vietato

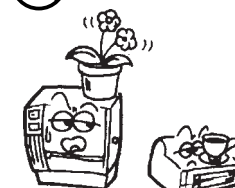

■ Non posizionare oggetti metallici o contenitori pieni di liquidi, come vasi di fiori, tazze, ecc., sopra le macchine. Se oggetti metallici o liquidi dovessero entrare nella macchina, ciò può causare **incendi** o **shock elettrici**.



Vietato

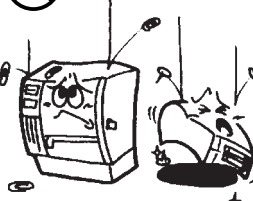

■ Non inserire o lasciar cadere metallo, materiali infiammabili od altri corpi estranei nella macchina attraverso le aperture di ventilazione, poiché ciò può causare **incendi** o **shock elettrici**.



Vietato

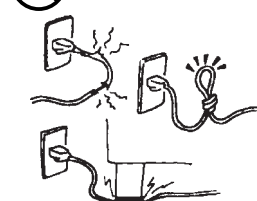

■ Non scalfire, danneggiare o modificare i cavi di alimentazione. Inoltre, non posizionare i cavi sotto oggetti pesanti, non tenderli o piegarli eccessivamente, poiché ciò può causare **incendi** o **shock elettrici**.



Staccare la spina

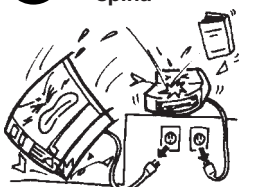

■ Se le macchine sono fatte cadere o la loro carrozzeria viene danneggiata, spegnere gli apparecchi e staccare la spina di alimentazione dalla presa, quindi contattare il rappresentante autorizzato TOSHIBA TEC. Protrarre l'uso della macchina in tali condizioni può causare **incendi** o **shock elettrici**.



Staccare la spina



■ L'uso continuato delle macchine in condizioni non normali, ad esempio quando gli apparecchi emettono fumo od odori insoliti può causare **incendi** o **shock elettrici**. In questi casi, spegnere immediatamente gli apparecchi e staccare la spina di alimentazione dalla presa. Quindi contattare il rappresentante autorizzato TOSHIBA TEC.

 <p>Staccare la spina</p>  <p>■ Se corpi estranei (frammenti metallici, acqua, liquidi) estrassero nelle macchine, spegnere gli apparecchi e staccare la spina di alimentazione dalla presa, quindi contattare il rappresentante autorizzato TOSHIBA TEC. Protrarre l'uso della macchina in tali condizioni può causare incendi o shock elettrici.</p>	 <p>Staccare la spina</p>  <p>■ Quando si disconnette il cavo di alimentazione, assicurarsi di impugnare e tirare la parte della spina. Tirare il cavo può recidere od esporre i fili interni e causare incendi o shock elettrici.</p>
 <p>Collegare una presa a terra.</p>  <p>■ Assicurarsi che le apparecchiature siano collegate a terra in modo appropriato. Incendi o shock elettrici possono verificarsi su apparecchi non correttamente collegati a massa.</p>	 <p>Non smontare</p>  <p>■ Non rimuovere le coperture, riparare o modificare le macchine in proprio. Esiste il rischio di lesioni dovute all'alta tensione, componenti molto caldi o parti taglienti all'interno della macchina.</p>



ATTENZIONE

Questo simbolo indica un rischio di **morte** o di **gravi lesioni** se le macchine sono maneggiate in modo improprio e contrario a queste indicazioni.

Precauzioni

Le seguenti precauzioni aiutano ad assicurarsi che questo prodotto continui a funzionare correttamente.

- Evitare luoghi con le seguenti condizioni sfavorevoli:
 - * Temperature oltre i limiti consentiti
 - * Luce solare diretta
 - * Umidità eccessiva
 - * Fonti di alimentazioni condivise con altri apparecchi
 - * Vibrazioni eccessive
 - * Polvere/Gas
- La copertura deve essere pulita strofinando con un panno asciutto o leggermente imbevuto di detergente neutro. **NON USARE DILUENTI O ALTRI SOLVENTI VOLATILI** sulle coperture plastiche.
- **USARE UNICAMENTE** supporti e nastri **APPROVATI** da TOSHIBA TEC.
- **NON DEPOSITARE** supporti o nastri dove possono essere esposti alla luce solare diretta, alte temperature, elevata umidità, polvere o gas.
- Assicurarsi che la stampante operi su di una superficie piana.
- I dati contenuti nella memoria della stampante potrebbero andare perduti durante un malfunzionamento della stampante stessa.
- Cercare di evitare l'uso di questo prodotto con la stessa presa d'alimentazione di apparecchiature ad alto o voltaggio o suscettibili di causare rilevanti interferenze.
- Scollegare la macchina ogni volta che si lavora al suo interno o la si sta pulendo.
- Mantenere l'ambiente di lavoro libero dall'elettricità. statica.
- Non posizionare nulla di pesante sopra le macchine, poiché tali oggetti possono essere instabili e cadere provocando **infortuni**.
- Non ostruire le aperture di ventilazione delle macchine, perché ciò innalza la temperatura interna degli apparecchi e può causare **incendi**.
- Non appoggiarsi alla macchina. Potrebbe cadere e causare **infortuni**.
- Le taglierine sono affilate e va prestata molta attenzione a non ferirsi.
- Sconnettere la macchina quando non viene usata per lunghi periodi.

Requisiti per la manutenzione

- Utilizzate i nostri servizi di assistenza.
Dopo l'acquisto della macchina, contattate il vostro rappresentante autorizzato TOSHIBA TEC per assistenza all'incirca una volta l'anno per la pulizia interna della macchina. In caso contrario, la polvere si accumulerà all'interno dell'apparecchiatura e potrà causare incendi o malfunzionamenti. La pulizia è particolarmente efficace prima di stagioni umide e piovose.
- Il nostro servizio di assistenza provvede a controlli periodici e altri interventi richiesti per mantenere la qualità e le prestazioni delle macchine, prevenendo incidenti con anticipo.
Per i dettagli, si prega di consultare il rappresentante autorizzato TOSHIBA TEC.
- Uso di insetticidi o altri prodotti chimici.
Non esporre la macchina agli insetticidi o ad altri solventi volatili, in quanto questi possono deteriorare la carrozzeria o altre parti o possono causare il distacco della verniciatura.

SOMMARIO

	PAGINA
1. INTRODUZIONE	I1- 1
1.1 NOME MODELLO	I1- 1
1.2 ACCESSORI	I1- 1
2. SPECIFICHE TECNICHE	I2- 1
2.1 SPECIFICHE GENERALI	I2- 1
2.2 SPECIFICHE DI STAMPA	I2- 1
2.3 CARTA	I2- 2
2.4 NASTRO	I2- 2
2.5 COMPONENTI OPZIONALI	I2- 2
3. VISTA GENERALE	I3- 1
3.1 VISTA ANTERIORE/POSTERIORE	I3- 1
3.2 PANNELLO DI CONTROLLO	I3- 1
4. FUNZIONI DEI MICROINTERRUTTORI	I4- 1
5. SETUP DELLA STAMPANTE	I5- 1
5.1 REQUISITI OPERATIVI	I5- 1
5.2 SETUP	I5- 1
6. INSTALLAZIONE DELLA STAMPANTE	I6- 1
6.1 INSTALLAZIONE DEL PORTAROTOLO	I6- 1
6.2 CONNESSIONE DEL CAVO DI ALIMENTAZIONE E DI TRASMISSIONE	I6- 1
7. CARICAMENTO DEL NASTRO	I7- 1
8. CARICAMENTO DELLA CARTA	I8- 1
9. REGOLAZIONE SENSIBILITA' SENSORE CARTA	I9- 1
10. CURA E MANUTENZIONE DI CARTA E NASTRO	I10- 1
11. MANUTENZIONE GENERALE	I11- 1
11.1 PULIZIA	I11- 1
11.2 PULIZIA DI CARROZZERIA E PANNELLI	I11- 2
11.3 RIMOZIONE DI ETICHETTE INCEPPATE	I11- 3
12. RISOLUZIONE DEI PROBLEMI	I12- 1
APPENDICE	I13- 1
INDICE	

ATTENZIONE:

1. *Il presente manuale non può essere copiato parzialmente od interamente senza previa autorizzazione scritta da parte di TOSHIBA TEC.*
2. *Il contenuto del presente manuale può subire modificazioni senza preavviso.*
3. *Per qualsiasi questione riguardante il presente manuale si prega di contattare il rappresentante autorizzato TOSHIBA TEC locale.*

1. INTRODUZIONE

Grazie per aver scelto la stampante a trasferimento termico TEC B-450. Questa nuova generazione di stampante ad alte prestazioni è equipaggiata con gli ultimi ritrovati hardware incluso la nuova testina con alta densità di stampa (11.8 dot/mm, 300 D.P.I.).

Questo permette di creare stampa ad alta qualità alla massima velocità di stampa di 101.6 mm/sec (4 inch/sec.).

Altre caratteristiche standard sono il portarotolo esterno, come componenti opzionali sono disponibili il gruppo spellicolatore e modulo taglierina automatica integrata.

Per la stampante, sono disponibili come accessori un modulo taglierina e un moduli nastro aggiuntivi. Questo manuale contiene informazioni generali di utilizzo e di manutenzione; si consiglia di leggerlo attentamente, per ampliare al massimo le prestazioni e la vita dalla stampante. Per la maggior parte dei problemi si prega di consultare il presente manuale e di conservarlo per eventuali necessità.

1.1 NOME MODELLO

- B-452-TS12-QP
- B-452-TS12-QP-PAC

Descrizione del nome modello

B - 4 5 2 - T S 1 2 - Q P - P A C

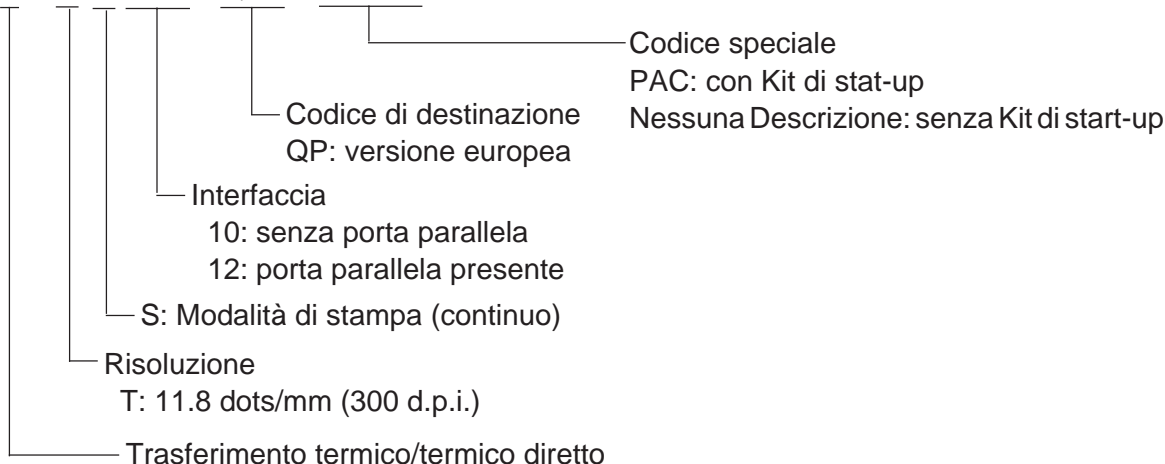

1.2 ACCESSORI

Manuale utente
(EO1-33005)



Cavo di alimentazione

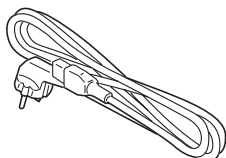

Unità portarotolo esterno



Flange portarotolo



Adattatori

Il PAC include i seguenti accessori:



2. SPECIFICHE TECNICHE

2.1 SPECIFICHE GENERALI

Caratteristica	Modello	B-452-TS12-QP
Alimentazione		220 - 240V, 50Hz
Consumo		0.41 A, 74 W massimo (in attesa: 0.15 A, 23.5 W massimo)
Temperatura operativa		5°C ~ 40°C
Umidità relativa		25% ~ 85%RH (non condensante)
Dimensioni		270 mm (larghezza) x 200 mm (profondità) x 245 mm (altezza) 410 mm (profondità): con portarotolo esterno
Peso		4.7 Kg (senza materiale di consumo)

2.2 SPECIFICHE DI STAMPA

Caratteristica	Modello	B-452-TS12-QP
Testina di stampa		Testina termica 11.8 dots/mm (300 d.p.i.)
Metodi di stampa		Trasferimento termico o termico diretto
Velocità di stampa		50.8 mm/sec. (2 pollici/sec.) per codici a barre verticali e codici bidimensional, 101.6 mm/sec. (4 pollici/sec.)
Larghezza massima stampa		105.7 mm (4.16 pollici)
Modi operativi		Batch (Continuo), spellicolatore (opzionale) e taglio (opzionale) (Le modalità spellicolamento e taglio sono utilizzabili solo con appositi moduli opzionali.)
Codici a barre disponibili		JAN8, JAN13, EAN8,EAN8+2, EAN8+5, EAN13, EAN13+2, EAN13+5, UPC-E, UPC-E+2, UPC-E+5 UPC-A, UPC-A+2, UPC-A+5 MSI, ITF, NW-7, CODE 39, CODE 93, CODE 128 Industrial 2/5, UCC/EAN 128, Customer barcode , POSTNET, RM4SCC, KIX Code
Codici bidimensionali		Data Matrix, PDF417, QR code, Maxi Code
Grafica		Tutti i tipi di grafica sono utilizzabili quando si utilizza il driver. Con comandi stampante solo file BMP e PCX sono utilizzabili,.
Tipi caratteri		Times Roman (6 dimensioni), Helvetica (6 dimensioni), Presentation (1 dimensione), Letter Gothic (1 dimensione), Prestige Elite (2 dimensioni), Courier (2 dimensioni), OCR (2 caratteri), FontOutline(7 caratteri), caratteri esterni. Optional True Type Fonts (20 type)
Rotazioni		0°, 90°, 180°, 270°
Interfaccia standard		Interfaccia seriale (RS-232C) Interfaccia parallela (Centronics) Interfaccia tastiera esterna opzionale

* Data Matrix™ è un marchio della International Data Matrix, Inc.
PDF417 è un marchio della Symbol Technologies Inc.
QR code è un marchio della DENSO CORPORATION
Maxi Code è un marchio della United Parcel Service of America, Inc

2.3 CARTA

[Unità di misura: mm]

Voce	Modi operativi		
	Continuo	Spellicolamento	Taglio
altezza totale (con supporto) di un'etichetta/cartellino	15.0 ~ 999.0	25.4 ~ 999.0	Etichetta: 37.0 ~ 999.0 Cartellino: 25.4 ~ 999.0
lunghezza etichetta	13.0 ~ 997.0	23.4 ~ 997.0	31.0 ~ 993.0
larghezza incluso il materiale di supporto	25.4 ~ 114.0		
larghezza etichetta	22.4 ~ 111.0		
lunghezza gap tra etichette	2.0 ~ 20.0	2.0 ~ 20.0	6.0 ~ 20.0
lunghezza tacca nera (cartellini)	2.0 ~ 20.0		
larghezza effettiva di stampa	10.0 ~ 105.7		
lunghezza effettiva di stampa	Etichetta	15.0 ~ 500.0	
	Cartellino	15.0 ~ 500.0	
Spazio di accelerazione/decelerazione	1.0		
lunghezza tacca nera (etichette)	Min. 2.0		
Diametro esterno portarotolo	Max. \varnothing 152.4 (\varnothing anima interna 38, 40, 42 o 76.2 mm)		
Spessore	0.1 ~ 0.17	0.13 ~ 0.17	0.1 ~ 0.17

2.4 NASTRO

Tipo	Tipo di bobina
Larghezza	60 mm ~ 110 mm
Lunghezza	(300 m)
Diametro esterno	\varnothing 65 mm (max.)

- NOTE:**
1. Stampa in continuo senza stop vuol dire quando la stampante può stampare senza stop tra etichette.
 2. Per ulteriori informazioni riguardo la carta e il nastro, riferirsi alla Sezione 10. CURA E MANUTENZIONE DI CARTA E NASTRO

2.5 COMPONENTI OPZIONALI

Nome	Codice	Descrizione	Fonte
Modulo Taglierina	B-7204-QM	Taglierina rotativa per taglio del supporto da fermo	Vedi NOTA
Modulo Spellicolatore	B-7904-H-QM	Presenta le etichette prive del supporto pronte per essere applicate.	
Modulo tastiera	KB-80-QM	Modulo tastiera esterna intelligente. Collegata alla porta seriale della stampante B-450 permette di usarla in modalità standalone.	
Scheda espansione I/O	B-7704-IO-QM	Permette la connessione della stampante con un dispositivo esterno dotato di una interfaccia esclusiva, tipo il modulo tastiera esterno.	
Scheda interfaccia LAN	B-7704-LAN-QM	Questa interfaccia permette l'utilizzo della stampante su reti LAN.	

NOTA: Disponibile presso la TOSHIBA TEC o presso il Vostro distributore TOSHIBA TEC.

3. VISTA GENERALE

3.1 VISTA ANTERIORE/POSTERIORE

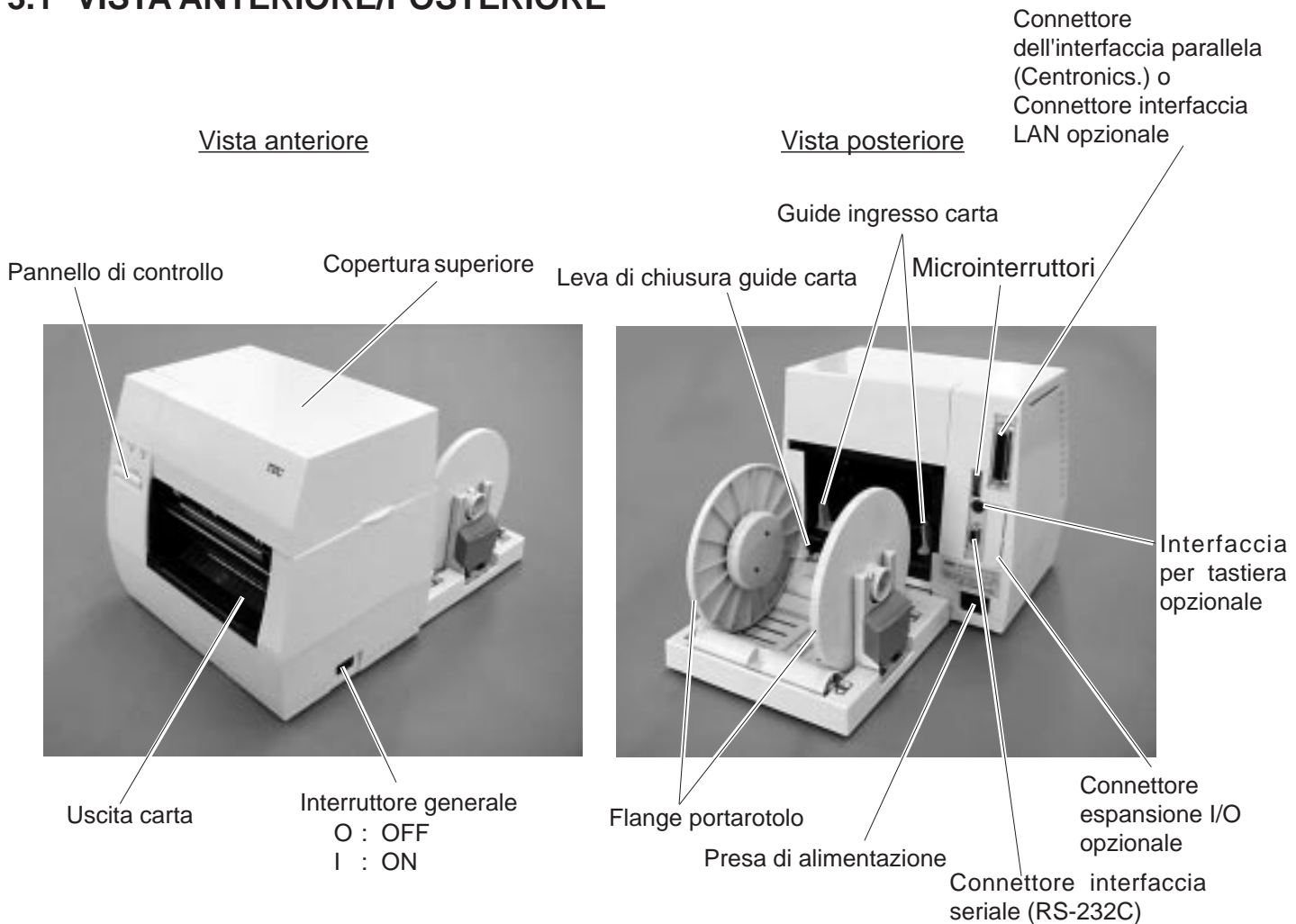

Fig. 3-1

3.2 PANNELLO DI CONTROLLO



Fig. 3-2

LED POWER (verde)

E' illuminato quando la stampante è accesa.

LED ON LINE (verde)

- 1) Lampeggia quando riceve e invia dati.
- 2) Acceso quando la stampante è pronta o sta stampando.

LED ERROR (rosso)

Acceso quando c'è un errore di comunicazione, se finisce la carta, il nastro, o quando la stampante non opera correttamente.

Tasto FEED

Fa avanzare la carta senza stampare.

Tasto PAUSE

Mette in pausa la stampa.

4. FUNZIONI DEI MICROINTERRUTTORI

Il banco dei microinterruttori (DIP switch) è posizionato sul retro della stampante.

ATTENZIONE!

SPEGNERE la stampante prima di modificare la configurazione.



Microinterruttori

Fig. 4-1

DIP SW

N°	ON/OFF		Funzione	Significato
	1	2		
1	OFF	OFF	2400 bps	Velocità di trasmissione (baud rate)
	ON	OFF	4800 bps	
2	OFF	ON	9600 bps	
	ON	ON	19200 bps	
3	OFF		Senza	Parità
	ON		COOn	
4	OFF		Senza	Raccogliitore
	ON		Con	
5	OFF		Senza	Avanzamento automatico carta
	ON		Con	
6	6	7	Pulizia memorie (manutenzione dei contatori)	Selezionare solo quando microinterruttore # 8 è ON.
	OFF	OFF		
7	ON	OFF	Modalità regolazione manuale sensibilità sensore	
	OFF	ON	Modalità Regolazione sensore	
8	ON	ON	Pulizia memorie (parametri)	
	OFF		Modalità operativa normale	
	ON		Modalità operativa down load	

- NOTA:**
1. La configurazione degli Interruttori sono letti all'accensione della stampante.
 2. Quando il microinterruttore #8 è ON, la stampante entra in ciascuna modalità selezionabile dai microinterruttore #6 e #7 tramite la pressione del tasto **[FEED]** oppure tasti **[FEED]** e **[PAUSE]** durante l'accensione. Quando si accende la stampante senza nessun tasto premuto, la stampante attiva la modalità down load. Non selezionare i microinterruttori per la modalità Manutenzione perché potrebbe causare problemi.
 3. Quando il DIP#8 è posizionato su OFF, lo spessore della carta di supporto utilizzato per lo spellicolamento alla velocità di 2 pollici/sec, può essere variato mediante le diverse combinazioni dei DIP SW 6 e 7.

N.6	N.7	Spessore della carta di supporto
OFF	OFF	70µm di spessore
ON	OFF	80µm di spessore

5. SETUP DELLA STAMPANTE

5.1 REQUISITI OPERATIVI

La B-450 presenta i seguenti requisiti:

- Il computer host deve avere una porta seriale o una porta parallela Centronics.
- Per comunicare con l'host, è richiesto un cavo RS-232C o Centronics. (Per la descrizione dei pin della RS-232C, vedere la tabella sottostante).
 - (1) Cavo RS-232C 9 pin
 - (2) Cavo Centronics 36 pin
- Per stampare il formato, creare il programma completo usando il manuale di interfaccia/comunicazione.

■ Cablaggi

Al fine di prevenire disturbi di tipo elettromagnetico ed elettrico, i cablaggi devono avere le seguenti caratteristiche:

- Utilizzare connettori interamente schermati, in metallo o metallizzati.
- La lunghezza del cavo deve essere il più corta possibile.
- Non deve essere posizionato nelle vicinanze a cavi di potenza.
- Non deve incrociare linee di alimentazione

■ Cablaggio all'interfaccia RS-232C

Il cablaggio al connettore seriale della stampante deve assumere una dei due seguenti schemi:

NOTA: Utilizzare cavi RS232 con viti di fissaggio con passo metrico.

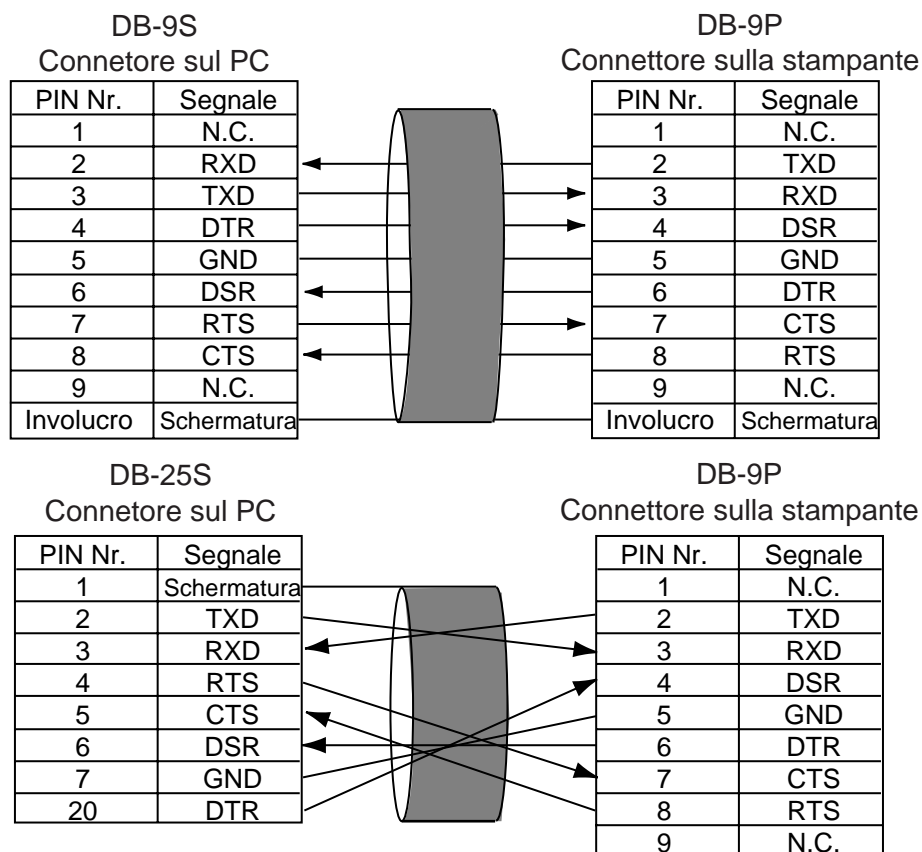

Fig. 5-1

5.2 SETUP

- Posizionare la stampante su di una superficie piana e stabile.
- Utilizzare un collegamento elettrico con messa a terra, non una adattatore.
- Lasciare uno spazio adeguato attorno alla stampante per un agevole uso e manutenzione.
- Mantenere l'ambiente di lavoro libero dall'elettricità statica.

6. INSTALLAZIONE DELLA STAMPANTE

6.1 INSTALLAZIONE DEL PORTAROTOLO

ATTENZIONE!

SPEGNERE la stampante prima di collegare il portarotolo esterno.

Inserire le due astine sul fondo della stampante dentro i fori del portarotolo.

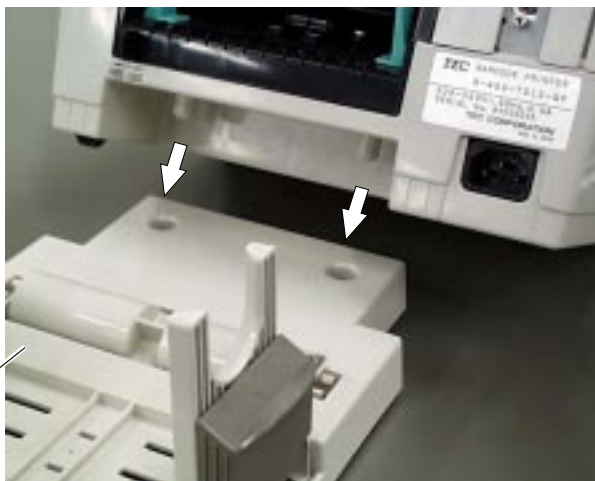

Portarotolo esterno.

Fig. 6-1

6.2 CONNESSIONE DEL CAVO DI ALIMENTAZIONE E DI TRASMISSIONE

ATTENZIONE!

SPEGNERE la stampante prima di collegare i cavi di alimentazione o di collegamento.



cavo di alimentazione

Cavo di collegamento
parallela
(Centronics)

Cavo di collegamento seriale
(RS232C)

Fig. 6-2

7. CARICAMENTO DEL NASTRO

ATTENZIONE!

La testina di stampa raggiunge temperature molto elevate; fare attenzione nel mangeggiarla.

Esistono due tipi di carta utilizzabili con la stampante, la carta patinata standard e la carta termica. **NON CARICARE** il nastro quando si usa la carta termica.

1. Spegnere la stampante e sollevare la copertura superiore.
2. Ruotare la leva alzatestina verso la parte anteriore della stampante e sollevare il blocco della testina di stampa.

Copertura superiore

Blocco testina di stampa



Leva alzatestina

Fig. 7-1

3. Inserire il nastro sul perno, in modo che la tacca dell'anima di riavvolgimento del nastro sia allineata con la sporgenza sul perno del nastro.
4. Tirare la manopola laterale e inserire l'anima del nastro sulla guida dotata di molla.

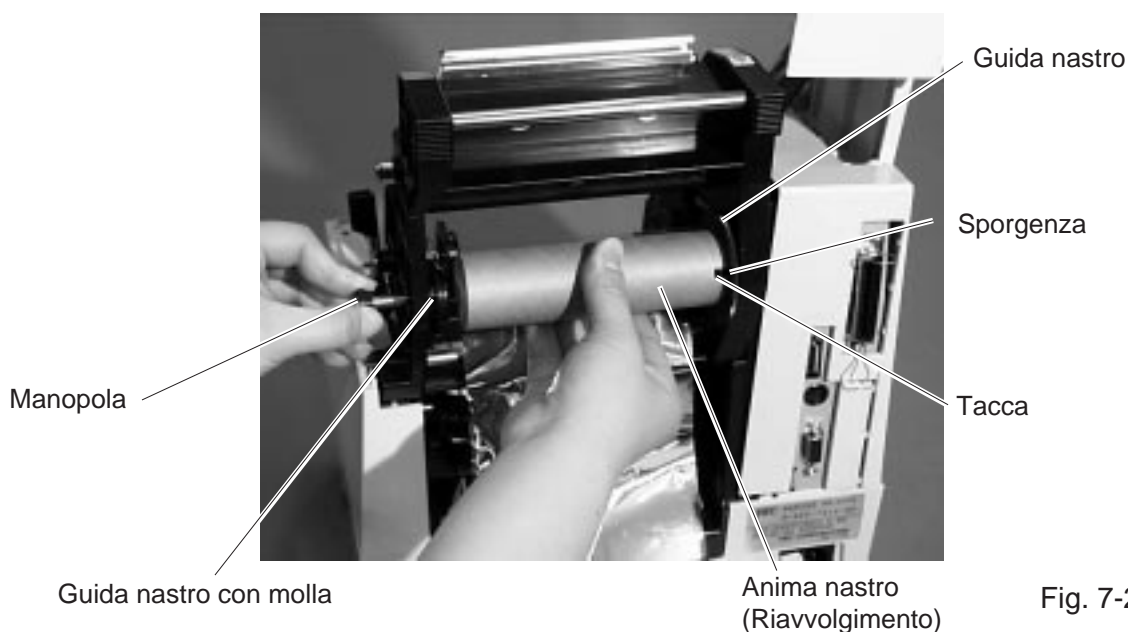

Fig. 7-2

5. Caricare l'anima di cartone di svolgimento inserendo la sporgenza sul perno del nastro.

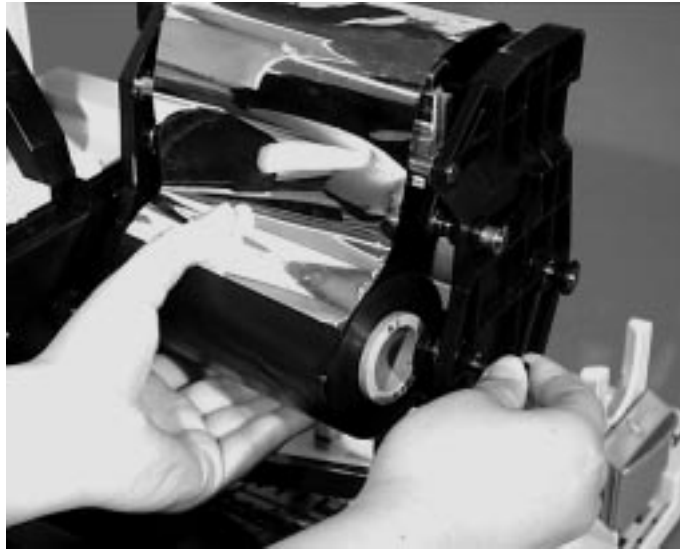

Fig. 7-3

6. Girare il nastro tramite la guida laterale nel senso indicato dalla freccia per tendere il nastro.

NOTA: Assicurarsi che il nastro non abbia eventuali pieghe e le sporgenze siano inserite nelle anime del nastro.

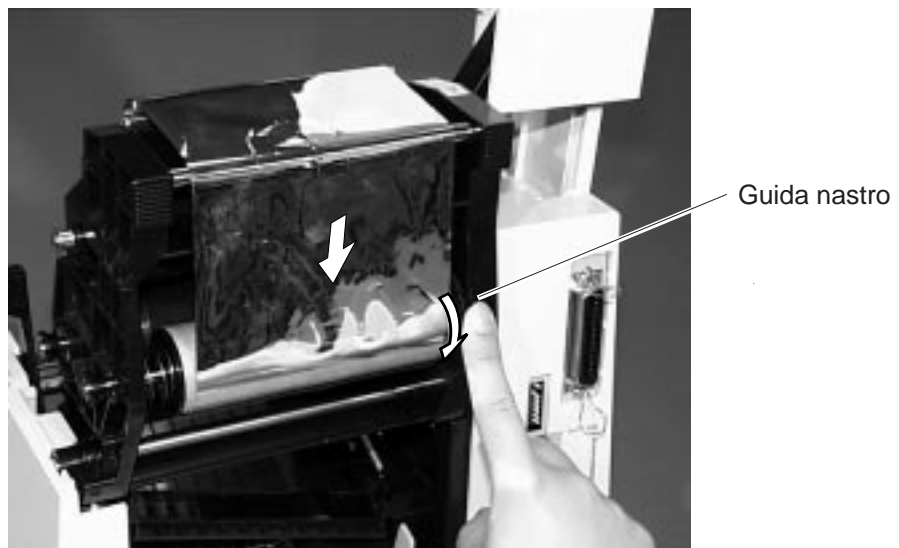

Fig. 7-4

8. CARICAMENTO DELLA CARTA

ATTENZIONE!

La testina di stampa raggiunge temperature molto elevate; fare attenzione nel mangeggiarla.

Il portarotolo esterno permette l'utilizzo di 4 diametri diversi dell'anima interna: 38 mm, 40 mm, 42 mm e 76.2 mm.

Quando si utilizza un rotolo con diametro interno 38, 40 o 42 mm, rimuovere gli adattatori dalle flange portarotolo tramite la seguente procedura.

1. Premere entrambi i ganci dell'adattatore per rimuoverlo dalla flangia. E' preferibile conservare in luogo sicuro l'adattatore.

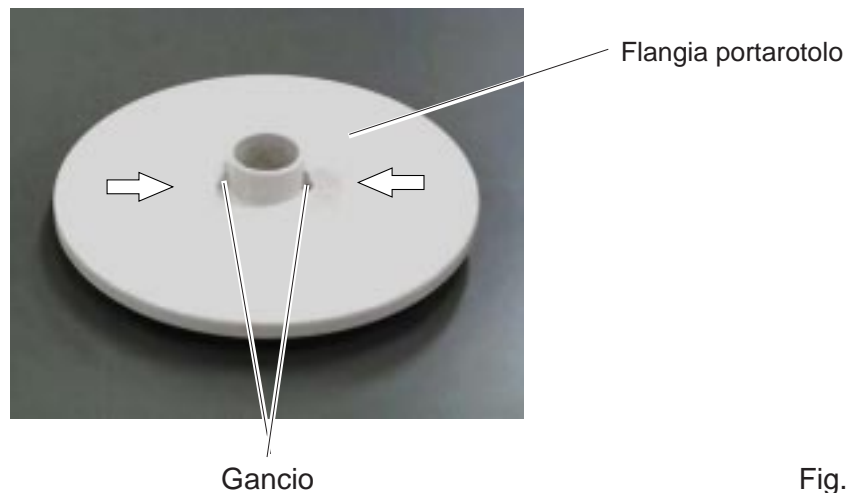

Fig. 8-1

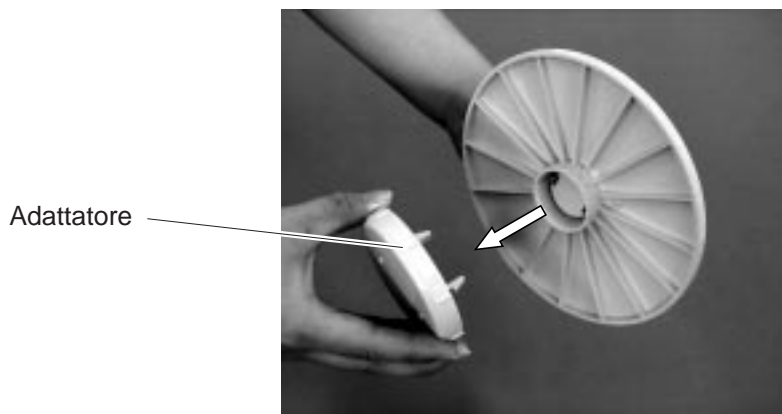

Fig. 8-2

2. Inserire le flange su entrambi i lati del rotolo di carta.



Fig. 8-3

3. Inserire il rotolo di carta e le flange sull'unità portarotolo.

NOTA: La carta può essere riavvolta sia internamente, sia esternamente. Riguardo il caricamento del rotolo, il lato di stampa deve essere rivolto verso l'alto.

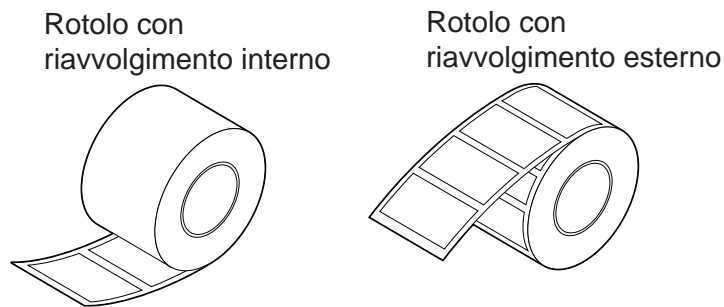

Fig. 8-4

4. Premi in entrambi i lati la guida del supporto portarotolo contro il rotolo di carta, quindi chiudere le leve di bloccaggio.

NOTA: Assicurarsi che il rotolo giri senza inceppamenti.

5. Passare la carta attraverso la stampante fino a quando non esce dalla parte anteriore.

6. Regolare la posizione delle guide della carta sulla larghezza del materiale, quindi bloccarle con la leva di chiusura.

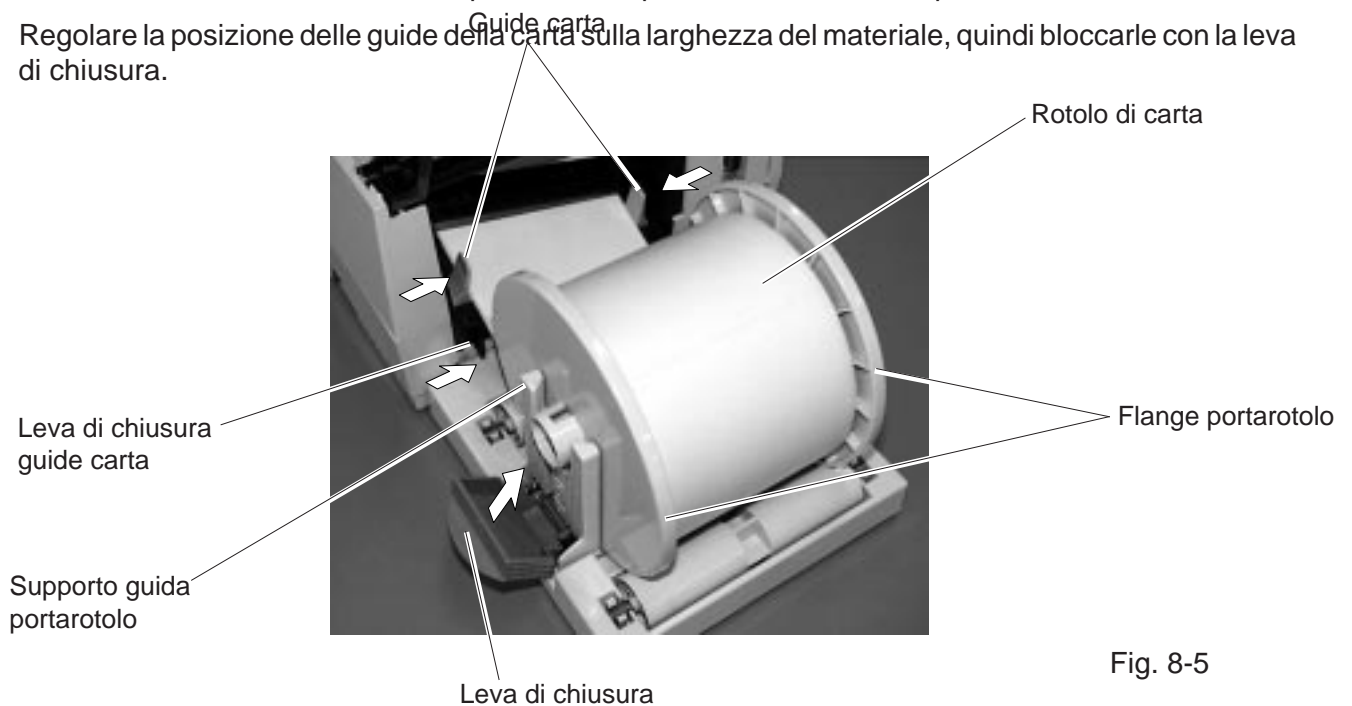

Fig. 8-5

7. Chiudere il blocco della testina di stampa premendo dall'alto entrambi i lati fino alla chiusura a scatto.

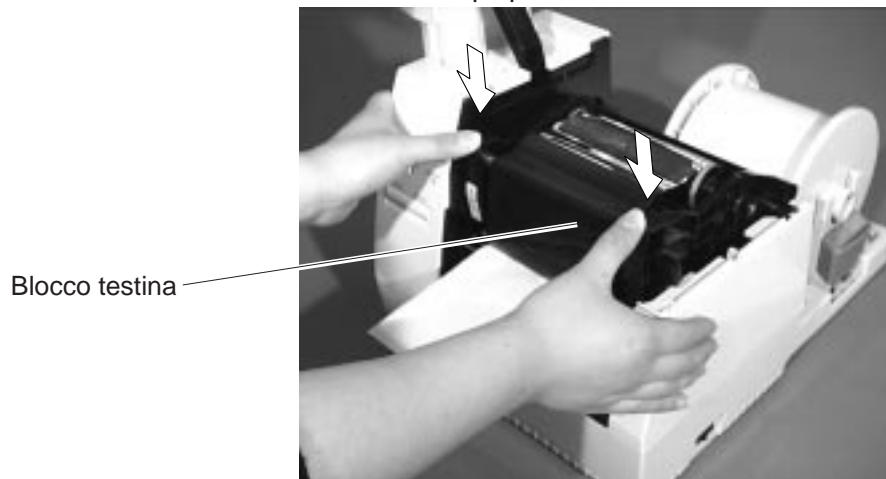

Fig. 8-6

NOTA: Far passare la carta dal portarotolo diritto fino alla uscita sulla parte anteriore della stampante. Un caricamento sbagliato può provocare problemi di avanzamento o inceppamento carta.

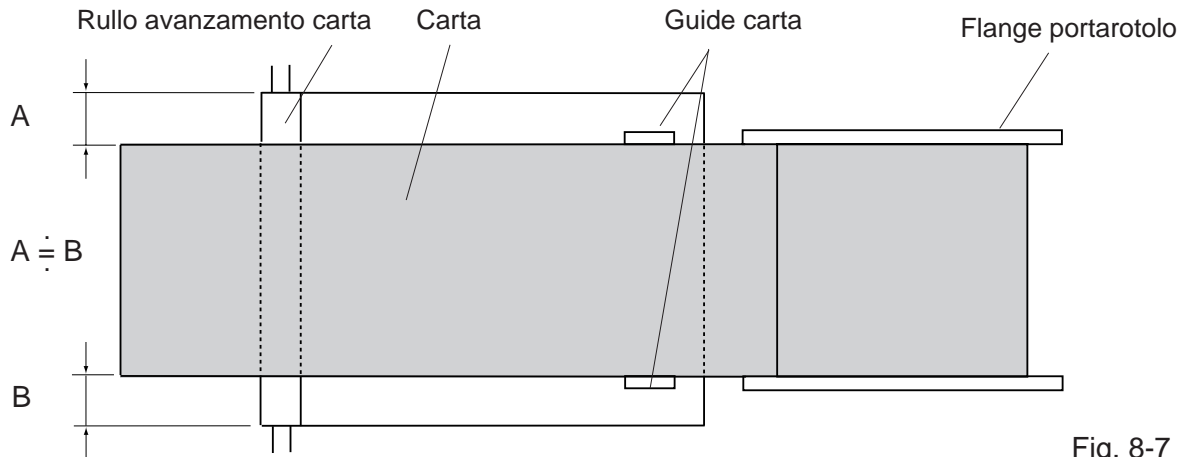
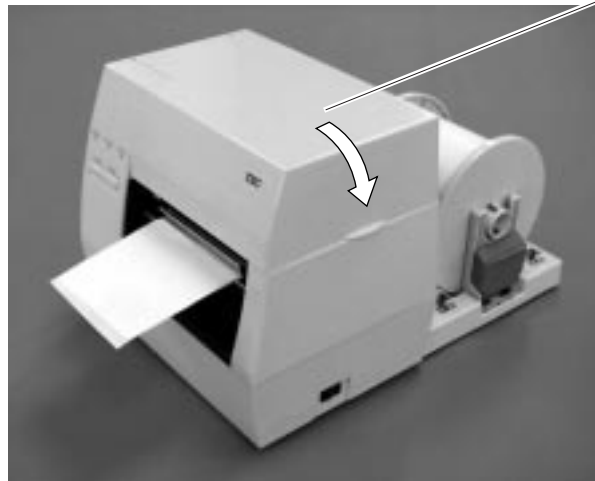

Fig. 8-7

8. Chiudere la copertura superiore. Il caricamento della carta è completo.

Modalità batch:



Copertura superiore.

Fig. 8-8

Modalità taglierina: quando è installata la taglierina caricare la carta normalmente e avanzarla attraverso il modulo opzionale.

- NOTE:**
1. Assicurarsi di tagliare il supporto delle etichette. Il taglio delle etichette adesive provoca l'incollamento delle lame della taglierina, causando problemi di qualità sul taglio e diminuendo la vita della taglierina.
 2. Uso di cartellini con uno spessore eccedente le specifiche diminuiscono la vita della taglierina.

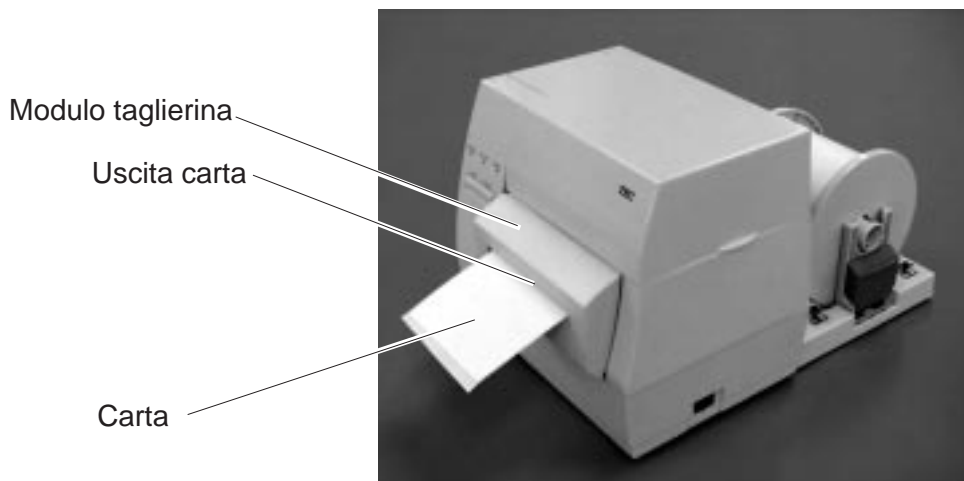

Fig. 8-9

Modello con spellicolatore:

- ① Togliere le etichette per liberare circa 200mm di supporto della carta dall'inizio del rotolo.
- ② Premere la leva dello spellicolatore verso la stampante per liberare il blocco, quindi tirare la leva.
- ③ Inserire il supporto della carta fra il rullo dello spellicolatore e il rullo della guida carta. Dopo aver teso il supporto della carta, riposizionare la leva dello spellicotare.

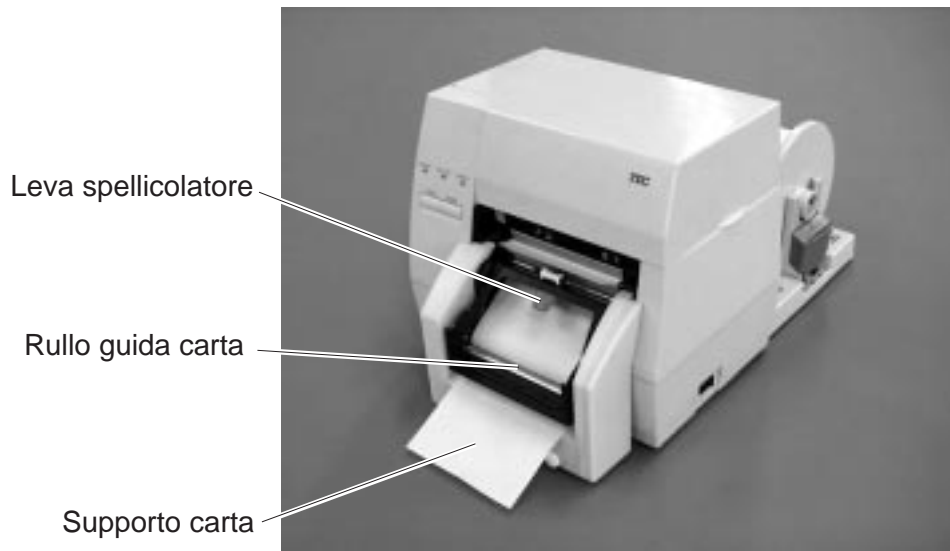
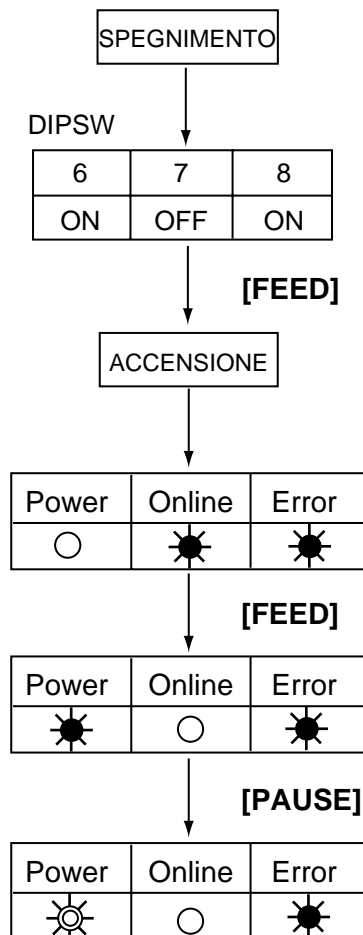

Fig. 8-10

9. REGOLAZIONE SENSIBILITA' SENSORE CARTA

Per mantenere una stampa costante all'interno della carta, la stampante utilizza un sensore di trasparenza per riconoscere lo spazio (gap) tra etichette misurando il passaggio di luce attraverso la carta.

Quando l'etichetta è prestampata, l'inchiostro scuro (oppure molto denso) interferisce con il riconoscimento causando un problema di inceppamento carta. Per risolverlo può essere regolata la sensibilità del sensore tramite la seguente procedura:



● : ACCESO

○ : SPENTO

⦿ : LAMPEGGIANTE

- (1) Spegner la stampante
- (2) Impostare i microinterruttori della stampante per entrare nella modalità di regolazione sensore.
- (3) Accendere la stampante tenendo premuto il tasto **[FEED]**.

Il sensore di trasparenza è selezionato.

- (4) Premere il tasto **[FEED]**.
Il sensore di riflessione è selezionato.
Il tipo di sensore è selezionabile dalla pressione del tasto **[FEED]**.
Caricare la carta prestampata nella solita posizione.
- (5) Tenere premuto il tasto **[PAUSE]**.
La carta avanza fino a quando non si rilascia il tasto **[PAUSE]**.
Rilasciare il tasto **[PAUSE]** dopo l'avanzamento di almeno 1.5 etichette.
(La regolazione del sensore è completa).
- (6) Spegner la stampante

- NOTE:**
1. Per regolare correttamente la sensibilità del sensore assicurarsi di fare avanzare almeno 1.5 etichette.
Un avanzamento insufficiente non regola il sensore. In questo caso ripetere l'operazione.
 2. Mentre la testina è sollevata, non premere il tasto **[PAUSE]**.
 3. Un errore tipo fine carta o errore taglierina non è controllato durante l'avanzamento della carta.
 4. Se la stampa non mantiene il passo delle etichette dopo una regolazione del sensore, l'aggiustamento del sensore potrebbe non essere corretto. Riaggiustare il sensore di trasparenza ed eseguire di nuovo la regolazione della sensibilità. (Quando la carta di supporto è spessa, è richiesta la regolazione del sensore).

10. CURA E MANUTENZIONE DI CARTA E NASTRO

ATTENZIONE:

Assicurarsi di leggere e comprendere con attenzione il manuale. Richiedete dal vostro rivenditore autorizzato TOSHIBA TEC il manuale dei materiali di consumo utilizzabili. L'utilizzo di materiali di consumo non approvati può abbreviare la vita utile della stampante e creare problemi nella qualità di stampa e nella leggibilità dei bar code. Tutti i materiali devono essere maneggiati con cura per evitare danni ai supporti di stampa, ai nastri o alla stampante. Leggere attentamente le seguenti indicazioni.

- Non immagazzinare la carta e i nastri per un tempo superiore a quanto raccomandato dal produttore.
- Conservare i rotoli di carta appoggiati sui lati piani, non sulle parti curve in quanto ciò può appiattire tali parti e causare un'errato avanzamento della carta e scarsa qualità di stampa.
- Conservare la carta in buste di plastica e richiuderle dopo l'apertura. La carta non protetta può sporcarsi e l'abrasione aggiuntiva della polvere e delle particelle di sporcizia riduce la qualità di stampa e la durata della testina.
- Conservare la carta e i nastri in un luogo fresco e asciutto. Evitare luoghi dove possano essere esposti alla luce solare diretta, alte temperature, umidità elevata, polvere o gas.
- La carta chimica usata per la stampa in termico diretto deve avere specifiche di composizione con valori inferiori a 800 ppm per Na⁺, 250 ppm per K⁺ e 500 ppm per CL⁻.
- Alcuni tipi di etichette prestampate possono contenere componenti chimici che riducono la vita della testina di stampa. Non usare etichette prestampate che contengono sostanze "dure" come Carbonato di Calcio (CaCO₃) e simili.

Per ulteriori informazioni contattate il Vs. distributore locale oppure il Vs. produttore di nastri ed etichette.

11. MANUTENZIONE GENERALE

ATTENZIONE!

La testina di stampa raggiunge temperature molto elevate; fare attenzione nel mangeggiarla.

11.1 PULIZIA

ATTENZIONE!

1. Assicurarsi di scollegare il cavo di alimentazione prima di ogni manutenzione.
2. **NON VERSARE ACQUA** direttamente sulla stampante.

PRECAUZIONI:

1. Non usare nessun oggetto affilato per pulire la testina di stampa e il rullo siliconato. Questo può diminuire o compromettere la qualità di stampa.
2. Non usare mai diluenti o solvente organico per la pulizia. L'uso di solventi può scolorire la carrozzeria, diminuire la qualità di stampa, o danneggiare la stampante.
3. Non toccare la testina di stampa con oggetti carichi elettrostaticamente per non danneggiarla.

Per aiutare a mantenere alte le prestazioni e la qualità della Vostra stampante, è necessario pulirla regolarmente. Maggiore è l'utilizzo della stampante, tanto più frequentemente va pulita (es. minore uso = pulizia settimanale : maggiore uso = pulizia giornaliera).

1. Spegner la stampante.
2. Aprire il coperchio.
3. Ruotare la leva alzatestina e alzare il blocco testina
4. Rimuovere il modulo nastro e la carta.
5. Pulire gli elementi della testina con l'apposito pulitore.

NOTA: Acquistare la penna pulisci-testina dal Vostro Rivenditore autorizzato TOSHIBA TEC.

Pulitore testina di stampa
(24089500013)

Testina di stampa (elementi termici)

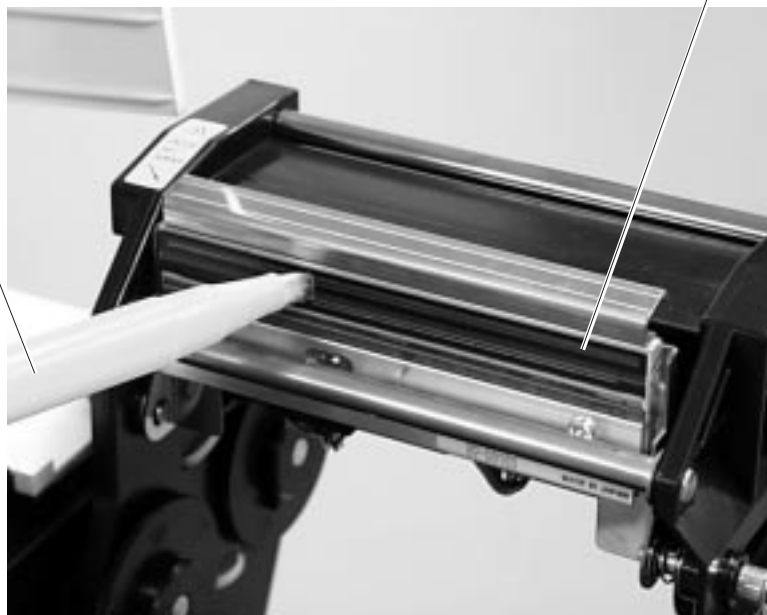

Fig. 11-1

6. Pulire il rullo siliconato con un panno morbido imbevuto d'alcool.
7. Rimuovere la polvere e la colla dall'area di riconoscimento carta del sensore e il passaggio della carta con un panno morbido.

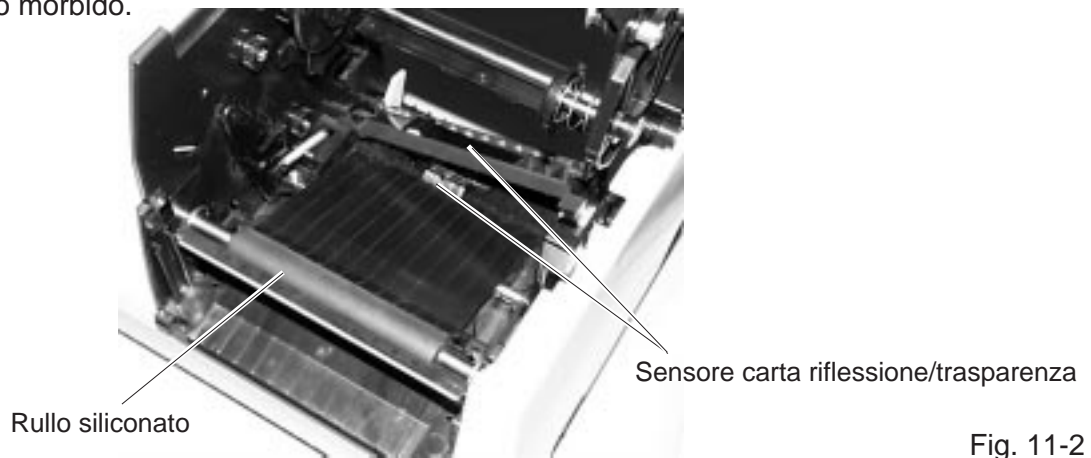

Fig. 11-2

8. Rimuovere i rulli del portarotolo esterno. Rimuovere i residui di polvere dagli alloggiamenti dei rulli del portarotolo e pulire con un panno morbido la colla depositata sui rulli.

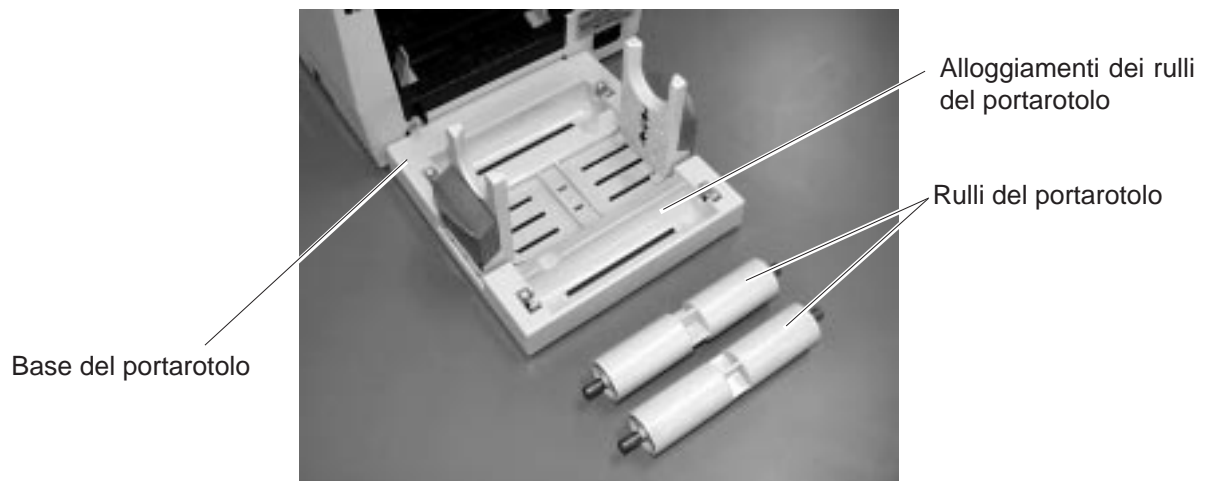

Fig. 11-3

11.2 PULIZIA DI CARROZZERIA E PANNELLI

La carrozzeria dovrebbe essere pulita strofinandola con un panno asciutto o leggermente inumidito con una soluzione detergente leggera

NOTA: Pulire la carrozzeria con panni anti-elettrostatica per computer.

ATTENZIONE:

1. NON VERSARE ACQUA direttamente sulla stampante.
2. NON VERSARE detersivi direttamente sulla carrozzeria o sui pannelli.
3. NON USARE MAI DILUENTI O ALTRI SOLVENTI VOLATILI sulle parti in plastica.
4. NON PULIRE i pannelli con alcool, può scolorirli, far loro perdere la forma o sviluppare debolezze strutturali.

11.3 RIMOZIONE DI ETICHETTE INCEPPATE

1. Spegner la stampante
2. Aprire la copertura.
3. Ruotare la leva alzatestina verso la parte anteriore della stampante e alzare il blocco testina
4. Rimuovere il nastro e la carta.
5. Togliere la carta inceppata. **NON USARE** oggetti appuntiti, affilati o che comunque possano danneggiare la stampante.
6. Pulire la testina, il rullo siliconato di avanzamento, rimuovendo eventuale polvere o sostanze estranee.



Fig. 11-4

7. Etichette inceppate nella taglierina possono essere dovute a colature o residui di colla dalle etichette sulla testina. Non utilizzare materiale non approvato nella taglierina. Se avvengono frequentemente inceppamenti di questo tipo, contattare il Vostro rappresentante autorizzato TOSHIBA TEC.

■ Pulizia del modulo taglierina

ATTENZIONE!

1. Assicurarsi di spegnere la macchina prima di pulire il modulo taglierina.
2. Le taglierine sono affilate e va prestata molta attenzione a non ferirsi nel pulirle.

1. Premere la leva di rilascio per rimuovere la copertura della taglierina

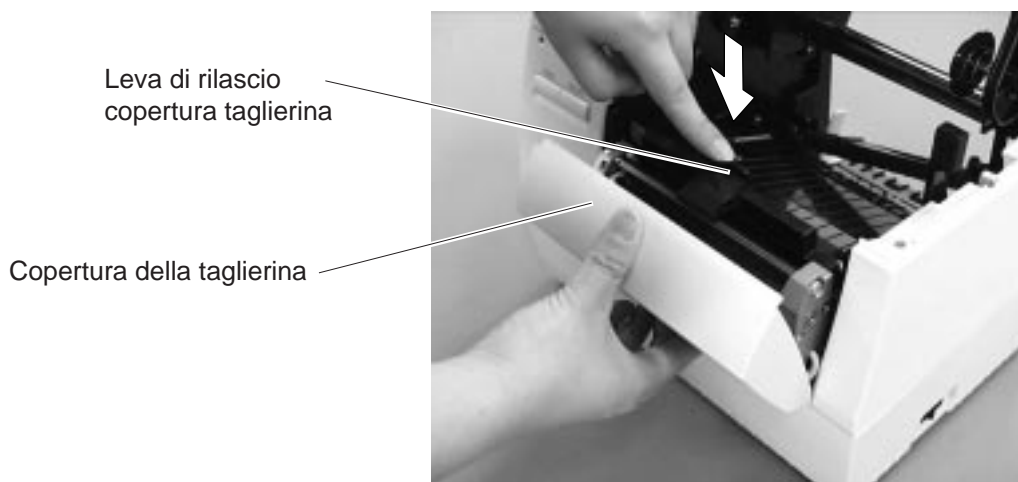

Fig. 11-5

2. Inserire la brugola fornita a corredo sulla destra della taglierina per ruotare manualmente le lame. Rimuovere la carta inceppata e i residui.
3. Pulire la taglierina con un panno asciutto.

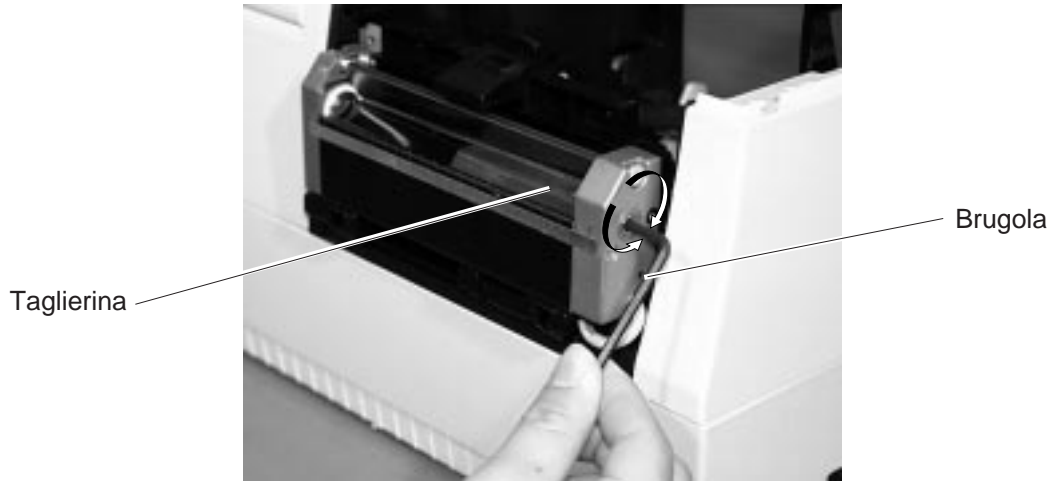

Fig. 11-6

4. Riassemblare in ordine inverso a quello di rimozione.

■ Pulizia del gruppo di spellicolamento

ATTENZIONE!

1. Assicuratevi di aver scollegato il cavo di alimentazione prima di pulire l'unità di spellicolamento.
2. Non toccare le parti in movimento. Per ridurre i rischi che dita, anelli, abbigliamento ecc., possano impigliarsi nei meccanismi in movimento, spegnete la stampante.

1. Premere la leva dello spellicolatore verso la stampante per liberare il blocco, quindi tirare la leva.
2. Rimuovere, se necessario, la carta inceppata.
3. Pulire i rulli dello spellicolatore con un panno in cotone inumidito con alcool.

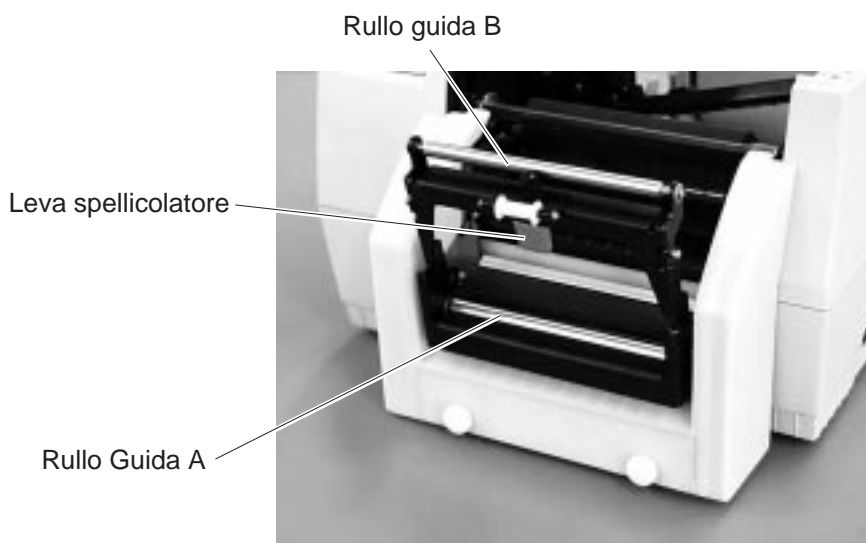

Fig. 11-7

12. RISOLUZIONE DEI PROBLEMI

ATTENZIONE!

Se non è possibile risolvere un problema con le seguenti soluzioni, non tentare di riparare il guasto da soli.

Spegnete la stampante, scollegatela, quindi contattate il Vostro rappresentante TOSHIBA TEC per l'assistenza.

Se il led di errore lampeggia durante la stampa, leggere la seguente tabella "Risoluzione dei problemi" per risolvere questo inconveniente.

Messaggio di error	Problema	Soluzione
PAPER JAM	<ol style="list-style-type: none"> 1. La carta non è inserita correttamente 2. Il percorso della carta è inceppato e non avanza regolarmente 3. Il tipo di carta inserita non è adatta al sensore selezionato. 4. La dimensione dell'etichetta inserita è diversa da quella programmata. 5. Il sensore di trasparenza non rileva la differenza tra etichetta e interspazio. 	<ol style="list-style-type: none"> 1. Reinscrivere la carta correttamente. → Premere [PAUSE]. 2. Rimuovere la carta inceppata, pulire il tutto. Reinscrivere la carta correttamente. → Premere [PAUSE]. 3. Speggnere e accendere la stampante. Selezionare il sensore corretto. → Far avanzare la carta. 4. Speggnere e accendere la stampante. Correggere la dimensione dell'etichetta. → Far avanzare la carta. 5. Configurare la soglia del sensore (vedere pag.9-1) <p>Altrimenti Speggnere la stampante e contattare il servizio d'assistenza TOSHIBA TEC.</p>
HEAD OPEN*	Tentativo di avanzamento o di stampa con testina aperta.	Chiudere la testina. → Premere [PAUSE] .
NO PAPER	E' finita la carta.	Inserire la nuova carta. → Premere [PAUSE] .
EXCESS HEAD TEMP	La testina termica di stampa è troppo calda.	Speggnere la stampante e ridurre la temperatura della testina.
RIBBON ERROR	<ol style="list-style-type: none"> 1. Il nastro è esaurito 2. Il sensore del nastro non funziona correttamente 	<ol style="list-style-type: none"> 1. Eseguire un cambio del nastro. → Premere [PAUSE]. 2. Speggnere la stampante e contattare il servizio d'assistenza TOSHIBA TEC

Messaggio di error	Problema	Soluzione
CUTTER ERROR	Si è inceppata la carta nella taglierina	Rimuovere la carta inceppata e inserire la nuova carta attraverso la taglierina. (vedere pag. 11-3) → Premere [PAUSE] . Altrimenti Spegnere la stampante e contattare il servizio d'assistenza TOSHIBA TEC.
Altri messaggi di errore	Problemi generici hardware o software.	Spegnere e accendere la stampante. Se il problema persiste, spegnere e contattare il servizio d'assistenza TOSHIBA TEC.
<p>NOTA: Se un errore non si corregge premendo il tasto [PAUSE], è necessario spegnere e riaccendere la stampante. Quando la stampante viene spenta e riaccesa, tutti i dati contenuti nella stampante stessa vengono cancellati.</p>		

Problema	Soluzione
Non stampa	<ol style="list-style-type: none"> 1. Controllare che l'inserimento della carta e del nastro sia corretto. 2. Controllare che la posizione della testina sia corretta. 3. Controllare il collegamento tra la stampante ed il computer.
Punti mancanti nella stampa	Testina sporca → pulirla. Contattare il servizio di assistenza TOSHIBA TEC se necessario.
Stampa poco nitida o definita male	<ol style="list-style-type: none"> 1. Testina sporca → pulirla. 2. Nastro difettoso → sostituirlo. 3. Carta di qualità scarsa → cambiare tipo di carta.
Non si accende	<ol style="list-style-type: none"> 1. Inserire la spina di alimentazione nella presa elettrica. 2. Controllare interruttori e fusibili. 3. Collegare alla stessa presa elettrica con un'altra attrezzatura per verificare la presenza di tensione. Contattare il servizio di assistenza TOSHIBA TEC se necessario.
La stampante non taglia	Verificare eventuali inceppamenti nella taglierina. Contattare il servizio di assistenza TOSHIBA TEC se necessario.
La carta tagliata si presenta frastagliata	<ol style="list-style-type: none"> 1. Pulire le lame della taglierina 2. Le lame sono consumate → Contattare il servizio di assistenza TOSHIBA TEC.

APPENDICE

■ Set dei caratteri ASCII

	0	1	2	3	4	5	6	7	8	9	A	B	C	D	E	F
0				0	@	P	`	p	Ç	É	á	€		ð	Ó	—
1			!	1	A	Q	a	q	ü	æ	í	€		Ð	ß	±
2			"	2	B	R	b	r	é	Æ	ó			È	Ò	=
3			#	3	C	S	c	s	â	ô	ú			Ê	Ô	¼
4			\$	4	D	T	d	t	à	ò	ñ			È	ö	¶
5			%	5	E	U	e	u	â	ò	Ñ	Á		×	Õ	§
6			&	6	F	V	f	v	â	û	+	À	ā	Í	μ	÷
7			'	7	G	W	g	w	ç	ù	⊕	À	Ā	Ī	þ	°
8			(8	H	X	h	x	è	ÿ	¿	⊕		Ī	Þ	◊
9)	9	I	Y	i	y	ë	ÿ	⊕			Ú	¨	
A			*	:	J	Z	j	z	è	Û	¬			Ú	·	
B			+	;	K	[k	{	ï	ø	½			Ù	¹	
C			,	<	L	\	l		ï	£	¼			ý	³	
D			-	=	M]	m	~	ï	⊕	ı	¢		ÿ	²	
E			.	>	N	^	n	~	Ä	×	«	¥		ı	—	■
F			/	?	O	_	o	⌘	Ä	f	»		□		˘	

■ Esempi di Font

A/0123456789@ABCDEFGHIJKL G/0123456789@ABCDEFGHIJKLMNQRST
 B/0123456789@ABCDEF H/0123456789@ABCDEFGHIJ
 C/0123456789@ABCDEF I /0123456789@ABCDEF
 D/0123456789@ABCDEF J /0123456789@ABCDEF
 E/0123456789@ABCD K/0123456789@ABC
 F/0123456789@ABCDEF L /0123456789@ABCDEF
M/0123456789@ABCDEFGHIJKLM
 N/0123456789@ABCDEFGHIJKLMNO
 O/0123456789@ABCDEFGHIJKLMNO
 P/0123456789@ABCDEFGHI
 Q/0123456789@ABCDEFGHI
 R/0123456789@ABCDEF
 S/0123456789@ABCDEF
 T/0123456789@ABCDEF

ABC

■ Esempi di codici a barre

0: JAN8, EAN8



494010458

4: NW7



a1234567890a

2: ITF



012345678905

5: JAN13, EAN13



901480079516

3: CODE39 (Standard)



ABC123

9, A: CODE128



ABCDEFGHI

INDICE

- A**
- Alimentazione 2-1
 - Avanzamento automatico carta 4-1
- C**
- Carta 2-2, 10-1
 - Carta inceppate 11-3, 12-1
 - Cavo di alimentazione 1-1, 6-1
 - Cavo RS-232C 5-1
 - Cavo Centronics 5-1
 - Codici a barre disponibili 2-1
 - Codici bidimensionali 2-1
 - Componenti opzionali 2-2
 - Modulo taglierina 2-2, 8-3
 - Modulo spellicolatore 2-2
 - Modulo tastiera 2-2
 - Scheda espansione I/O 2-2
 - Connettore interfaccia seriale 3-1
 - Consumo alimentazione 2-1
- I**
- Interfaccia 1-1, 2-1
 - Interfaccia seriale 2-1
 - Interruttore generale 3-1
- L**
- Larghezza di stampa 2-2
 - Larghezza etichetta 2-2
 - Lunghezza di stampa 2-2
 - Lunghezza etichetta 2-2
- M**
- Meccanismo di spellicolatura 1-1
 - Metodi di stampa 2-1
 - Microinterruttori 3-1, 4-1
 - Modalità de stampa 2-1
 - Modalità di stampa 1-1
- N**
- Nastro 2-2, 7-1, 10-1
- O**
- Operativa download 4-1
- P**
- Pannello di controllo 3-1
 - Led ERRORE 3-1
 - Led ON-LINE 3-1
 - Led POWER 3-1
 - Tasto FEED 3-1
 - Tasto PAUSE 3-1
 - Peso 2-1
 - Portarotolo esterno 1-1, 2-1, 6-1
 - Presa di alimentazione 3-1
 - Pulizia 11-1
 - Pulizia della testina di stampa 11-1
- R**
- Raccoglitore 4-1
 - Regolazione manuale soglia sensore 4-1
 - Regolazione sensibilita' sensor carta 9-1
 - Risoluzione 1-1
 - Risoluzione dei problemi 12-1
- S**
- Sensore
 - Sensore di trasparenza 11-2
 - Sensore di riflessione 11-2
 - Regolazione sensore 4-1
 - Specifiche di stampa 2-1
 - Sostegno rotolo 1-1, 3-1, 8-1
- T**
- Taglierina 11-4
 - Testina di stampa 1-1, 2-1, 11-1
 - Tipi caratteri 2-1
 - Trasferimento termico 1-1, 2-1
- U**
- Umidità relativa 2-1
- V**
- Velocità di stampa 2-1
 - Velocità di trasmissione 4-1